

Západočeská univerzita v Plzni

Fakulta filozofická

Bakalářská práce

**Šperk mladší a pozdní doby bronzové
v Čechách**

Irena Šlechtová

Plzeň 2016

Západočeská univerzita v Plzni

Fakulta filozofická

Katedra archeologie

Studijní program Archeologie

Studijní obor Archeologie

Bakalářská práce

Šperk mladší a pozdní doby bronzové

v Čechách

Irena Šlechtová

Vedoucí práce:

PhDr. Petr Menšík, Ph.D.

Katedra archeologie

Fakulta filozofická Západočeské univerzity v Plzni

Plzeň 2016

Prohlašuji, že jsem práci zpracoval(a) samostatně a použil(a) jen uvedených pramenů a literatury.

Plzeň, duben 2016

.....

Za cenné rady, poskytování materiálu a vřelý přístup na tomto místě děkuji vedoucímu této práce PhDr. Petru Menšíkovi, Ph.D. Velké díky patří také doc. Mgr. Ondřejovi Chvojkovi, Ph.D. za poskytnutí nepublikovaných materiálů a ochotu konzultace. V neposlední řadě bych ráda vyjádřila vděčnost mé rodině za neustálou podporu při studiu a všem, kteří mě povzbuzovali při vytváření této bakalářské práce.

Obsah

1	ÚVOD	5
1.1	Cíle práce	6
2	DĚJINY ARCHEOLOGICKÉHO BĀDÁNÍ	7
3	CHARAKTERISTIKA MLADŠÍ A POZDNÍ DOBY BRONZOVÉ	11
3.1	Pohřební ritus	12
3.2	Chronologické zařazení zájmového období	13
4	KULTURY POPELNICOVÝCH POLÍ V ČECHÁCH.....	14
4.1	Kultura knovízská	14
4.2	Kultura milavečská	15
4.2.1	Problematika kultury knovízské a milavečské	16
4.3	Kultura lužická.....	17
4.3.1	Chebská skupina lužické kultury.....	18
4.4	Kultura štítarská.....	19
4.5	Kultura nynická	20
4.6	Kultura slezskoplatěnická	20
5	ASPEKTY ŠPERKU KULTUR POPELNICOVÝCH POLÍ.....	21
5.1	Materiály.....	21
5.2	Výroba kovových předmětů	22

5.3	Technika výzdoby kovových šperků	23
5.4	Vlivy	23
6	TYPOLOGIE ZÁJMOVÝCH ŠPERKŮ	24
6.1	Jehlice	24
6.1.1	Jehlice s pečetíkovou hlavicí	24
6.1.2	Jehlice typu Weitgendorf	25
6.1.3	Jednoduché jehlice s hlavicí stočenou v očko	25
6.1.4	Tzv. pastýřské jehlice	25
6.1.5	Dvojdílné jehlice s velkou terčovitou hlavicí	26
6.1.6	Jehlice s vývalkovitou (vroubkovanou) hlavicí	26
6.1.7	Jehlice s dvojkónickou hlavicí	26
6.1.8	Jehlice s kulovitou hlavicí	27
6.1.9	Jehlice s hřebíkovitou hlavicí	27
6.1.10	Jehlice s turbanovitou hlavicí	27
6.1.11	Jehlice s kyjovitou hlavicí	28
6.1.12	Jehlice s vázičkovitou hlavicí	28
6.1.13	Jehlice ervěnického typu	28
6.1.14	Jehlice s bohatě profilovanou (vřetenovitou) hlavicí	28
6.1.15	Jehlice typu Horgauergreut	29
6.1.16	Jehlice s krátkou cylindrickou hlavicí	29
6.1.17	Další typy jehlic	29
6.2	Spony	30
6.2.1	Jednodílné spony	30
6.2.2	Dvojdílné spony	30
6.3	Náramky	31
6.3.1	Tyčinkovité náramky	31
6.3.2	Lité náramky	31
6.3.3	Spirálovité náramky	32

6.3.4	Plechové náramky	33
6.3.5	Tordované náramky	33
6.4	Další kruhové šperky	33
6.5	Nákrčníky	34
6.6	Nápažníky	34
6.7	Nánožní okruhy	34
6.8	Prsteny	35
6.9	Závěsky	35
6.9.1	Srdcovité závěsky	35
6.9.2	Brýlovité závěsky	36
6.9.3	Kolečkovité závěsky	36
6.9.4	Antropomorfní závěsky	36
6.9.5	Kornoutovité závěsky	36
6.9.6	Terčovité závěsky	37
6.10	Ostatní ozdoby	37
7	ANALYZOVANÝ PŘÍKLAD	37
7.1	Vymezení sledovaného území	37
7.2	Databáze	37
7.3	Šperky v prostředí pohřebních komplexů a komponent	39
7.4	Depoty	46
8	SYNTÉZA A INTERPRETACE	53
9	ZÁVĚR	57

10 RESUME	59
11 SEZNAM POUŽITÉ LITERATURY	60
12 INTERNETOVÉ ZDROJE	71
13 POUŽITÉ ZDROJE (EXCEL).....	71
14 POUŽITÉ ZDROJE (ACCESS).....	72
15 SEZNAM PŘÍLOH V TEXTU	76
16 PŘÍLOHY	78

1 ÚVOD

„Víc než Walhally slast, víc než věčných sláva je mi prsten: pohled na ten světlý kov, vznešeného lesku jas platí mi víc nežli všech bohů věčně plynoucí klid! Vždyť blaženě z něj září Siegfrieda láska: Siegfried můj je! Ó nech si o té slasti říci! V ní - chrání mne skvost.“

Soumrak bohů – Richard Wagner¹

*

„Nutnou vlastností artefaktů je jejich intencionalita (intence při jejich vytváření), která směřuje k tomu, aby artefakt mohl sloužit nějakému účelu. Účelem je buď praktická funkce, význam ve společnosti nebo symbolický smysl. Praveké artefakty mají velmi často praktickou funkci, společenský význam i symbolický smysl zároveň“ (Neustupný 2010, 45).

Šperk představuje specifický produkt lidské tvorby a abstraktního myšlení, který provází člověka celou jeho historií v podstatě v nezměněné podobě jeho významu. Stejně jako v období pravěku, i dnes plní roli estetickou, symbolizuje moc, postavení, bohatství, příslušnost k určité skupině, plní roli mytologickou. Šperk také disponuje vypovídací hodnotou o jeho nositeli a i nezávislému pozorovateli z jiného civilizačního okruhu umožňuje rozpoznat, s kým hovoří, koho vidí, jaký typ člověka to je apod. Šperk dokonce figuruje v rovině právní, kdy například novomanželé stvrzují svůj svatební slib výměnou snubních prstenů. Ve své podstatě se dá říci, že šperk má podobu globálního fenoménu ve všech kulturách napříč dějinami, kde zaujímá vesměs stejné postavení a účel.

Jedním z hlavních pramenů pro poznání minulé společnosti jsou pohřební areály. Mezi artefakty nacházející se v pohřebním kontextu

¹ Wagner, R.: Soumrak bohů.
<http://www.richardwagner.cz/files/libreta/Gotterdam.pdf> [4. 4. 2016].

můžeme neodmyslitelně jmenovat šperk. Ten může indikovat sociální skupiny populace, což znamená, že mohl být považován za artefakt, se kterým mohl být pohřben jen určitý jedinec. Jak již bylo uvedeno, šperk je ozdobou, podléhá určitým trendům. Díky těmto změnám nám může být nápomocen k dataci dalších archeologických nálezů a kontextů. Můžeme říci, že člověk již od období paleolitu využívá ozdoby lidského těla, a proto je šperk jedním z velmi důležitých movitých artefaktů.

1.1 Cíle práce

Téma této bakalářské práce nese název „Šperk v mladší a pozdní době bronzové v Čechách“. Vzhledem k tomu, že toto období je značně variabilní, bylo nutné první část práce pojmut v širších souvislostech. Cílem této části práce bylo na základě literární rešerše nastínit dnešní stav poznání této epochy a shrnout dostupné informace, přes téma dějin archeologického bádání po charakteristiku mladší a pozdní doby bronzové v Čechách. Samozřejmě součástí je také přehled kulturních celků, problematiky s nimi spojené a popisu pohřebního ritu těchto kultur.

Hlavní část práce je zaměřena na představení typologie šperků, včetně nástinu vyskytujících se materiálů a technologie výroby šperků mladší a pozdní doby bronzové v Čechách. K následné analýze byl vybrán Jihočeský a Plzeňský kraj, zejména z důvodu panujícího rozdílného názoru ve vědecké obci na kulturní problematiku těchto dvou krajů (obr. 1). Z těchto krajů byl sledován šperk jak v pohřebním kontextu, tak v depotech zájmového období. Snahou této analýzy je shrnout výskyt šperků ze sledovaných komponent a na základě zjištěných struktur interpretovat výsledky.

2 DĚJINY ARCHEOLOGICKÉHO BĀDÁNÍ

Již v 16. století se dostávají do střední Evropy nové poznatky o antickém světě starověku, první výsledky studia antických písemných památek i prvních vykopávek na „klasické“ půdě Itálie. Pozvolna si lidé zvykali na myšlenku, že v zemi je možno najít památky dávných dob. Mezi prostým lidem panovala pověra, že urny, které vykopávají ze země, jsou obyvateli podzemí. Ovšem učenci nevěřící na trpaslíky hledali rozumnější výklad. Byla to víra v „samorostlé nádoby“, podle níž hliněné (keramické) nádoby, vykopané ze země byly vytvořené přírodou (Sklenář 1999, 72-73; 2001, 13).

Za první zmínku o době bronzové v Čechách vděčíme pravděpodobně Bohuslavovi Balbínovi, který popisuje ve svém díle *Miscellanea historicaregni Bohemiae* z roku 1679 popelnicové pohřebiště pod Kunětickou horou (Sklenář 1979, 25-34). Ještě před skutečným archeologickým bádáním tohoto období lze jmenovat nestora české romantické archeologie Matyáše Kalinu z Jäthensteinu (Sklenář 2010, 10-11).

Rozvoj skutečného zájmu o archeologické památky spojenými s terénními aktivitami nastal až v druhé polovině 19. století. Významný přínos pro poznání mladší a pozdní doby bronzové v Čechách představovala výzkumná činnost Josefa Ladislava Píče a jeho tzv. družiny, která probíhala především v druhé polovině 19. století a počátku 20. století. Mezi osobnostmi patřícími do tzv. „družiny profesora Píče“ můžeme neodmyslitelně jmenovat např. Jana Hellicha, Václava Požáreckého, Jana Waňka, Antonína Formánka, Jana Felcmana a Václava Schmidta (Chvojka – Michálek 2011, 8).

J. L. Píč sice prováděl důležité výzkumy žárových pohřebišť lidu popelnicových polí ve východních Čechách, ve kterých pokračoval později Ludvík Domečka (např. Všetary, Skalice), ovšem primárním zájmem

této družiny byla především oblast středních a jižních Čech (Sklenář – Sklenářová 2005, 139, 438-439). Spolu s družinou nashromáždil obrovské množství nálezů zejména ze středních Čech, které základem přispěly k vydání jeho životního díla *Starožitností země České* (např. Píč 1900). V jižních Čechách J. L. Píč navázal na poměrně intenzivní pozornost o památky z doby bronzové. Již v průběhu druhé poloviny 19. století bylo studium tohoto období v popředí vědeckého zájmu dalších badatelů, pro ilustraci je možné jmenovat kupříkladu práce Jana Karla Hrašeho (např. 1865;1873;1879) a Jana Nepomuka Woldřicha (např. 1883; 1889; 1893).

Výsledky archeologického bádání J. L. Píče ovšem nevyvolaly jen pozitivní ohlasy. J. L. Píč se dostal do sporů s další významnou osobností české archeologie Luborem Niederlem, který taktéž projevil zájem o pravěký vývoj. Zde zejména zastával názor o slavinitě lužických popelnicových polí (např. Niederle 1914).

Z první poloviny 20. století je na místě jmenovat především Bedřicha Dubského s hlavním zájmem o oblast jižních Čech. *„Roku 1912 zamyslel jsem se při studiu největšího souhrnného spisu o pravěku českém, šestisvazkových „Starožitností“ universitního profesora dr. L. Píče. Na mapách v tomto monumentálním díle byly jižní Čechy (kromě záznamů skupin znatelných mohyl a dobově i ethnicky nevyřešených lokalit hradišť) prázdné...Počal jsem proto prováděti soustavný výzkum nejprve bližšího mi území, později i vzdálenějších oblastí; více než třicet let bloudil jsem krajem...“* (Dubský 1949, 3).

Do počátků skutečné archeologie v západních Čechách lze zařadit zájmy Karla Hostaše (např. 1887) a Josefa Szombathyho (např. 1888), který nálezové zprávy publikoval ve vídeňských časopisech (Sklenář – Sklenářová 2005, 552). Pozornost kultur popelnicových polí neunikla ani Františku Xaverovi Francovi, který v době „trendu amatérských výkopů“ vynikal především precizní dokumentací a dokázal předešlé

poznatky vyhodnotit a systematizovat jako základ pro další bádání (Šaldová (ed.) 1988, 251; Sklenář 2010, 8; Křišťuf – Švejcar – Praumová 2013, 24). Milavečské mohyly byly taktéž v popředí zájmu, výsledky prvních výzkumů byly publikovány již Josefem Smolíkem (1879).

V první polovině 20. století začal v dnešním Západočeském muzeu v Plzni působit Václav Čtrnáct (např. 1950). Jeho nálezy (kupříkladu z mohylového pohřebiště z Vrhavče) se staly podkladem pro další práce týkající se problematiky západočeského pravěku (Čujanová – Jílková 1977, 75). V okruhu západních Čech lze dále jmenovat činnost Otty Eichhorna, který v této oblasti působil ve 30. letech (např. 1935).

Zájem o české prostředí mladší a pozdní doby bronzové neunikl ani německy píšícím autorům, zde lze kupříkladu uvést Roberta von Weinzierla (např. 1907). Spolu s ním mělo zájem především o lužickou kulturu popelnicových polí mnoho dalších badatelů, kupříkladu Ernst Simbriger, Ludvík Šnajdr, Franz Hantschnel či Helmut Preidl aj. (Plesl 1961, 14).

O samostatné knovízské kultuře byl poprvé přesvědčen Karel Buchtela již na přelomu 19. a 20. století, a to na základě předchozích výkopů Jana Felcmana a Václava Schmidta na sídlišti v Knovízi (Felcman – Schmidt 1893; Buchtela 1903). Tento badatel se knovízskou kulturou doposud zabýval nejpodrobněji. Nejen že ji včlenil do systému českého pravěku, ale také se snažil vymezit její obsah (Spurný 1947-1948, 13). Později Innocenc Ladislav Červinka spojil knovízskou kulturu s územím jihočeských mohyl (Červinka 1926).

Ve 20. letech 20. století Jan Eisner uvedl a začlenil do systému pravěku Čech další samostatnou kulturu – kulturu milavečskou (Eisner 1922-1923). Po stručné charakteristice kultury milavečské Josefem Schránilem (1928) se podrobného zpracování tato kultura dočkala až Jaroslavem Böhmem (1937). Tento badatel si zaslouží pozornost

mimo jiné i z toho důvodu, že z dosavadní nálezové roztržitosti dokázal vytřídit relativně chronologicky důležité celky (Plesl 1961, 15; Šaldová 1965, 2).

Mezi další aktivní badatele se zájmem o kultury popelnicových polí v předválečném období je důležité zmínit Jana Filipa, který kupříkladu řešil otázky spojené s kulturou slezskoplatěnickou (např. Filip 1934-1935; 1936-1937; 1948).

Důslednou chronologii již zmiňovaného kulturního celku, milavečské kultury, se zabýval v 50. letech Jan Bouzek (Bouzek 1958). J. Bouzek se ale nezabýval pouze kulturou milavečskou (např. Bouzek 1962a; 1965; 1985). Tento badatel přispěl rovněž dílčími soubory kultury knovízské, které následně ve spolupráci s Drahomírem Kouteckým a Evženem Neustupným vyústily v další řadu syntéz (Bouzek – Koutecký – Neustupný 1966). Studií kostrového pohřbívání knovízské kultury se zabýval Václav Spurný (1947-1948).

Realističtější model podoby a geneze jednotlivých archeologických kultur mladší a pozdní doby bronzové byl formulován až v 60. letech 20. století (Jiráň (ed.) 2008, 129). K archeologickým osobnostem 60. let v rámci kultur popelnicových polí neodmyslitelně patří Olga Kytlicová, která zpracovala hlavní otázky okolo nálezů depotů a představy o sociální diferenciaci na základě rozdílů v hrobových výbavách (např. Kytlicová 1988; 2007). Zájem o funerální otázky a strukturu společnosti mladší a pozdní doby bronzové jsou v této době také spojovány se jmény Věry Šaldové a Aleny Rybové (např. Šaldová 1954; 1965; Rybová – Šaldová 1958). K dalšímu rozšíření znalostí o kulturách popelnicových polí, respektive chebské skupiny lužické kultury přispělo bádání Evžena Plesla (1961; Prekop 2009). Poznání mladší a pozdní doby bronzové doplňují taktéž práce Jitky Hralové – Adamczykové (např. 1953) a Jarmily Princové, roz. Justové (např. 1965).

Je nezbytné, vzhledem k tématu, zmínit ještě několik jmen autorů a badatelů, která budou dále citována a jejichž výzkumy jsou pro studium mladší a pozdní doby bronzové důležitými. V souvislosti s kulturou knovízskou jsou to nepochybně archeologové Jiří Hrala (např. 1973; 1996) a Jiří Fröhlich (např. 1983). K antropologickým otázkám přispívají práce Jaromíra Chochola (např. 1971), dnes jsou ovšem považovány za diskutabilní. S hlavním záměrem na oblast jižních Čech nelze opomenout Ondřeje Chvojku (např. 2001; 2004; 2006a; 2007; 2009; 2010). Představu o mladší a pozdní době bronzové ve východních Čechách přináší práce Víta Vokolka (např. 1962; 1993; 1999; 2003). Pro oblast západních Čech je možné jmenovat Milana Metličku (např. 2014; 2015) a Jindru Hůrkovou (např. 2002, 2011). A určitým způsobem komplexní představu zájmového období, kromě prací již výše zmíněných badatelů, nepochybně poskytují například kompendia: Stocký 1928, 17-24; Neustupný 1941, 39-50; Pleiner – Rybová (eds.) 1978, 377-585; Sklenář – Sklenářová – Slabina 2002, např. 68-70, 148-150, 185-189, 202-204, 236-238, 260-263, 274-276, 320-324, 347-349; Lutovský – Smejtek et al. 2005, 471-590; Jiráň (ed.) 2008, 129-244; Novák – Thér 2009, 79-91.

3 CHARAKTERISTIKA MLADŠÍ A POZDNÍ DOBY BRONZOVÉ

Z již výše uvedené kapitoly vyplývá, že do mladší a pozdní doby bronzové spadá několik kulturních skupin. Ty ovšem náležejí k jednomu z největších kulturních celků evropského pravěku – popelnicových polí. Jak již J. Böhm zmiňuje: „došlo ke vzniku lidu, který pochovával své mrtvé výhradně žehem a ukládal je na rozsáhlých pohřebištích, posvátných polích popelnicových, jež daly lidu i celému období jméno“ (Böhm 1941, 270).

3.1 Pohřební ritus

Mladší doba bronzová tudíž přináší do Čech určitou změnu pohřebního ritu. Téměř mizí kostrový způsob pohřbívání. Dominantní formou jsou ploché žárové (většinou popelnicové) hroby v zahloubených jamkách pod úrovní původního terénu. Přes tento místy až výhradní způsob pohřbívání, se můžeme i tak setkat především v počátečních fázích této epochy s mohylovými hroby v mnoha regionech (Chvojka – Křišťuf – Rytíř 2009, 126). Přítomnost mohylových náspů je pravděpodobně odeznívajícím dozvukem tradice mohylových kultur (Novák – Thér 2009, 84-85). Ovšem je nutné podotknout, že dnešní evidence pohřebišť s těmito typy hrobů nemusí odpovídat pravěké situaci. Velké množství mohyl zvláště v zemědělsky intenzivně obdělávaných oblastech mohlo být v minulosti rozoráno. Především mohyly se zahloubeným pohřbem v nádobě a s jednoduchým hlinitým náspem se dnes mohou jevit jako hroby ploché (Chvojka 2004, 64).

Mohyly spolu s určitou diferenciací ve výbavě mohou patrně vypovídat o tom, že pohřební ritus stále sloužil k vyjádření sociálního statusu. Je jasné, že pohřeb sloužil k něčemu víc, než jen zajistit správný přechod ze světa živých do světa mrtvých (Novák – Thér 2009, 84-85). Zvyklosti pohřebního ritu kultur popelnicových polí jsou ve valné části Evropy víceméně shodné a souvisí jistě s důležitou etapou v náboženském nazírání (Pleiner – Šaldová 1978, 393).

V době popelnicových polí se rozšiřuje kult slunce, symbolizovaný v archeologických památkách v podobě slunečních kotoučů a slunečních bárek tažených dvojicí vodních ptáků – labutí. Tato symbolika zřejmě souvisela s chápáním ohně jako všeobjímající očištné síly, mající transformační a ve svém konečném důsledku i pravděpodobně sociálně nivelizující dopad. Tento symbol je rovněž spojován s mnoha artefakty, ze sledovaných předmětů lze kupříkladu jmenovat kolečkovité, srdcovité a terčovitě závěsky a jehlice s terčovitou hlavicí. Značné rozšíření

žárového pohřbívání mohlo být také odrazem přísných rituálních předpisů, bránících v užívání praktik černé magie při nakládání s mrtvým tělem. Spálení ostatků je rovněž chápáno jako symbolická oddělovací hranice mezi světem živých a mrtvých (Lutovský – Smejtek et al. 2005, 479; Jiřík – Tisucká 2006, 44-47; Podborský 2006, 287; Smejtek 2011, 109; obr. 2).

V bádání o způsobu pohřbívání v mladší a pozdní době bronzové lze narazit na otázky spojené s antropofagií/kanibalismem. Ovšem základním problémem identifikace kanibalských praktik je rozlišení mezi lidskými zásahy a zásahy způsobenými jinými vlivy. Za možné nálezy z tohoto období (resp. z kultury knovízské) jdou uvést například kosterní pozůstatky z Konobrže (Maxová – Menšík – Hložek 2015, 21-22).

3.2 Chronologické zařazení zájmového období

V souvislosti s polykulturním charakterem osídlení bylo vypracováno pro relativní časové členění zájmového období v Čechách několik specifických chronologických systémů ustanovených kupříkladu dle nálezů bronzových předmětů. Chronologické zařazení studované problematiky podle spektra bronzového inventáře zaujímá období Br C2/D až Ha B3, což odpovídá době 1400/1300-800 BC. Ovšem všechny existující systémy lze korelovat s Reineckovým relativním chronologickým systémem, který vymezuje mladší a pozdní dobu bronzovou stupni Br D až Ha B3. Přičemž pozdní doba bronzová je kladena dle této chronologie do stupně Ha B (např. pro české prostředí Chvojka 2004, 74; Jiráň 2008 (ed.), 145; Smejtek – Lutovský – Militký 2013; 11).

4 KULTURY POPELNICOVÝCH POLÍ V ČECHÁCH

Ve střední Evropě v tomto období existovalo několik kulturních okruhů. Jedním z nich byl lužický okruh, který zaujímal území mezi Labem, Vislou, Baltem a severní části Čech, Moravy a Slovenska. Druhým byl hornodunajský okruh, který pokrýval jižní Německo, Švýcarsko, Tyrolsko, Horní Rakousko a jižní, západní a střední Čechy. Třetí okruh se nazývá středodunajský a je rozložen od jižní Moravy a Dolního Rakouska po jihozápadní Slovensko a Panonii. Posledním okruhem kultur popelnicových polí byl okruh karpatský tvořený jižním a východním Slovenskem a východní částí Karpatské kotliny (např. Podborský 2002, 142; Bouzek 2004, 89; Lutovský – Smejtek et al. 2005 472, 476 se starší literaturou).

4.1 Kultura knovízská

V mladší době bronzové tvořily jižní Čechy společně se středními a severozápadními Čechami oblast osídlenou kulturou knovízskou, kdy v těchto regionech probíhal vývoj s největší pravděpodobností paralelně (např. Chvojka 2010, 117). Knovízská kultura nese název podle sídliště v Knovízi u Slaného (Filip 1948, 218). Objevování této lokality počalo v roce 1892 (Felcman – Schmidt 1893, 244). Tato kultura spadá do okruhu hornodunajských popelnicových polí, přičemž v mladší fázi pozdní doby bronzové se mění ve štítarskou kulturu (Chvojka 2006a, 231).

I když je samozřejmě primárním pohřebním ritem kremace, vyskytují se u této kultury i hroby kostrové (Jiráň 2008 (ed.), 225). Z počátku této kultury byly ojedinělé nálezy bronzových souprav uloženy kupříkladu v Záleznicích na Mělnicku. Teprve později se množí případy hrobů vybavených více než pěti bronzovými předměty, např. Třebíz a Zbraslav (Kytlicová 1988, 361-362). Většina hrobů průměrně bohatých je datována do středu stupně Ha A. Ovšem velké množství hrobů

knovízské kultury je vybavena 2-3 nádobami, přičemž jen asi třetina hrobů z celkového počtu obsahuje bronzový, většinou drobný předmět (Slabina 1978, 6, 10; obr. 3).

Z jižních Čech se největší množství bronzových milodarů nachází v mohylách. Zde jsou zastoupeny zejména jehlice, náramky a nákrčníky, např. mohylové pohřebiště v Albrechticích nad Vltavou III (Chvojka 2006a, 161; obr. 4). V jižních Čechách jsou antropologické otázky těžko prokazatelné, jelikož se díky kyselosti půd dochovalo naprosté minimum kosterních pozůstatků (Bouzek 2004, 89).

4.2 Kultura milavečská

Eponymním nalezištěm kultury milavečské je pohřebiště v Milavčích u Domažlic. Do popředí vědeckého zájmu archeologické obce se toto rozsáhlé pohřebiště dostalo v roce 1878 (Smolík 1879, 141). Vznik této kultury vychází pravděpodobně z domácích kořenů posledního stupně mohylové kultury střední doby bronzové, kdy se přidružily k prostředí českofalckých mohyl výrazné středodunajské prvky. O původu svědčí i zachování starého pohřebního ritu, který zůstal delší dobu nezměněn. Mezi koncem střední a počátkem mladší doby bronzové není totiž patrná ostrá dělící linie a přechod je plynulý (Pleiner – Šaldová 1978, 391-393).

Milavečskou kulturu v pozdní době bronzové nahrazuje kultura nynická (Metlička 2014, 45-47 se starší literaturou). V období 1250-950 BC byla nejhustěji osídlena centrální část Plzeňské kotliny, dolní a střední toky Radbuzy a Úhlavy (Hůrková 2002, 44). Stejně jako kultura knovízská, i tato spadá do rámce okruhu hornodunajských popelnicových polí. Tato kultura se vyznačuje užšími vztahy k Bavorsku, více než bylo patrné u kultury knovízské (dle Bouzek 1963, 59; 2004, 89). Dnes je známo, že milavečská kultura osídlila západní Čechy, ovšem i nadále někteří badatelé klasifikují jihočeské mohyly jako milavečské (Lutovský – Smejtek et al. 2005, 476).

Pohřebním ritem kultury milavečské je opět kremace, jen velmi zřídka se objevují hroby kostrové (Brdo u Manětína). Kontinuitu na mohylnících lze sledovat především ve stupni Br D. Dle některých badatelů je pravděpodobné, že mohylová pohřebiště jsou výsledkem kontinuálního pohřbívání jednotlivých rodin, které přetrvalo kulturní změny (Křišťuf 2015, 122). Obvyklým jevem je kombinace mohylových a plochých pohřbů na jednom pohřebišti, dle provedených výzkumů např. ve Vejprnicích, Horní Kamenici a Štáhlavech-Hájku. U žárových pohřbů jsou spálené kremační pozůstatky vloženy do popelnice (až 90 cm vysokých), spolu s ní se občas v hrobě objevují bronzové milodary. Bohaté hroby s honosnou bronzovou výbavou jsou zpravidla překryty mohylou (Čujanová – Jílková 1966, 16; Metlička 2014, 46; Metlička a kol. 2015, 89; obr. 5).

4.2.1 Problematika kultury knovízské a milavečské

Na začátku této kapitoly je důležité zmínit, že se v bádání objevuje odmítání samostatného vydělování kultury knovízské a milavečské. Prosazuje se chápání těchto dvou „kultur“ jakožto jednoho celku s všeobjímajícím označením kultura „knovízsko-milavečská“.

„Kultura – v archeologii určitá ne zcela přesně či jednotně definovaná jednotka – časově a prostorově ohraničený soubor nalezišť a nálezů vyznačujících se shodnou povahou hmotného (a v něm se odrážejícího duchovního) projevu...“ (Sklenář – Sklenářová – Slabina 2002, 167). V následujících řádkách budou tedy stručně uvedeny rozdíly těchto „kultur“, které se v badatelských pramenech vyskytují.

Vzhledem k tématu práce jde především o pohřební odlišnosti a rozdíly v materiální kultuře. Mezi pohřební odlišnost je poukazováno na pohřby pod mohylami, které jsou tradičně spojovány s centrální milavečskou kulturou, přičemž v jižních Čechách převládají hroby ploché (např. Bouzek 1963, 71; Chvojka 2004, 76; 2009, 126).

Vědecký pohled na podobnost těchto kultur není novodobou záležitostí. Jeden z prvních badatelů, který upozornil na blízkost mezi těmito dvěma kulturami, byl kupříkladu A. Stocký (Stocký 1928, 22). I přes kulturní blízkost existují vyzorované a definované odlišnosti. Mezi tyto patří např. charakter, styl a četnost bronzu a složení hrobové výbavy (např. Bouzek 2004, 89; Kytlicová 1988, 360).

Celkově jsou v současné době zřetelně pozorovatelné dvě oblasti zájmu bádání v rámci kultur popelnicových polí. Jedna se věnuje zpracování a publikování pramenného fondu z vybraných regionů a druhá je zaměřena na vybrané teoretické problémy. Bohužel, tímto přístupem vzniká minimalizace kritické diskuze a odborné polemiky daných chronologických či kulturních otázek popelnicových polí v Čechách. Nicméně i přes výše zmíněné dnes převažují koncepce zařazující milavečskou kulturu jako součást knovízské kultury a pro prostorové vymezení jihozápadních Čech se užívá termínu milavečská skupina knovízské kultury (Jiráň 2004, 246; Metlička a kol. 2015, 78).

4.3 Kultura lužická

Lužická kultura byla rozpoznána již v 19. století, kdy byly sledovány její nálezy v Lužici (Böhm 1941, 271). Podle polských autorů (např. Kostrzewski 1939-1948) je její vznik kladen do průběhu střední doby bronzové v prostoru mezi Odrou a Vislou, kdy vznikla z kultury předlužické a trzciniecké (Plesl 1961, 9). Tedy podle kontinuálního pojetí, respektovaného zejména na Moravě, se jednotná kultura lužických popelnicových polí vyvíjí plynule od konce střední doby bronzové do počátku doby laténské. Rozlišuje se lužické období mladší doby bronzové (1300-1000 BC), slezské období (1000-750 BC) a halštatské neboli platěnické období (750-550 BC). Diskontinuální pojetí zase předpokládá samostatnou lužickou kulturu a její zánik z neznámých příčin. Nahrazena měla být lidem ze Slezska, který vytvořil

slezskoplatěnickou kulturu, trvající až do časně doby laténské (Novák – Thér 2009, 79-80).

V Čechách tento kulturní okruh zaujímal především východní a severovýchodní Čechy, avšak nikoli bezvýznamný lužický vliv pocítily i Čechy severní. Zvláštní je situace z východní části středních Čech, respektive na Kolínsku, kde byl levý břeh Labe nejprve osídlen lidem s kulturou lužickou, který pak ve stupni Ha A2 vystřídali nositelé kultury knovízské (Pleiner – Plesl – Spurný – Vokolek 1978, 503; Lutovský – Smejtek et al. 2005, 473).

Nositelé lužické kultury své mrtvé výhradně spalovali na zvláštních hranicích a spálené kosti ukládali do nádob, které někdy měly otvor (možná interpretace pro odchod duše pohřbeného). V tomto kulturním okruhu se objevují jak ploché hroby, ale setkáváme se také s nákladnými pohřby, které jsou kryty mohylami (Vokolek 1962, 15; obr. 6). I když díky kremaci neznáme mnoho z bronzového inventáře, tak z nálezů, které přetrvaly žárový pohřeb, můžeme z oblasti šperků jmenovat spony, jehlice a náramky, jejichž bohatá geometrická rytá výzdoba odpovídá dobové módě (Neustupný 1941, 40). Z bohatších hrobů s výraznější bronzovou i zlatou výbavou lze uvést Pardubice, Lukovnu, Malou Bělou a Jaroměř (Kytlicová 1988, 364; Novák 2014, 72-75).

4.3.1 Chebská skupina lužické kultury

Chebská skupina byla dříve přiřazována k součásti okruhu středoevropských popelnicových polí, kde měla navazovat na západní hranici rozšíření lužických popelnicových polí. Dnes je ovšem tato skupina zahrnována spíše do kulturní sféry česko-východobavorských popelnicových polí (Plesl 1992, 463; Lutovský – Smejtek et al. 2005, 473). Tato skupina je datována do intervalu Reineckových stupňů Ha A až Ha A2/B1. Význačné postavení osídlení měl střed Chebské pánve. Analogie jednotlivých artefaktů ukazují, že nálezy z Chebska jsou

příbuzné s materiálem v oblasti francko-falcké a částečně také s nálezy z Vogtlandu (Plesl 1961, 78, 88; Prekop 2009, 22).

Velice zajímavý je nedávný nález depotu šperků v oblasti této skupiny, respektive v katastru obce Nová Role. Tento depot se skládal z faléry, dvou spirálovitých nápažníků s nenápadnou rytou výzdobou, drátěného prstenu ukončeného spirálovitými růžicemi, tordovaného a tyčinkovitého náramku a dvou dvojdílných spon značných rozměrů (viz obr. 7).

4.4 Kultura štítarská

Jak již bylo zmíněno, kultura štítarská vychází z pozdně knovízského stupně. Název je odvozen podle naleziště ve Štítarech u Kolína (Filip 1948, 222). Dle chronologického třídění kultur popelnicových polí H. Müller-Karpe zabírá tato kultura až druhou polovinu stupně Ha B (Šaldová 1965, 2).

V období štítarské kultury převažují hroby žárové, ovšem vyskytují se i kostrové. Kompletní kostrové pohřby v sídlištních jámách jsou v některých případech vysvětlovány (nehledě na milodary) jako „nouzové“, týkající se těch jedinců, kteří z nějakých přísných rituálních důvodů neměli nárok na řádný žárový pohřeb. Jak v kultuře knovízské, tak i ve štítarské byly někdy využívány stejné pohřební areály (např. Praha-Pankrác, Dřevčice). Samostatná či větší štítarská pohřebiště jsou spíše výjimkou. Nálezů bronzového inventáře v pohřební výbavě je v tomto období mizivě málo. Vysvětlení může být ve stupňujícím se nedostatku suroviny. Jako příklad je možné zmínit nálezy jehlic z Velkých Ččovic, Zdic a z Tmáni (např. Hrala 1973). Většina znalostí o špercích se čerpá z depotů. Objevují se jak jehlice, tak ploché spirálovité náramky a brýlovité spony s osmičkovitou kličkou (Lutovský – Smejtek et al. 2005, 486; 517; Fridrichová 1995, 164; Kuna – Němcová et al. 2012, 16).

4.5 Kultura nynická

Materiální náplň nynické kultury byla vypracována, jak již bylo uvedeno, až v 60. letech 20. století na základě eponymního pohřebiště nacházejícího se v Nynicích severovýchodně od Plzně (Šaldová 1954; 1965). V samém závěru mladší doby bronzové v západních Čechách pravděpodobně sílily vlivy přicházející od jihozápadu, které přetvořily milavečskou skupinu ve svébytnou nynickou kulturu (Metlička 2014, 47-48). Na rozdíl od předešlého období, kdy nejbohatší hroby byly soustředěny na Domažlicku, tak v nynické kultuře bylo centrum s nejvýznamnějšími nálezy v plzeňské pánvi (Kytlicová 1988, 361).

O způsobu pohřbívání nejlépe informují výzkumy na pohřebištích v Plzni-Radčicích a Nynicích. V nynické kultuře již mizí budování mohyl, v pohřebním ritu převládá plochý hrob s žárovým pohřbem v popelnici, jamce, nebo rozhozením ostatků po hrobovém prostoru. Jen kruhové kamenné obložení takových hrobů ve starší etapě se zdá být ohlasem z doby budování mohyl (obr. 8; obr. 9). Z této kultury je současně znám velmi malý počet pohřebišť (Šaldová 1978, 404; Jiráň 2014, 259; Metlička a kol. 2015, 97; obr. 10).

4.6 Kultura slezskoplatěnická

V průběhu pozdní doby bronzové nahrazuje kulturu lužickou kultura slezskoplatěnická. Název této kultury je odvozen podle možného příchodu obyvatel ze Slezska, tak podle pohřebiště v Platěnicích u Pardubic Nejúrodnějším územím slezskoplatěnické kolonizace je Hradecko, Pardubicko a Chrudimsko (např. Neustupný 1941, 45-46; Vokolek 1962, 15; 1978, 515; 1993, 59).

Slezskoplatěnický pohřební ritus je opět výhradně žárový s ostatky ukládané do popelnic, častěji se objevují jámové hroby (Vokolek 1993, 60; obr. 11). V hrobech slezskoplatěnických je výskyt drobných bronzových

předmětů, zejména zlomků jehlic, náramků a nákrčníků poměrně častý (Kytlicová 1988, 364; obr. 12). Běžně se také nacházejí drobné kroužky z bronzového drátu, někdy spojené v řetízky (Dražkovice) a závěšky v podobě přesýpacích hodin (Třebešov, Lukovna). Oproti tomu zlaté artefakty v této kultuře mizí (Vokolek 1962, 16).

5 ASPEKTY ŠPERKU KULTUR POPELNICOVÝCH POLÍ

5.1 Materiály

Slitina mědi a cínu, neboli bronz, se šířil jak v podobě koláčů bronzoviny, tak i ve formě zlomků a slitků určených často k přetavení. I přes to, že největší produkce a užití bronzových předmětů bylo dosaženo právě v mladší a pozdní době bronzové, byly výrobky poměrně cenné. O čemž svědčí nejen jejich četné opravy, ale také již zmíněné zlomky určené k přetavení, které se nacházejí ve velkém množství v depotech (Jiráň 2012, 36; Sklenář – Sklenářová – Slabina 2002, 42-43).

Důležitou nálezovou skupinu v inventáři kultur popelnicových polí tvoří také zlaté předměty, ačkoli nejsou rozhodně tak hojné jako výrobky z bronzu (Hásek 1955, 659; např. obr. 13). Avšak určité množství nálezů zlata připouští možnost, že bylo rýžováno přímo u nás. Nejčastěji se tento materiál vyskytuje v podobě osmiček či spirál (Filip 1948, 207; např. obr. 14).

Mezi ojediněle se vyskytující materiály patří sklo. Z Čech náleží vyšší podíl skleněných korálků hrobům lužické kultury (např. Lháň a Mladá Boleslav-Čejetičky). Nejčastějším typem, a to zejména v období Br D, je korál o průměru převážně 4-8 mm (někdy až 16 mm) z modrého či modrozeleného průsvitného skla (Venclová 1990, 40-41; obr. 15). V kontextu knovízské kultury se také objevují polychromní korálky.

Formálně se shodují s korálky zhotovovanými ve Frattesině, případně v dalších dílnách v severní Itálii. Tento typ specifického skla se nazývá mixed alkali² (Venclová et al. 2011, 559; obr. 16).

Dále se velmi ojediněle nalézají artefakty zhotovené z jantaru. Většinou se vyskytují opravdu v malém počtu v podobě korálků, zde lze uvést, jako možný příklad z žárových hrobů Čech, zlomek jantarového korálku z Březnice. Přítomnost jantaru v hrobě je pravděpodobně dokladem jantarového šperku či milodaru, avšak ohněm silně poškozeného, který byl součástí pohřbu (Chvojka – John – Šálková 2012, 130; obr. 17).

Je více než pravděpodobné, že si v této epoše lidé vyráběli ozdoby z dalších organických materiálů, jako je např. parohovina či kost. Za vysledovaný příklad lze uvést zlomek kostěného náramku se vsazeným bronzovým pásem z pohřebiště Tajanov (Čtrnáct 1948).

5.2 Výroba kovových předmětů

V mladší době bronzové se u nás stále více šířila záliba v tepaný bronz. Se snižující se intenzitou nálezů lze vyvozovat, že móda bronzových jehlic ustupuje a do popředí proniká spona ukazující postupný přechod od litého šperku k tepanému (dle Filip 1997, 21-22; obr. 18).

V průběhu období popelnicových polí se v Čechách bronzové předměty odlévaly především do kamenných (pískovcových) forem, které byly v naprosté většině dvojdílné. Fragment kadlubu pro výrobu polotovarů tyčinkovitých předmětů (jehlice, náramky) byl nalezen například v Pšově. Tento kadlub má ovšem analogie v souboru hliněných forem. Nelze opomenout i techniku lití do ztracených forem, která pravděpodobně sloužila k odlévání drobných šperků. V poslední etapě

² Dle zdrojů alkálií použitých v tomto skle, jde o zcela nový, do té doby neznámý chemický typ skla bez paralel mimo kontinentální Evropu (Venclová et al. 2011, 583).

výrobku byla provedena jeho finální úprava (kování, zbavení hran a nálitků atp.) a případně aplikována výzdoba (Chytráček 1992, 66; Lutovský – Smejtek et al. 2005 497, 501; Jiráň 2012, 5; souhrnně viz Blažek – Enée – Smejtek 1998; obr. 19; obr. 20; obr. 21).

5.3 Technika výzdoby kovových šperků

V některých případech byla plastická výzdoba šperku přímo odlévána (náramky typu Riegsee nebo na jejich české variantě, krčky a hlavice některých jehlic) nebo vytepávána do plechu puncem v podobě perličkovitých linií. Plastická výzdoba mohla být také kombinována s rytím (štitové spony a nánožníky). Rytý dekor byl zřejmě prováděn drobnými dlátky (Pleiner 1978, 552; obr. 22).

5.4 Vlivy

Vedle významných podnětů z oblasti karpatské a středodunajské měly na počáteční fázi českých kultur okruhu hornodunajských popelnicových polí vliv i jihoněmecko-alpské regiony, reprezentované tzv. horizontem Riegsee. V Čechách je vzhledem k šperkům s tímto horizontem spojován zejména výskyt spirál, jehlic a náramků (Chvojka 2006b, 113). Pokud se v bronzových výrobcích dá vyčíst širší podunajský nebo východnější ráz, jde zpravidla stejně o zboží importované z jihozápadních oblastí. Typickými nálezy jsou rytím zdobené kruhy, pravděpodobně nánožní. Východního původu jsou nepochybně tzv. obdélníkovité závěsky hojné v lužické kultuře (Šaldová 1978, 401; obr. 23; obr. 24).

6 TYPOLOGIE ZÁJMOVÝCH ŠPERKŮ

Mladší doba bronzová přináší určitý zlom v typologii šperku. Mnoho z následně uvedených šperků navazují na mohylové formy, ovšem oproti nim je mladobronzový šperk ve spoustě případů značných rozměrů (Kytlicová 1963, 423). V následujících kapitolách budou představeny bronzové (či měděné) šperky nacházející se v mladší a pozdní době bronzové v Čechách. S ohledem na častou typologickou nejasnost bylo nadále pracováno s následujícími definovatelnými šperky: ze součástí oděvu – jehlice a spony, z ozdob těla – náramky, nákrčníky, nápažníky, nánožní okruhy, prsteny a závěsky. Tyto sady šperků doplňují nejen již zmiňované šperky z jiných materiálů, ale i další kruhové a spirálovité ozdoby.

6.1 Jehlice

Jehlice je ozdobou s funkcí původně technickou určenou k upevnění oděvu či účesu. Tento šperk se skládá z těla a hlavice. Tělo jehlice se dále dělí na hrot (rovný či zahnutý), dřík (hladký, tordovaný či rytý) a krček. Hlavice jehlic jsou rozmanitě tvarované a díky tomu zpravidla vytvářejí kritéria pro rozlišení podtypů (Sklenář a kol. 1992, 12). Většina jehlic je celkem spolehlivým chronologickým vodítkem, umožňujícím zařazení konkrétního souboru zpravidla minimálně do některého z Reineckových stupňů (Chvojka 2009, 85).

Zajímavá je zmínka o tom, že v oblasti popelnicových polí severně od Alp jsou pro ženské hroby charakteristické dvě jehlice, zatímco u mužských bývá zpravidla jen jedna jehlice (Kytlicová 1988, 358).

6.1.1 Jehlice s pečetíkovou hlavicí

Jehlice s pečetíkovou hlavicí jsou typické již pro mohylovou kulturu (Jiráň (ed.) 2008, 215). Typickým rysem této jehlice je větší hlavička, která

je oddělená jako okrouhlá destička a nese celkem složitou profilaci (Sklenář 1979, 13; obr. 25:1). V závěru svého vývoje se mění dosud rytá výzdoba krčku na vývalkovitou a tím je značen přechod do následující jehlice typu Weitendorf (Chvojka 2009, 86).

6.1.2 Jehlice typu Weitendorf

Charakteristické pro sledované období jsou jehlice typu Weitendorf či Henfenfeld (Smejtek – Lutovský - Militký 2013, 20; obr. 25:4). Tyto jehlice jsou typické ve stupni Br D a reprezentují oblast hornodunajských popelnicových polí tzv. horizontem Riegsee. Lze rozlišit dvě základní varianty, buď v podobě drobných jehliček s malou hřebíkovitou hlavičkou, nebo se nalézají větší exempláře s velkou terčíkovitou hlavicí. U větší varianty tohoto druhu jehlice je výzdoba několika svazků vývalků na krčku, z nichž některé mohou mít také výzdobu příčných rýžek (Chvojka 2009, 86).

6.1.3 Jednoduché jehlice s hlavicí stočenou v očko

Tento typ jehlic je běžný již od starší doby bronzové, až po stupeň Ha B. Jsou jedním z mála jehlic, které nejsou chronologicky citlivé. Hlavice této jehlice, jak již nese v názvu, má očko vtočené dovnitř a je roztepaná celá (Jiráň (ed.) 2008, 215; Chvojka 2009, 87; obr. 25:12).

6.1.4 Tzv. pastýřské jehlice

Pastýřské jehlice jsou příbuzným typem k jehlicím s hlavicí stočenou v očko, s tím rozdílem že jsou již chronologicky omezeny zejména na mladší a pozdní dobu bronzovou. Ovšem vyskytují se i exempláře z přechodného období, které nesou poměrně úzký tvar hlavice a neobvykle ven vytočené očko. Na rozdíl od jednoduché jehlice s hlavicí stočenou v očko má tento typ jehlice konec očka vytočený ven

z hlavice, hlavice má kosočtvercový průřez a je pouze na konci roztepána (Jiráň (ed.) 2008, 215; Chvojka 2009, 87; obr. 25:13).

6.1.5 Dvojdílné jehlice s velkou terčovitou hlavicí

Tento typ jehlic se vyskytuje již ve střední době bronzové, ovšem mladobronzové exempláře mají průměr hlavice větší (8-15 cm) a jejich středový trn je vytažený. Výzdoba se stává uniformní, od trnu vybíhá kříž nebo hvězdice z rytých čar zakončená půlobloučky, na něž navazuje pás šrafovaných trojúhelníků. Okraj jehlice je vrouben řadou tepaných perliček (Kytlicová 1964, 528; obr. 25:2).

6.1.6 Jehlice s vývalkovitou (vroubkovanou) hlavicí

Výrazným typem počátku mladší doby bronzové jsou jehlice s vývalkovitou nebo též vroubkovanou (chybně také označována jako jehlice s vřetenovitou) hlavicí (obr. 25:8). Většina těchto jehlic je datována do stupně Br D, ovšem některé přežívají i později. Nejstarší exempláře se také objevují i ve střední době bronzové, mají zátkovitě ukončenou hlavici a jsou označovány jako typ Hammer. Tento typ jehlic se vyskytuje taktéž v miniaturních variantách a to ve starší fázi mladší doby bronzové. Hlavičku mají tvořenou zpravidla jen několika málo vývalky s esovitě prohnutým krčkem (Chvojka 2009, 87-88).

6.1.7 Jehlice s dvojkónickou hlavicí

Tento typ jehlice se vyskytuje v mladší i pozdní době bronzové. Lze rozlišit dvě základní varianty jehlice s dvojkónickou hlavicí. Prvním typem je jehlice se skutečnou dvojkónickou hlavicí. Druhý typ vychází pravděpodobně z již výše uvedené krátké jehlice s vývalkovitou hlavicí a je datován do stupně Ha A – Ha B1. (Chvojka 2009, 90; obr. 25:11).

6.1.8 Jehlice s kulovitou hlavicí

Z hlediska základní typologie v této epoše odlišujeme dvě varianty těchto jehlic. Prvním typem je jehlice s kulovitou hlavicí a zesíleným krčkem. Mateřskou oblastí těchto jehlic je střední Podunají, kde jsou označovány jako typ Deinsdorf (obr. 25:5). I jehlice s kulovitou hlavicí a zesíleným krčkem vychází z tradic střední doby bronzové. Tento typ jehlice je většinou zdoben rytím nebo vývalky, navzdory exemplářům z mateřské oblasti. Jejich hlavice je téměř vždy bez výzdoby, jen krček může nést výzdobu příčných rýh či vývalků (Chvojka 2009, 88). Druhým typem je jehlice se zdobenou kulovitou hlavicí a prostým krčkem, kterou lze zařadit do časového úseku Br D – Ha A1. Kulovitá jehlice s prostým krčkem je známa jako typ Unterradl a její původ je kladen do středního Podunají (Chvojka 2009, 89; Šteffl 2011, 812; obr. 25:6).

6.1.9 Jehlice s hřebíkovitou hlavicí

Jehlice s hřebíkovitou hlavicí není chronologicky citlivá. Vyskytuje se od střední doby bronzové přes dobu popelnicových polí až do doby halštatské. Tento typ jehlice se vyskytuje na celém území střední Evropy (Šteffl 2011, 811; obr. 25:3).

6.1.10 Jehlice s turbanovitou hlavicí

Jehlice s turbanovitou hlavicí se vyskytuje velmi ojediněle a je charakteristická pro horizont Riegsee (Br D) v jihoněmeckých a severoalpských oblastech (Chvojka 2009, 89; Šteffl 2011, 814). Tato jehlice má zdobený krček vývalky a hlavice nese cibulovitý tvar (obr. 25:16).

6.1.11 Jehlice s kyjovitou hlavicí

Od období Ha A1 je celkem četný výskyt jehlic s kyjovitou hlavicí (obr. 25:9). Tento typ jehlic je pro tento stupeň přímo typický (Šteffl 2011, 813). Hlavice těchto jehlic je zdobena několika svazky vývalků.

6.1.12 Jehlice s vázičkovitou hlavicí

Původ jehlice s vázičkovitou hlavicí lze hledat v severotyrolských popelnicových polích. Z typologického hlediska ji lze rozdělit do dvou základních variant. Původní typ má hlavičku hrubě rýhovanou o průměru až 2 cm. A dále se v časovém vývoji také objevují vázičkovité jehlice s malou hlavičkou, jejich průměr kolísá od 3-5 mm do 10-20 mm a jejich délka od 5 do 20 i více centimetrů. Z hlediska další typologie mají tyto jehlice mnoho paralel (viz obr. 25:15; obr. 26). Tento typ jehlic se nachází zejména ve slezskoplatěnické oblasti (Adamczyková 1953, 666-670).

6.1.13 Jehlice ervěnického typu

Tento typ jehlice nese název z knovízského hrobového celku z Ervěnic a je charakteristickým pro pozdní dobu bronzovou v Čechách. Příbuznou variantou je vázičkovitá jehlice, ačkoli oproti ní má jehlice ervěnického typu protáhlý vývalek na krčku. Její hlavice může být i vícenásobně provrtána. Tato jehlice nese bohatou výzdobu skupinami příčných rýžek (Bouzek 1962b, 247; Sklenář a kol. 1992; obr. 25:17; obr. 27).

6.1.14 Jehlice s bohatě profilovanou (vřetenovitou) hlavicí

Nejstarší varianta těchto jehlic je označena jako varianta Gemeinlebar a je datována do celé epochy Br D – Ha A. Tento typ jehlic je hojně rozšířen ve středodunajských regionech a také v celém

rakouském a bavorském Podunají. Jehlice s bohatě profilovanou (vřetenovitou) hlavicí je vícenásobně příčně členěna do zhruba dvojkónických článků s ostrými hranami (Sklenář a kol. 1992, 13; Chvojka 2009, 90; obr. 25:14).

6.1.15 Jehlice typu Horgauergreut

Výskyt tohoto typu jehlice je velmi ojedinělý. Nálezy se datují do stupně Br D. Jehlice typu Horgauergreut je spojována s územím jižního Německa a Bavorska, kde je předpokládán její původ. Nese hříbovitý (kuželovitý) tvar hlavice s rytým, koncentrickým a šrafovaným žlábkováním (Šteffl 2011, 814; obr. 25:18).

6.1.16 Jehlice s krátkou cylindrickou hlavicí

Tento typ jehlice je dalším dokladem existence kontaktů s oblastí Riegsee. Z oblasti Čech je znám opravdu ojediněle. Na krčku nese typický vývalek (Šteffl 2011, 814; obr. 25:19).

6.1.17 Další typy jehlic

Velmi vzácně se ve sledované epoše objevují další typy jehlic, jako je jehlice s kolečkovitou hlavicí (obr. 25:20), jehlice typu Gutenbrunn (obr. 25:21), jehlice typu Guntersblum (obr. 25:22), jehlice typu Wollmesheim nesoucí velkou dutou hlavicí (obr. 25:23) a v neposlední řadě jehlice typu Weißig (obr. 25:24). Velmi ojedinělý je nález jehlice s ouškem typu Únětice, což je výrazná chronologická anomálie (Šteffl 2011, 815; 25:25).

6.2 Spony

Mezi další spínadla oděvu patří spony, které oproti jehlicím tvoří uzavřený kruh. Z konstrukčního hlediska lze rozlišit spony jednodílné a dvojdílné.

6.2.1 Jednodílné spony

Jednodílné spony fungující „na principu zavíracího špendlíku“ se zpravidla skládají z rovného či obloukovitého lučíku. Ten na jednom konci přechází do pružného vinutí, na opačné straně končí patkou. S patkou je spojen zachycovač sloužící jako lůžko hrotu jehly vybíhající z vinutí. Jednodílné spony vystupují v modifikaci spony brýlovité nebo růžicovité. Do počátku popelnicových polí náleží tzv. smyčcová spona, též s drátěným lučíkem či violínová (obr. 28; obr. 29). Na konci pozdní doby bronzové již nastupuje harfovité spona (Sklenář a kol. 1992, 47; Sklenář – Sklenářová – Slabina 2002, 326; Jiráň (ed.) 2008, 220; Chvojka 2009, 96; obr. 31:69).

6.2.2 Dvojdílné spony

Dvojdílné spony se vyznačují samostatně vyráběnou jehlou. Mezi typické práce patří tepané štítové spony. Štítová spona je na obou stranách ukončená spirálovitými růžicemi s křížkovou či veslovitou jehlou. Tato šatová ozdoba je často značných rozměrů a nese jemně vyrytý geometrický ornament (obr. 30; obr. 31:67). Mezi další vyskytující se dvojdílné spony patří taktéž brýlovitá s osmičkovitou kličkou, avšak oproti jednodílné je roztepaná hlavice jehly připevněna nýtem do středu jedné růžice a z druhé vychází háček (Neustupný 1941, 43; Filip 1948, 213; Kytlicová 1988, 348; Sklenář a kol. 1992, 52; obr. 20; obr. 31:68). Ojedinělým nálezem je růžicovitá spona s osmičkovitě vinutým lučíkem

(obr. 31:66), anebo také růžicová spona se svorkami, kterou zdobí lité závěsky ve tvaru listů (obr. 31:65).

6.3 Náramky

Náramek je určen k navlékání na zápěstí či předloktí (Sklenář a kol. 1992, 28). Z kruhového šperku dominují v epoše popelnicových polí právě náramky, proto si zasluhují vlastní kapitolu. V každé následující skupině lze odlišit několik typů s řadou variant (Chvojka 2009, 91).

6.3.1 Tyčinkovité náramky

Tyčinkovité náramky patří mezi lité náramky. Charakteristickou formu tyčinkovitých náramků tvoří drobné tvary s bohatou rytou či vybíjenou výzdobou (obr. 32:49). Tento typ náramku je typickým již pro střední dobu bronzovou. Tyčinkovité náramky jsou buď kruhového průřezu s několika svazky příčných rýžek, anebo jiného průřezu (čočkovitého, kosočtvercovitého, kruhovitého, oválného, střežovitého apod.). Typická je bohatá rytá výzdoba v různých motivech, kupříkladu rýhovaný motiv přepůlených kosočtverců, motiv svazků příčných rýžek, jemný motiv šrafovaných trojuhelníků atd. Do kategorie tyčinkovitých náramků se také řadí náramky hladké, které nenesou žádnou výzdobu. Představují zcela běžné šperky bez přesnější chronologické průkaznosti (Sklenář a kol. 1992, 29; Chvojka 2009, 91).

6.3.2 Lité náramky

Nejobvyklejší formou masivních litých náramků jsou v celé době bronzové lité kruhy s rytou výzdobou. Do počátku mladší doby bronzové přežívají lité náramky menších rozměrů s výzdobou hustého příčného rýhování nebo svazků příčných a šikmých rýh. V samotné mladší době bronzové se vyskytuje nový typ litých kruhů, které dosahují větších

průměrů, a proto bývají klasifikovány i jako nápažníky či nánožní okruhy (Chvojka 2009, 93).

Mezi typické varianty litých náramků se řadí náramky průřezu tvaru „D“ nesoucí na horní ploše buďto bohatou rytou nebo plastickou výzdobu v podobě příčných žeber. Tento typ náramku je spojován s horizontem Riegsee. V českých nálezech tento se tento typ rozděluje do tří skupin. Prvním je typ Leibersberg. Jeho vnější povrch je pokryt rytou výzdobou v podobě střídavých svazků příčných a obloukovitých rýh, lemovaných obvodovou rýhou ve tvaru oválu, může být zahrocený. Další skupinu představuje typ Pfulligen s výzdobou příčných vývalků či zaoblených příčných žebírek, rovněž lemovaných obvodovou rýhou (rýhami) v podobě zahroceného oválu. Poslední skupinou spojovanou s horizontem Riegsee jsou náramky s příčnými žebry, které jsou vně klenuté. Typickou výzdobou je výraznější příčné členění ve formě ostrých žeber, která pokrývají celý vnější povrch až k okrajům, zesílených plochým vývalkem (Chvojka 2006b, 113, 118-119; obr. 33)

Další litou formu představuje náramek vydutý, který má průřez těla ve tvaru více či méně uzavřeného písmene „C“. (Sklenář a kol. 1992, 29).

Náramek typu Dřetovice či český žebrovaný náramek je dalším typem litých náramků. Je dutý s vnější klenutou stranou. Při koncích a uprostřed tohoto náramku je několik plastických žeber. Výzdoba je doplněna jemnou rytou výzdobou. Tento typ náramku byl nalezen kupříkladu v Dřetovicích, díky čemuž se lze setkat s terminologií - typ Dřetovice (Kytlicová 1951, 33; Kytlicová 1963, 34-35; obr. 32:51).

6.3.3 Spirálovité náramky

Tento typ náramku je vytvořen vinutím ve spirále ze slabšího či silnějšího drátu do podoby válce (obr. 32:46). Spirálovité náramky se běžně objevují již ve starší době bronzové. Ovšem známé jsou také

v epoše popelnicových polí, a to zejména v Ha B3, kdy jsou provedeny z dvojitého drátu, na konci smyčkově ukončeného (Sklenář a kol. 1992, 29; Chvojka 2009, 92).

6.3.4 Plechové náramky

Charakteristickou formou ze střední doby bronzové, která dožívá na samém počátku stupně Br D, jsou plechové náramky s rytou výzdobou, jejichž konce bývají zpravidla ukončeny dvojitými růžicemi (obr. 34). Další výraznou mohylovou formou náramku, která se udržuje do stupně Ha A, představují plechové náramky s podélnými žebry. Posledním reprezentantem plechových náramků tvoří výrazná skupina stupně Br D – duté klenuté náramky s bohatou rytou výzdobou, kombinovanou s vloženými kroužky nebo spirálami. Bývají odvozovány z Karpatké kotliny (Chvojka 2009, 92; obr. 32:50).

6.3.5 Tordované náramky

Tordované kruhové šperky s hladkými, rýhovanými nebo pečetíkovitými konci tvořily typickou součást materiální kultury celé mladší doby bronzové (obr. 32:52). Tordované náramky představují výraznou severotyrolskou formu (Chvojka 2009, 94).

6.4 Další kruhové šperky

Ve sledovaném období se lze setkat s uzavřenými litými kruhy. Lze je rozdělit do dvou skupin: na kruhy slabšího průřezu (většinou nezdobené) a kruhy v průměru většího náramku. Mohou být zdobeny lineární výzdobou nebo složitým dekorem. Dalším kruhovým šperkem vyskytujícím se ve sledovaném období jsou drobné kroužky, čočkovitého až kosočtverečného průřezu. Mohou velmi výjimečně nést rytou výzdobu.

Tyto drobné kroužky byly pro jejich častý výskyt a hojný počet nazývány „Ringgeld“ (Kytlicová 1963, 84; 1988, 345; obr. 35).

6.5 Nákrčníky

Nákrčník je ozdobou k navlečení na krk. Je vyroben z jednoho kusu (hladkého či krouceného – tordovaného) drátu s větší mezerou mezi konci a přiměřeným průměrem (Sklenář a kol. 1992, 27)

Většina nálezů nákrčníku je vyrobena z tordovaného drátu, ovšem lze se setkat také s variantou nákrčníku tvořeného ze silného drátu ovinutého jemnějším drátkem. Konce nákrčníku byly často stočeny v očko, ale objevují se nálezy i s konci jednoduchými. Velmi vzácně mohou nést rytou výzdobu (Neustupný 1941, 43; Kytlicová 1951, 87; Kytlicová 1963, 92; Jiráň (ed.) 2008, 221; obr. 36; obr. 37).

6.6 Nápažníky

Nápažník je ozdobou k navlečení na paži (mezi ramenem a loktem). Mohl být použit i jako nánožník (viz dále kapitola Nánožní okruhy). Z hlediska základní typologie je nápažník rozlišován na jednoduchý a spirálovitý. Jednoduchý je vyroben z širší plechové pásky, zpravidla jen s jednou otočkou, přičemž jeho konce zdobí růžicové zakončení. Z hlediska výzdoby může být páska rytá nebo vybějená. Spirálovitý nápažník tvoří válec vinutý z drátu či úzké plechové pásky. Někdy může mít růžicové zakončení (Sklenář a kol. 1992, 28; obr. 38:42). Lze se setkat i s exempláři s výzdobou tvořenou rytím.

6.7 Nánožní okruhy

Nánožní okruh sloužil jako ozdoba nohy u kotníku. Takto mohly být využity i některé druhy náramků a nápažníků (Sklenář a kol. 1992; 27).

Nánožníky byly pravděpodobně nošeny i ve větších soupravách, jelikož se objevují s mimořádně silným sedřením (Kytlicová 1988, 348). V mladší době bronzové se nánožní okruhy objevují ve formě plechové nebo tyčinkovité s protilehlými růžicovými spirálami (obr. 38:40). Charakteristickou českou variantou nánožníků (či nápažníků) jsou kruhy plasticky členěné většinou s podélnými přesekávanými žebry (Chvojka 2009, 95). Typickými nálezy jsou taktéž již zmiňované nánožníky (viz kapitola Vlivy), které jsou sedlovité, aby lépe přilehly na nárt a kotník (Šaldová 1978, 401; obr. 38:41). Sedlovité nánožníky nesou často rytou výzdobu.

6.8 Prsteny

Prsten je šperkem určeným k nošení na prstě, čemuž odpovídá průměr obroučky (Sklenář a kol. 1992, 39). V mladší a pozdní době bronzové se vyskytují zejména jednoduché prsteny vyrobené z tyčinky, z pásku či vyrobené z plechu (Kalábková 2013, 265). Velmi ojediněle se vyskytne prsten zakončený spirálovitými růžicemi.

6.9 Závěsky

Závěsek je spíše drobnou ozdobou, určenou k zavěšení např. do náhrdelníku, nebo samostatně (Sklenář a kol. 1992, 59).

6.9.1 Srdcovité závěsky

Srdcovité závěsky představují typický šperk staré středodunajské formy střední doby bronzové. Ovšem i tyto přetrvávají i do mladší doby bronzové, kdy však již dožívají (Chvojka 2009, 96; obr. 39). Jak již název typologie tohoto závěsku napovídá, nese tvar ve tvaru srdce.

6.9.2 Brýlovité závěsky

Brýlovitý závěsek je tvořen dvojicí růžic svinutých z jednoho kusu drátu a spojených klíčkou. Tento typ závěsku bývá obvykle malých rozměrů, ale lze se setkat i s exempláři značných rozměrů. V tomto období byl rozšířen v průběhu mladší i pozdní doby bronzové po celé Evropě (Kytlicová 1963, 175; Sklenář a kol. 1992, 60; obr. 40:78).

6.9.3 Kolečkovité závěsky

Původ kolečkovitých závěsků je sledován v Karpatské kotlině, a to ve formě kolečkovitých jehlic, odkud se však záhy rozšířily do jihoněmeckého prostředí. V tomto prostředí došlo ještě v průběhu střední doby bronzové k jejich vývoji do podoby závěsků (Chvojka 2009, 97; obr. 40:79).

6.9.4 Antropomorfní závěsky

Antropomorfní závěsky nebo též závěsky tvaru přesýpacích hodin, či tvaru „vlaštovčího ocásku“ jsou tvořené kolečkem v horní části a vykrojením spodní stěny, což dává těmto závěskům značný antropomorfní ráz (Chvojka 2009, 97; obr. 40:80).

6.9.5 Kornoutovité závěsky

Tento typ závěsku vyjadřuje ještě středobronzové reminiscence. Kornoutové závěsky jsou tvořeny z tenkého kónicky stočeného plechu (Chvojka 2009, 96; obr. 41).

6.9.6 Terčovité závěsky

Tento typ závěsku je taktéž typickým pro střední dobu bronzovou. V nálezovém prostředí mladší doby bronzové se objevuje jen výjimečně. Jejich horní plocha je plasticky členěna soustřednými kruhy se středovým trnem. Mateřskou oblastí těchto závěsků je Karpatská kotlina (Kytlicová 1963, 170; Chvojka 2009, 96; obr. 42).

6.10 Ostatní ozdoby

Spektrum již zmíněných druhů šperků, včetně již uvedených ozdob z jiných materiálů, doplňují vinuté drátěné ozdoby (většinou v podobě kličkovité spirálky z dvojitého drátu), interpretované v závislosti na průměru obvykle jako prsteny nebo vlasové ozdoby – záušnice (Salaš 2005, 102; Smejtek 2011, 222; obr. 43).

7 ANALYZOVANÝ PŘÍKLAD

7.1 Vymezení sledovaného území

Jak již bylo uvedeno, sledovaným územím ohledně šperku byl vybrán Jihočeský a Plzeňský kraj. Pro přesnost je na tomto místě vhodné vymezit okresy těchto krajů. Do Jihočeského kraje spadají okresy České Budějovice, Český Krumlov, Jindřichův Hradec, Písek, Prachatice, Strakonice a Tábor. A pod Plzeňským krajem jsou to okresy Domažlice, Klatovy, Plzeň- jih, Plzeň-město, Plzeň-sever, Rokycany a Tachov.

7.2 Databáze

Databázové informační systémy zpracovávají v podstatě formální informaci, tj. zvláště data o počtu, fyzikálních rozměrech, materiálovém

složení, technologii, zformování a symbolickém obsahu entit. Jednotlivé entity mohou být také určeny příslušností do prostorového polygonu nebo chronologického období. Databáze je deskriptivním systémem, který představuje vyjádření archeologické analýzy jakožto rozboru archeologického kontextu, tj. jeho rozebrání na jednotlivé smysluplné součásti a hledání souvztažnosti mezi nimi (Neustupný1994, 124; 2007, 119).

Součástí této bakalářské práce je databáze šperku mladší a pozdní doby bronzové v prostředí jednotlivých pohřebních komplexů a komponent Jihočeského a Plzeňského kraje. Tyto kraje byly osídleny nositeli kultury knovízské a milavečské v mladší době bronzové, štitarské a nynické v pozdní době bronzové.

Hlavním zdrojem informací byly záznamy z Archeologické databáze Čech (Archiv 3.1), digitálního archivu Archeologického ústavu a data dostupná z literatury. Databáze byla zpracována v programu Microsoft Office Access 2007 a je tvořena třemi tabulkami spojenými relacemi 1:N (obr. 1). Je třeba zmínit, že nebyl sledován přechodný stupeň konce střední a počátku mladší doby bronzové vymezeným chronologickým stupněm Br C2/D a naleziště s velmi spornou či neurčenou aktivitou.

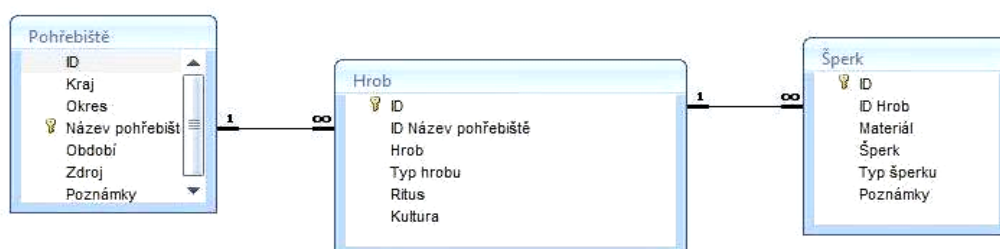

Obr. 1: Relace 1:N databáze přiložené k této práci.

7.3 Šperky v prostředí pohřebních komplexů a komponent

Ze sledovaného území bylo celkem zdokumentováno 351 šperků z 65 pohřebišť mladší a pozdní doby bronzové (tab. 1; graf 1), přičemž z velkého procenta se jedná o mohylová pohřebišť. Ze 152 sledovaných hrobů se v 98 případech jedná o mohyly (přičemž dalších 28 hrobů je nejasného určení). Z celkového počtu 351 šperků náleží 328 šperků exemplářů mladší době bronzové a pouze 23 šperků přechodnému stupni mladší/pozdní době bronzové (Ha A2/B1) a pozdní době bronzové. Následně uvedená pohřebišť ovšem nepoukazují na celkový počet známých pohřebišť ze sledovaného období, ale pouze na ty pohřebišť, ze kterých je znám nálezový fond v podobě šperku.

Jehlice	142
Náramek	103
Nákrčník	13
Nápažník	6
Nánožní okruh	14
Jiný kruhový šperk ³	27
Závěsek	1
Jiný šperk	35
Prsten	3
Spona	7
Celkem	351

Tabulka 1: Počet šperků mladší a pozdní doby bronzové v pohřebním kontextu Jihočeského a Plzeňského kraje.

³ „Jiný kruhový šperk“ zastupují kruhy, drobné kroužky či kruhové ozdoby nejasné typologie.

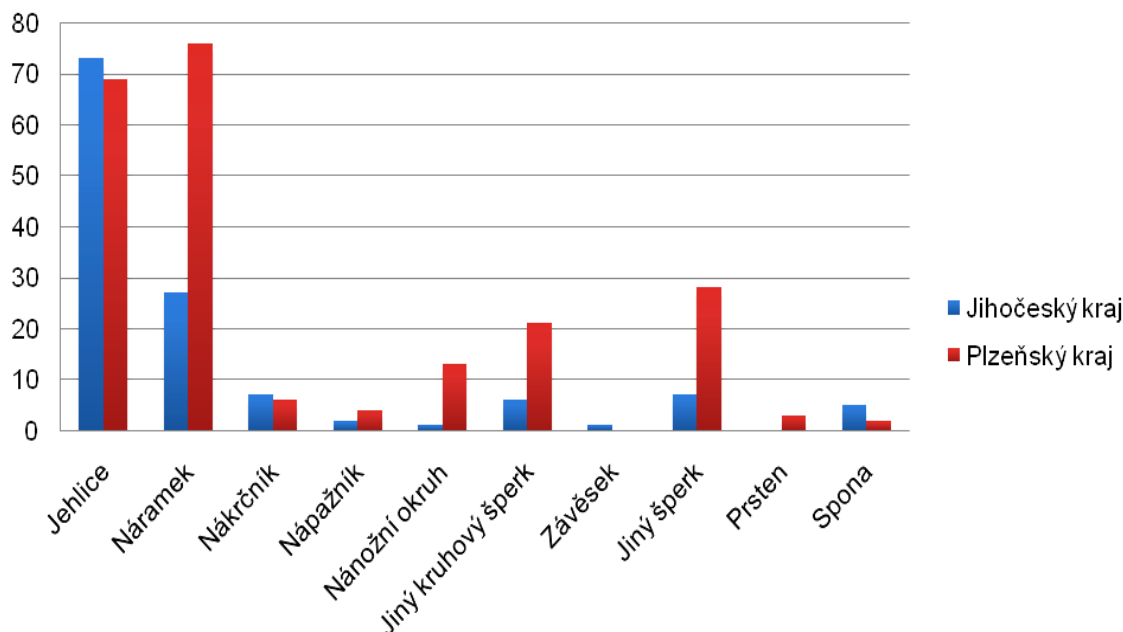

Graf 1: Zastoupení šperku mladší a pozdní doby bronzové v pohřebním kontextu Jihočeského a Plzeňského kraje.

Mladší dobu bronzovou v Jihočeském kraji zastupují pohřebiště Albrechtice nad Vltavou II a III, Bavorov – okolí, Březnice, Doběšice I, Doubrava I, Drhovice I, Hosty II, Hradiště II, Chvaletice I, Jinín I, Kestřany I a V, Lidmovice I, Litoradlice, Litoradlice I, Malé Nepodřice I, Netolice I a II, Nový Dvůr I a IV, Opalice I, Podolí I/I, Putim XII, Rohozná I, Řepeč I, Sepekov I – Osčiny, Strakonice I, Tálín I, Topělec I a Vlastec I. Jen jedno pohřebiště je datováno na přelom mladší/pozdní doby bronzové a to pohřebiště Vrcovice II.

Z nálezového fondu pohřebišť Jihočeského kraje mladší doby bronzové bylo zjištěno 127 šperků. Tyto nálezy jsou z většiny vyhotovené z bronzu (či mědi), ovšem byl shledán i nález jantaru z pohřebiště Březnice. Z grafu (2) je patrné, že v hrobovém inventáři mladší doby bronzové v Jihočeském kraji jasně převládá výskyt jehlic (v počtu

73 kusů). Vzhledem k tomu, že hrobový inventář pravděpodobně v mnoha případech procházel žárem, vzniká v těchto nálezových celcích určitá typologická nejasnost. Je možné konstatovat, že ve valné většině případů je typologické určení jehlic značně problematické. Ovšem z těch, které šly typologicky určit, tvoří stále velké procento (23%) z hrobů nacházejících se v Jihočeském kraji jehlice typu Weitgendorf (graf 3). Druhým nejčastěji zastupujícím šperkem v pohřebním inventáři mladší doby bronzové v Jihočeském kraji jsou náramky. Z celkového počtu 27 vyhledaných náramků je 11 plechových, 8 tyčinkovitých, 7 litých a 1 s nejasným typologickým určením.

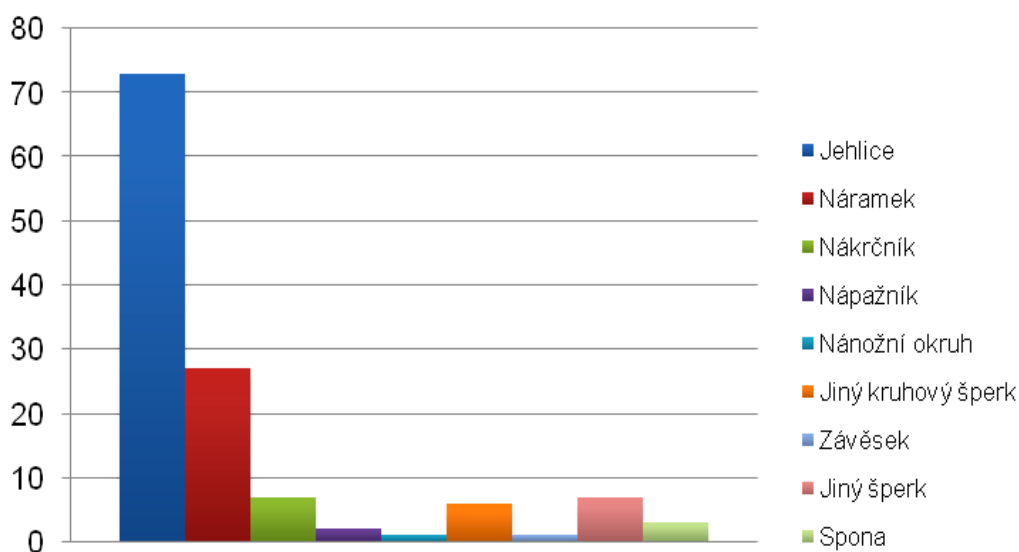

Graf 2: Zastoupení šperku v pohřebním kontextu mladší doby bronzové (Jihočeský kraj).

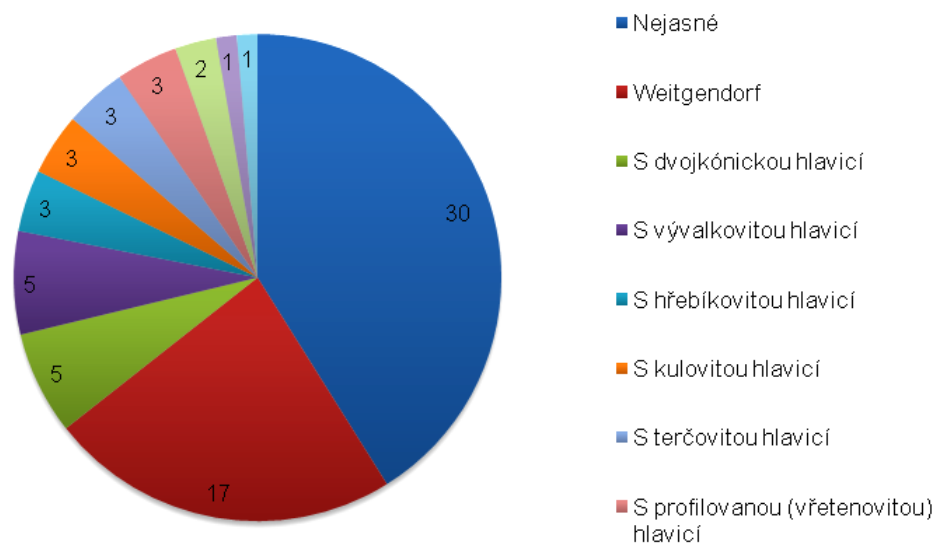

Graf 3: Typologie jehlic z pohřebního kontextu mladší doby bronzové (Jihočeský kraj).

Z Plzeňského kraje byla sledována následující pohřebiště mladší doby bronzové: Brdo u Manětína, Čeminy, Dýšina, Horní Kamenice, Horušany, Kaliště, Kostelec, Křenovy, Kšice, Merklín, Milavče – Chrastavice, Nýřany, Plzeň – Doubravka, Podražnice, Předenice, Roupov, Smědčice, Strahov, Štáhlavy – Hájek, Tajanov, Točnick, Tupadly, Újezd u sv. Kříže, Vodní Újezd, Vodokrty, Vochov, Vrhavěč, Vřeskovice, Záluží a Žákava – Svářeč. Pouze 3 pohřebiště náležejí pozdní době bronzové, jedná se o pohřebiště Křimice, Nynice a ojedinělý nález roztroušeného žárového hrobu z Kal u Klatov.

V hrobovém inventáři Jihočeského a Plzeňského kraje mladší doby bronzové panuje z hlediska šperku určitý rozdíl. V hrobech Plzeňského kraje mladší doby bronzové bylo shledáno 201 šperků. Většina těchto nálezů je samozřejmě opět bronzových (či měděných), ovšem vyskytly se také nálezy vyhotovené z kosti (náramek), skla (korálek) a zlata (ve formě drátu a svitku). V Plzeňském kraji je nejčastěji vyskytujícím

se šperkem v hrobové výbavě náramek (v počtu 70 kusů; graf 4; graf 5). Jehlice jsou ovšem taktéž často vyskytujícím se šperkem, z hrobů mladší doby bronzové z Plzeňského kraje bylo shledáno 63 kusů jehlic. Z typologického hlediska v nálezovém fondu převažují tyčinkovité náramky. Ovšem mezi nalezenými jehlicemi ve sledovaných hrobech, vzhledem k nejasné typologii, nelze identifikovat dominantní typ tohoto šperku.

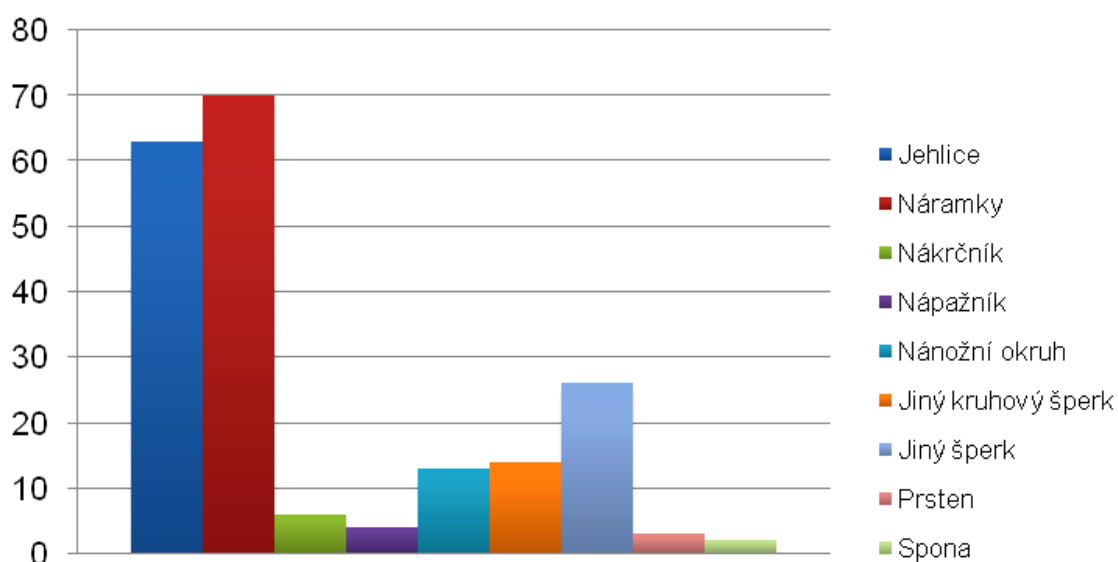

Graf 4: Zastoupení šperku v pohřebním kontextu mladší doby bronzové (Plzeňský kraj).

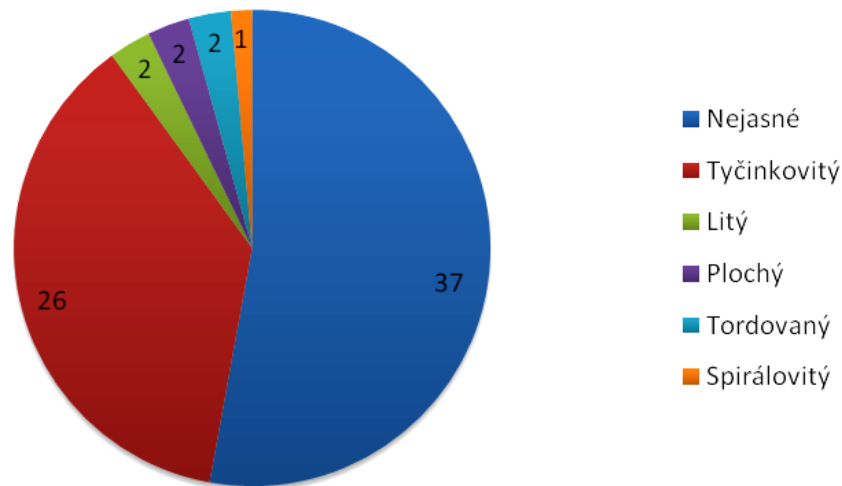

Graf 5: Typologie náramků z pohřebního kontextu mladší doby bronzové (Plzeňský kraj).

Jak již bylo uvedeno, z přelomu mladší/pozdní a pozdní doby bronzové byl zaznamenán velmi malý počet pohřebišť s nálezovým fondem v podobě šperku. Vzhledem k nezpracovaným výzkumům rozsáhlého pohřebiště nynické kultury z Kyšic, je počet zdokumentovaných šperků pravděpodobně o to nižší. Celkem tedy bylo zjištěno 23 šperků z pohřebišť přelomu mladší/pozdní a pozdní doby bronzové Jihočeského a Plzeňského kraje. Z tohoto počtu přechodnému stupni náleží 2 štítové spony z Vrcovic II (Jihočeský kraj) a 21 šperků je datováno do pozdní doby bronzové z pohřebišť v Plzeňském kraji. Z celkového počtu nálezů opět z hlediska materiálu převažuje bronz (či měď), ovšem z pohřebiště pozdní doby bronzové v Nynicích je znám také nález skleněného korálku. Na grafu (graf 6) lze zpozorovat, že z celkového počtu hrobového inventáře v podobě šperku ze sledovaných pohřebišť převažuje výskyt kruhového šperku (13 kusů). Téměř polovinu tohoto počtu tvoří náramky. Z hlediska typologie jsou kruhové šperky převážně vyrobeny z tordovaného drátu či plechu (graf 7).

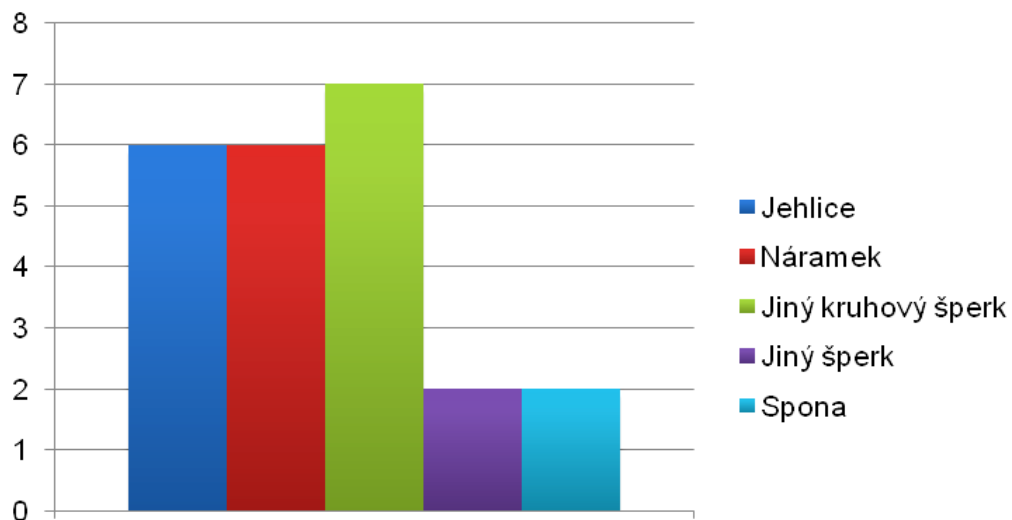

Graf 6: Zastoupení šperku v pohřebním kontextu přelomu mladší/pozdní a pozdní doby bronzové (Jihočeský a Plzeňský kraj).

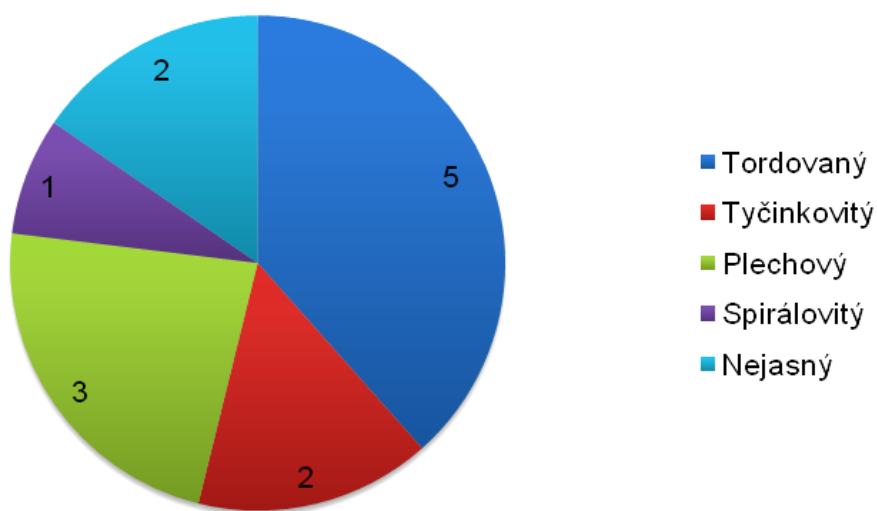

Graf 7: Typologie kruhového šperku z pohřebního kontextu pozdní doby bronzové v Plzeňském kraji.

7.4 Depoty

„Bronzových předmětů se v hrobech vyskytuje málo a zpravidla bývají žárem silně poškozeny...Čeho se však nedostává ve hrobech, to nám plně nahrazují hromadné nálezy a to nejen nálezy bronzů, nýbrž pravé poklady zlaté...“ (Stocký 1928, 19).

Poklad, depot, hromadný nález, sklad...Existuje řada výrazů, kterými se označuje jeden z nejvýznamnějších nálezů poznání. Ovšem v dnešní české archeologické terminologii se používá především termínu depot (z latinského *deponere* – uložit k uschování, uschovat, odevzdat, svěřit) či hromadný nález. Nejen na území pravěkých Čech přináší výraznou kvalitativní i kvantitativní změnu v deponování (neboli záměrnému ukládání) artefaktů právě doba bronzová, v období knovízsko-milavečské kulturní sféry nevyjímaje (Salaš 2005, 12-13; Smejtek – Lutovský – Militký 2013, 7, 13, 19).

Depoty jsou tedy nálezy dvou a více celých či zlomkovitých předmětů nebo kusů odpadu a nezpracované suroviny, které byly nalezeny pohromadě mimo pohřební nebo sídlištní oblast (Harding 2000, 352).

Interpretačních modelů uložení depotů je poměrně široká škála (viz obr. 44), ovšem určitou otázkou k diskusi zůstává rituální uložení těchto hromadných nálezů. V mladší a pozdní době bronzové, jak již bylo zmiňováno, výrazně ubylo šperků v rámci pohřebního ritu. Naopak se v této době stále více vyskytují depoty s artefakty působícími jako osobní výbava jedince, kupříkladu depot z Bušovic (Kytlicová 1970). Ačkoli na území nejen Čech zájmového období chybí depoty nalezené přímo na pohřebištích, v mnoha případech se ovšem nachází v okruhu jen cca 3 km (Šteffl 2014, 28). Otázkou zůstává, zda tyto depoty nějakým způsobem kolidovaly s pohřebními praktikami.

V rámci této bakalářské práce byla vytvořena tabulka v programu Excel, ve které je přehled depotů z oblasti Jihočeského a Plzeňského kraje mladší a pozdní doby bronzové. Ačkoli jsou nálezové celky z depotů typologicky velmi bohaté a pestré, že v nich lze nalézt mnoho ze základních taxonů bronzového inventáře (tj. funkčních kategorií a typologických tříd či druhů), je třeba zmínit, že byly studovány pouze ty depoty, které obsahovaly šperk, ať ve formě zlomků či celých předmětů. I v této části práce byl vynechán přechodný stupeň Br C2/D (Salaš 2005, 31).

Z nálezů mladší a pozdní doby bronzové v Jihočeském kraji bylo shromážděno 19 depotů s celkovým počtem 219 šperků (tab. 2). Pouze jeden z těchto depotů zaujímá samotnou pozdní dobu bronzovou, jde o naleziště Skály II. Do přechodného stupně mladší/pozdní doby bronzové náleží Albrechtice nad Vltavou 4, Hradiště VI a Vrcovice. Samotnou mladší dobu bronzovou poté zastupují pohřebiště Čakov, Holašovice, Hradiště V, Kestřany IV, Lidmovice, Olešná 1 a 2, Paseky 1, 2, 3 a 4, Písek 5, Staré Sedlo I, Zahájí a Zlivice.

Jehlice	49
Náramek	89
Nákrčník	9
Nápažník	20
Nánožní okruh	10
Jiný kruhový šperk	20
Závěsek	10
Jiný šperk	1
Prsten	6
Spona	5
Celkem	219

Tabulka 2: Počet šperků v depotech mladší a pozdní doby bronzové v Jihočeském kraji.

Na grafu (8) lze zpozorovat, že v depotech datovaných do mladší doby bronzové v Jihočeském kraji jasně převládá náramek. Nálezy se velmi často vyskytují ve formě zlomků, z 88 shledaných kusů se minimálně ve 35 případech jedná o zlomky. Z hlediska typologie tuto skupinu šperku z více jak poloviny zastupují náramky tyčinkovité, ovšem lité náramky jsou taktéž častěji vyskytujícím nálezem, ze shromážděných náramků tvoří tento druh téměř čtvrtinu (graf 9). V depotech Jihočeského kraje jsou nálezy šperků pouze vyhotovené z bronzu (či mědi), z jiných materiálů se nevyskytují.

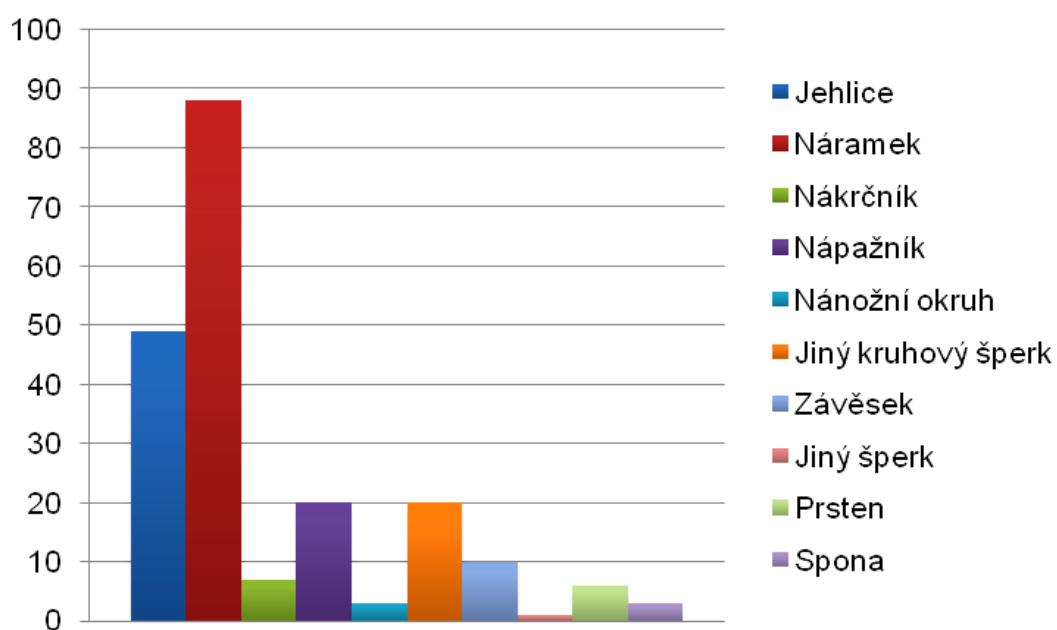

Graf 8: Zastoupení šperku v depotech mladší doby bronzové (Jihočeský kraj).

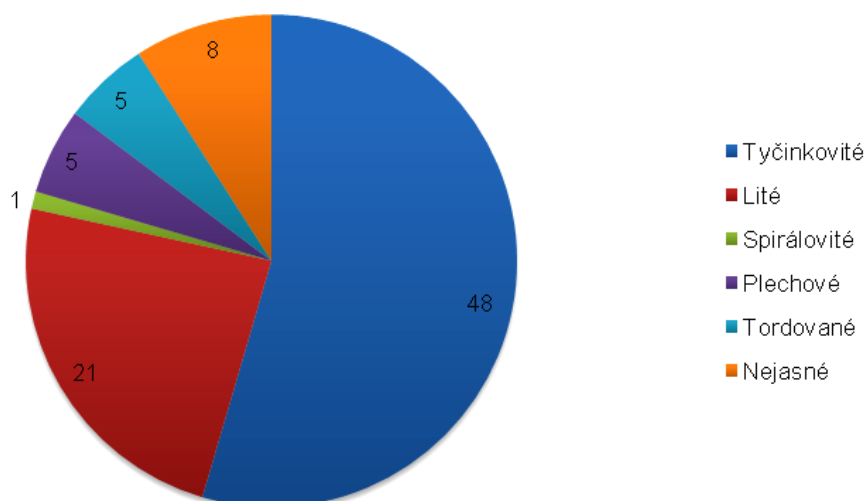

Graf 9: Typologie náramků z depotů mladší doby bronzové (Jihočeský kraj).

Z přechodného stupně mladší/pozdní doby bronzové a pozdní doby bronzové bylo v Jihočeském kraji zdokumentováno pouze 12 šperků, z nichž taktéž převažují kruhové šperky. Jedná se o 1 náramek, 2 nárkčníky a 7 nánožníků. Ostatní šperky tvoří jen 2 spony z Vrcovic.

V Plzeňském kraji je sice výskyt depotů sledovaného období nepatrně vyšší, ovšem počet šperků zase nižší. V rámci této oblasti bylo zjištěno 23 depotů se šperky. Z tohoto počtu 10 depotů náleží pozdní době bronzové, a to lokality Habartice, Lhovice2, Malý Bor I, Pavlovsko, Radonice, Rokycany – okolí, Střapole, Stříbřo 2, Vranovice a Žinkovy 1. Ostatní depoty datací náleží mladší době bronzové: Bušovice 1, Draženov, Lhotka u Radnic, Nezvěstice, Okrouhlé Hradiště, Partoltice, Petrovice nad Úhlavou, Radčice u Plzně, Robčice, Skašov, Švarcava a Vlkýš. Celkem bylo z těchto depotů zdokumentováno 152 šperků (tab. 3). Velmi ojedinělým nálezem je soubor více než sto kusů jantarových korálků z Radčic u Plzně (viz obr. 17). Ze statistických důvodů byl tento soubor zapsán pouze jedním kusem.

Jehlice	14
Náramek	69
Nákrčník	10
Nápažník	4
Nánožní okruh	8
Jiný kruhový šperk	24
Závěsek	11
Jiný šperk	12
Prsten	0
Spona	0
Celkem	152

Tabulka 3: Počet šperků v depotech mladší a pozdní doby bronzové v Plzeňském kraji.

Z hlediska materiálu opět převažuje bronzový (či měděný) šperk, ačkoli oproti nálezům z Jihočeského kraje se vyskytly, včetně již zmíněného jantaru, i artefakty ze zlata a to v podobě spirálek. Z depotů mladší doby bronzové Plzeňského kraje převládá opět výskyt kruhových šperků. Z grafu (10) lze zjistit, že velkou většinu kruhových šperků zastupují náramky a to v počtu 48 kusů, ovšem v mnoha případech jsou z hlediska typologie nejasné.

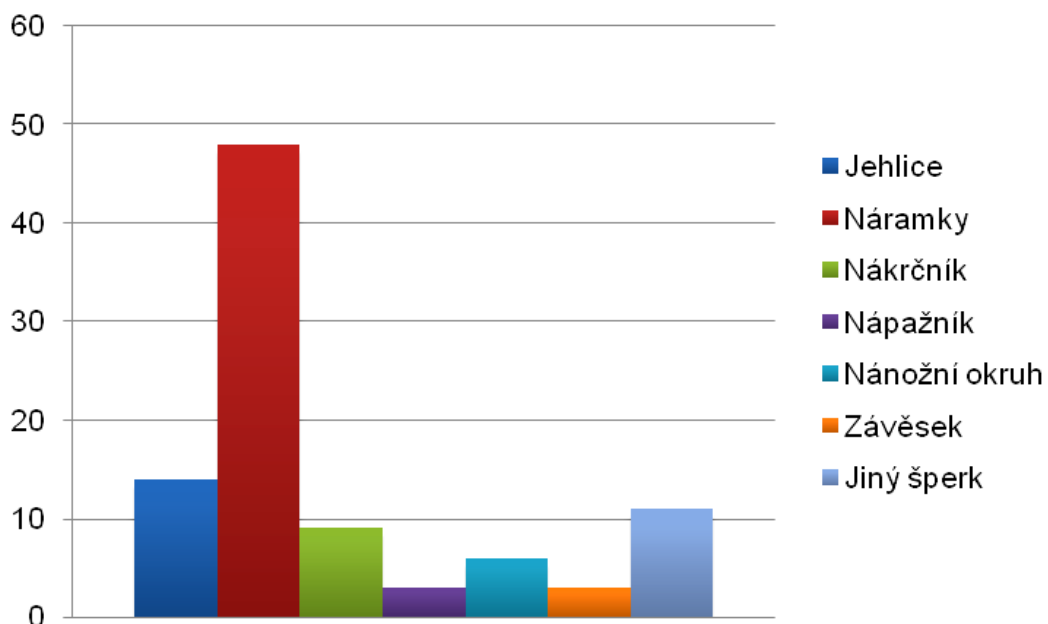

Graf 10: Zastoupení šperku v depotech mladší doby bronzové (Plzeňský kraj).

Z pozdní doby bronzové bylo v Plzeňském kraji zjištěno taktéž více depotů, nežli v kraji Jihočeském. Z těchto nalezišť bylo shromážděno 58 šperků, přičemž v 49 případech se jedná o kruhový šperk.

Vzhledem k tomu, že nejvyšší počet šperků v depotech zastupují náramky, byla sledována rovněž jejich typologie. Graf (11) znázorňuje, že náramky vyskytující se v depotech Jihočeského a Plzeňského kraje mladší a pozdní doby bronzové jsou převážně tvořeny z tyčinky.

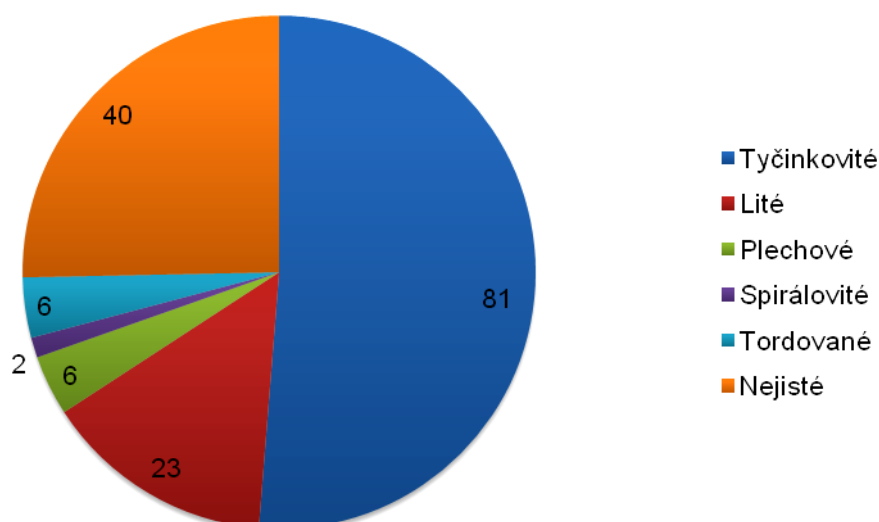

Graf 11: Typologie náramků z depotů mladší a pozdní doby bronzové (Jihočeský a Plzeňský kraj).

Oproti minimálně litým typům náramků tyčinkovité exempláře kvůli své strukturální křehkosti pravděpodobně snadněji podléhaly určitému opotřebení nebo přímé destrukci již v živém světě. Je logické, že způsob jeho nošení na zápěstí znamenal značný fyzický nápor na materiál zapříčiněný lidskou činností.

Jedním z možných vysvětlení uložení depotů může být interpretace profánní (tj. depoty určené k pozdějšímu vyzvednutí). Tyto depoty mohou zahrnovat poškozené či poničené kusy nebo zlomky artefaktů určené k dalšímu tavení a následnému zpracování (Willroth 1985, 219). Ačkoli se náramek v depotech často vyskytuje ve formě zlomku, nelze opomíjet, že výskyt tohoto šperku má určité místo i v hrobové výbavě. Šperk je a zajisté byl určitou osobní věcí. I když nebyla mezi depoty a nálezy z pohřebního kontextu shledána v případě této práce významná shoda (a to hlavně z důvodu nesledování nálezových celků), je stále možné se domnívat, že mnoho z těchto depotů mohlo mít votivní charakter.

8 SYNTÉZA A INTERPRETACE

V souvislosti se stále složitější strukturou společnosti se souběžně vytvářela stále složitější sociální diferenciaci (Podborský 2012,143; obr. 45). Vzhledem k tomu, že v období kultur popelnicových polí došlo k jisté nivelizaci v pohřebních zvyklostech, s níž přímo souvisí obecná chudoba bronzové výbavy, je značně snížena výpovědní schopnost jednoho z nejdůležitějších pramenů pro poznání soudobého světa. Jedním z důvodů může být fakt, že většina šperků uložených v hrobech procházela pravděpodobně žárem jakožto osobní výbava mrtvého. Hroby s bohatší výbavou se objevují ve větší míře jen v některých oblastech jako lokální specifikum (Kytlicová 1988, 342; Jiráň 2012, 30). Ovšem pohřební ritus maximálně odráží to, co si lidé o sobě mysleli, nikoli to, co skutečně byli. Prostřednictvím artefaktů, ať movitých či nemovitých, jimiž ritus realizovali, komunikovali s nadpřirozenem, v něž věřili. Pohřební ritus je tudíž do značné míry spíše svědectvím o náboženství, nikoli struktury společnosti (Neustupný 2010, 257).

Celkem bylo v Jihočeském a Plzeňském kraji shledáno 722 šperků z mladší a pozdní doby bronzové. Z tohoto počtu 371 šperků náleží depotům a 351 šperků pochází z pohřebních kontextů. Na grafu (12) lze vyzorovat určitá podobnost ve frekvenci výskytu šperků, a to jak z nálezů z depotů, tak z hrobového inventáře. Z mladší doby bronzové pochází celkem 629 šperků, přičemž 301 exemplářů pochází z depotů a 328 z pohřebního kontextu. Přejít z mladší do pozdní doby bronzové přináší určitou krizi ve výskytu těchto artefaktů. Z přechodného období bylo zjištěno celkem pouze 13 šperků. Z tohoto počtu 11 náleží depotům a pouze 2 exempláře pochází z hrobu. V pozdní době bronzové je možné zaznamenat určitý nárůst výskytu šperku. Ovšem není nikterak markantní, z celkového počtu náleží do tohoto období 80 artefaktů – 59 z depotů, 21 z hrobové výbavy. Jak již bylo uvedeno, bronz se v této době stával vzácnějším, což potvrzuje i zmíněný graf (12). Za úpadkem výskytu

bronzových (či měděných) předmětů patrně stojí vznikající nedostatek suroviny.

Z hlediska kategorie druhů šperků, vyskytujících se v mladší a pozdní době bronzové, převažují v depotech náramky a v pohřebním kontextu jehlice (graf 13).

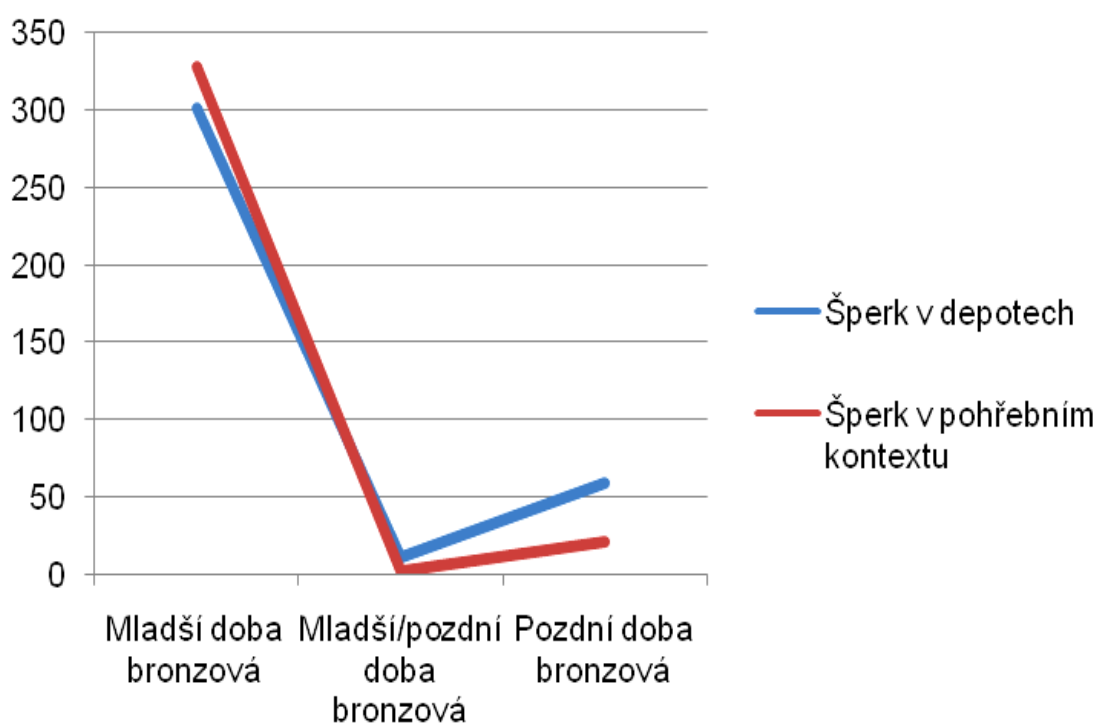

Graf 12: Výskyt šperku v Jihočeském a Plzeňském kraji.

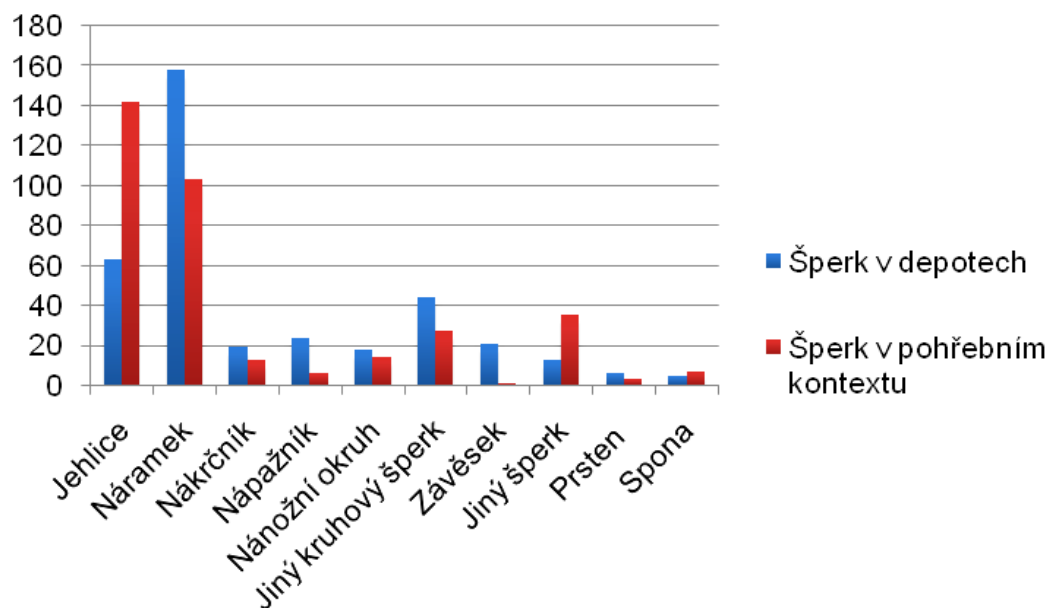

Graf 13: Výskyt druhů šperku v Jihočeském a Plzeňském kraji.

Předpokládanou hypotézou bylo, že se v hrobech mladší a pozdní doby bronzové bude nejčastěji vyskytovat jehlice jakožto součást oděvu mrtvého a ne jako milodar v pravém slova smyslu. Ovšem přihlédne-li se zpět k analýze obou krajů, lze si všimnout, že na základě shromážděných dat není tato hypotéza zcela jednoznačná. Jak již bylo uvedeno, v pohřebním kontextu mladší doby bronzové v Plzeňském kraji je výskyt jehlic spolu s náramky téměř vyrovnaný (viz graf 4). Vzhledem k této problematice byl vytvořený následující graf, který poukazuje na typy hrobů s inventářem v podobě šperku ze zkoumaného území.

Z Jihočeského kraje bylo zdokumentováno celkem 56 hrobů, z tohoto počtu se ve 31 případech jedná o mohyly a ve 25 o ploché hroby (graf 14). V Plzeňském kraji je ovšem situace jiná, z celkového počtu shromážděných hrobů (80) je 67 mohylových, pouze 1 plochý a 12 s nejasným určením (graf 14). Je ovšem nezbytné zmínit, kvůli problematice kulturního zařazení knovízské a milavečské kultury, že bylo

pracováno s následujícím modelem: Jihočeský kraj – kultura knovízská, Plzeňský kraj – kultura milavečská. Vezmeme-li v úvahu toto kulturní zařazení, lze poukázat na to, že určitý rozdíl v hrobovém inventáři mezi těmito kulturami opravdu panuje (minimálně z hlediska výskytu šperku). Vzhledem k tomu, že bylo z Plzeňského kraje shromážděno více šperků (resp. náramků a jehlic) z mohyl, nežli v kraji Jihočeském, může tento fakt znamenat, že Plzeňský kraj (milavečská kultura) déle držel tradice pohřebních zvyklostí z předchozího období budování mohyl, kdy výskyt šperku v hrobovém inventáři byl v celku běžným. Ovšem ze současného poznání to nelze takto snadno ověřit. Už jen z důvodu, že byl v této práci z hrobového inventáře zájmového období sledován pouze výskyt šperku, z důvodu ztracení některých nálezových celků, užití nevhodné či nedostatečné metodologie a zdokumentování minulých výzkumů, které zároveň vedly k destrukci kontextu naleziště, orbou narušené pohřební situace atd.

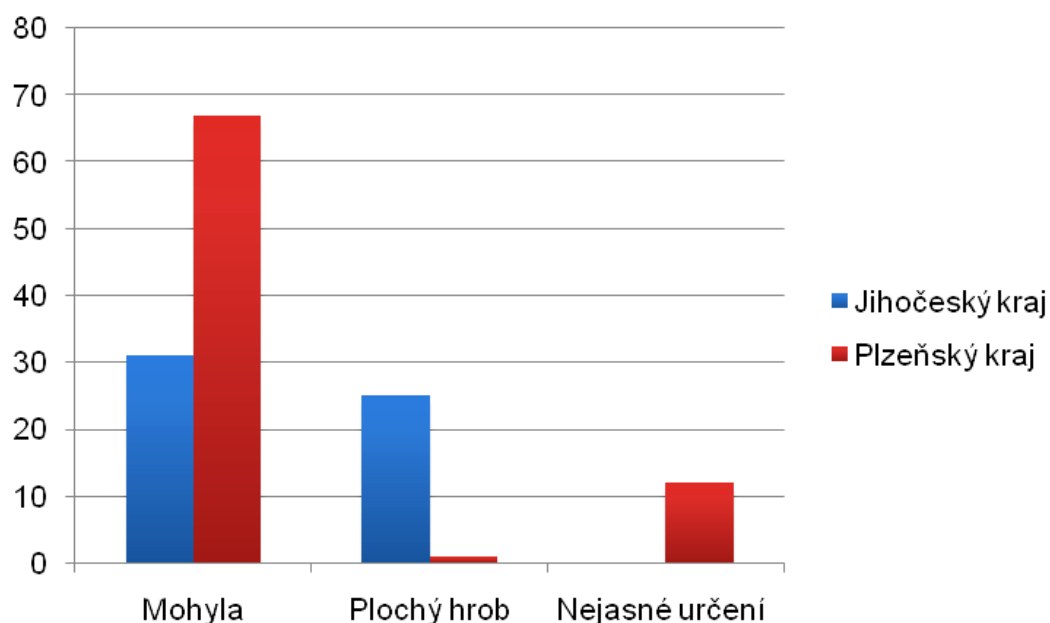

Graf 14: Typy hrobů mladší doby bronzové v Jihočeském a Plzeňském kraji.

9 ZÁVĚR

Jedním z hlavních cílů této bakalářské práce bylo co možná nejkomplexněji představit přehled typologie šperku mladší a pozdní doby bronzové vyskytujících se na území Čech. Stěžejním podkladem pro tuto typologii byly především studie O. Chvojky, O. Kytlicové, K. Sklenáře a J. Šteffla. Zároveň jsem se taktéž pokusila o komplementaci popisu výzdoby některých z vyskytujících se šperků v zájmovém období. Samozřejmě součástí této práce je rovněž stručný nástin dějin archeologického bádání sledovaného období, přehled kulturních celků na území Čech, užívaných materiálů pro výrobu šperků anebo také technologie jejich výroby. Tato část práce byla zpracována metodou literární rešerše.

Mezi výstupy této práce patří databáze šperku z mladší a pozdní doby bronzové v Čechách, přičemž vzhledem k obsáhlosti tématu byl vybrán Jihočeský a Plzeňský kraj. Výzkum těchto dvou krajů byl zvolen záměrně. Obec Milavče, která dala pojmenovat celé kultuře, se nalézá necelých 5 km od mého rodiště. Vždy mi přišlo až fascinující pohybovat se po místech a vnímat jejich *genius loci*, která současník běžně a nevzrušivě vnímá, coby nedílnou, prostě existující součást svého okolí. Jako druhým motivem vedoucím ke zvolení těchto krajů, je důvod kulturní problematiky panující v těchto oblastech. Mezi badateli dosud panuje nejednoznačná shoda na vymezení kulturních celků mladší doby bronzové z těchto zvolených oblastí. Pro tuto práci bylo pracováno s interpretačním modelem: Jihočeský kraj – knovízská kultura, Plzeňský kraj – milavečská kultura a tím vznikající dělící linie mezi těmito dvěma kulturami. Oproti Jihočeskému kraji – knovízská kultura byly v Plzeňském kraji – milavečská kultura zaznamenány ojedinělé nálezy šperků v hrobech a depotech vyrobené i ze vzácnějších materiálů, než je bronz či měď, respektive ze skla, zlata a jantaru. Zároveň je ovšem nutné mít na vědomí, že tato fakta nemusí odpovídat pravěké situaci a to nejen

k již zmíněným důvodům, ale také vzhledem k intenzivní zemědělské činnosti a vyšší kyselosti půd v Jihočeském kraji. Domnívám se, že upřesňující odpovědi na všechny otázky může přinést jen další komplexnější studium, které bude pracovat s větším množstvím dat.

S tím také souvisí významný problematický faktor, kterým byl také samotný sběr dat. Při shromažďování jsem se setkávala s nedostatečností publikovaných výzkumů v Plzeňském kraji. Mnoho situací bylo zpracováno jen ve formě krátkých zpráv s neúplným popisem mnou studovaných nálezových celků (cit. „několik kroužků“ apod.). Na základě těchto dat byly vytvořeny grafické výstupy, které tím pádem nemusí odpovídat reálné situaci. Jsem si proto vědoma možné interpretační neúplnosti, a tím vytvářením absolutních závěrů.

10 RESUME

This bachelor thesis focuses on the jewellery occurring in the Late Bronze Age. The first part of the thesis contains general information about the Late Bronze Age in Bohemia, including history of archaeological research and an introduction cultures which existed in this period in Bohemia.

The main aim was to introduce the typology of Late Bronze Age jewellery. The following analysis was located in South Bohemian and Pilsen region. It deals with study of occurrence Late Bronze Age jewellery in funeral context and deposits of these regions. Among archaeological researchers exists unclear definition of Late Bronze Age cultures complexes of the selected areas. The question of comparison between the funeral practices of both cultures remains opened. Therefore I used an interpretative model: for South Bohemian region – Knovíz culture and for Pilsen region – Milavče culture. Nevertheless, partial answers have been found. The result of graphical representations with this interpretative model revealed a difference in the incidence of jewellery between these cultures.

The significant part of bachelor thesis is focused to the abundance of types of jewellery in these two monitored regions. The main source of study information were records of the archaeological database of Bohemia ARCHIV 3.1, digital archive of Institute of Archaeology of the CAS in Prague and the data available in the literature. The databases have been compiled in Microsoft Office Access 2007 and MS Office Excel 2007. However for better results, more detailed research into artifacts from funeral kontext and their mutual relationships is necessary.

11 SEZNAM POUŽITÉ LITERATURY

ADAMCZYKOVÁ, J. 1953: Chronologická průkaznost vázičkovité jehlice v Československu, Archeologické rozhledy 5, 666-672.

BLAŽEK, J. – ERNÉE, M. – SMEJTEK, L. 1998: Die bronzzeitlichen Gußformen in Nordwestböhmen. Most.

BÖHM, J. 1937: Základy hallstatské periody v Čechách. Praha.

BÖHM, J. 1941: Kronika objevného věku. Praha.

BOUZEK, J. 1958: Etážovité nádoby v jižních Čechách a v sousedních oblastech, Archeologické rozhledy 10, 548-575.

BOUZEK, J. 1962a: K milavečské keramice na Plzeňsku, Archeologické rozhledy 14, 175-218.

BOUZEK, J. 1962b: K jedné pozdněbronzové jehlici v Čechách, Sborník Československé společnosti archeologické 2, 247-256.

BOUZEK, J. 1963: Problémy knovízské a milavečské kultury, Sborník Národního muzea v Praze, Řada A – Historie 17, 57-118.

BOUZEK, J. 1965: K otázce halštatu B v jižních Čechách, Archeologické rozhledy 17/1, 54-76.

BOUZEK, J. 1985: Milavečské mohyly v jižních Čechách, Archeologické rozhledy 37, 261-272.

BOUZEK, J. 2004: Osídlení a kultura jižních Čech v mladé a pozdní době bronzové, Archeologické rozhledy 56, 88-91.

BOUZEK, J. 2005: Pravěk českých zemí v evropském kontextu. Praha.

BOUZEK, J. – KOUTECKÝ, D. – NEUSTUPNÝ, E. 1966: The Knovíz Settlement of North-West Bohemia. Praga.

- BUCHTELA, K. 1903: Kultura knovízská, Pravěk I, 2-4.
- ČERVINKA, I. L. 1926: Knowiser kultur. In: Ebert, M., Rellaxikon der Vorgeschichte VII. Berlin, 10-11.
- ČTRNÁCT, V. 1948: Tajanov, okr. Klatovy. Hlášení uložené v archivu ARÚ AV ČR v. v. i. pod č. j. 4043/1948.
- ČTRNÁCT, V. 1950: K pohřebnímu ritu v mohylách na Plzeňsku, Obzor Prehistorický XIV/2, 371-375.
- ČUJANOVÁ – JÍLKOVÁ 1966: Domažlicko s okolím v pravěku a na počátku dějin. Domažlice.
- ČUJANOVÁ – JÍLKOVÁ 1977: Mohylové pohřebiště ve Vrhavči a horizont nálezů středodunajské mohylové keramiky v západních Čechách, Památky archeologické 68, 74-116.
- DUBSKÝ, B. 1949: Pravěk jižních Čech. Blatná.
- EICHHORN, O. 1935: Grabungen bei Mies, Sudeta XI, 33-47.
- EISNER, J. 1922-1923: Jihočeské mohyly, Památky archeologické 33, 1-37, 193-231.
- FELCMAN, J. – SCHMIDT, V. 1893: Praehistorické sídliště u Knovíze s popelovitými jámami, Archeologický výzkum Údolí Svatojiřského, Památky archeologické 16, 243-278.
- FILIP, J. 1934-1935: Hallstattská kultura v Čechách, Památky archeologické 40, 34-72.
- FILIP, J. 1936-1937: Popelnicové pole a počátky doby železné v Čechách. Praha.
- FILIP, J. 1948: Pravěké Československo. Praha.

- FILIP, J. 1997: Umělecké řemeslo v pravěku. Praha.
- FRIDRICHOVÁ, M. 1995: Štítarský stupeň knovízské kultury. In: Fridrichová, M (ed.), Praha v pravěku, Archaeologica Pragensia – Supplementum 2. Praha, 162-167.
- FRÖHLICH, J. 1983: Nová plochá žárová pohřebiště knovízské kultury v jižních Čechách, Archeologické výzkumy v jižních Čechách 1, 55-68.
- HARDING A. F. 2000: European societies in the Bronze Age. Cambridge.
- HÁSEK, I. 1955: Českomoravské zlaté nálezy z doby bronzové, Archeologické rozhledy 7, 659-676, 718-719.
- HOSTAŠ, K. 1887: Mohyly na Husíně, Památky archeologické 14, 3-11.
- HRALA, J. 1973: Knovízská kultura ve středních Čechách. Praha.
- HRALA, J. 1996: Poznámky k počátkům doby popelnicových polí v Českém středním Polabí, Archeologické rozhledy 48, 685-692.
- HRALA, J. 1997: Gold der mittleren Bronzezeit und Urnenfelderzeit, Böhmen. In: Lehrberger, G. – Fridrich, J. – Gebhard, R. – Hrala, J. (eds.), Das prähistorische Gold in Bayern, Böhmen und Mähren, Památky archeologické – Supplementum 7. Praha, 169-189.
- HRAŠE, J. K. 1865: Zpráva o mohylách okolí Ratajského, Památky archeologické 6, 310-311.
- HRAŠE, J. K. 1873: Jedenáctero pohanských hřbitovů okolí Ratajského na Tábořsku, Památky archeologické 8/1, 443-450.
- HRAŠE, J. K. 1879: Die Heidengräber am Chlum bei Tábor, Mitteilungen der k.k. Central-Commission N.F. 5, CI – CIV.

HŮRKOVÁ, J. 2002: Rovinná sídliště milavečské kultury v západních Čechách – 1. část, Sborník Západočeského muzea v Plzni – Historie 16, 9-101.

HŮRKOVÁ, J. 2011: Nové nálezy nynické kultury na Klatovsku, Archeologie západních Čech 2, 105-127.

CHOCHOL, J. 1971: Antropologická problematika kostrových hrobů knovízské kultury v Čechách, Památky archeologické 62, 324-363.

CHVOJKA, O. 2001: Mittleres und unteres Flussgebiet der Otava. Jung- und Spätbronzezeit in Südböhmen. Fontes Archaeologici Pragenses 25. Pragae.

CHVOJKA, O. 2004: Současný stav poznání doby popelnicových polí v jižních Čechách, Archeologické rozhledy 56, 59-87.

CHVOJKA, O. 2006a: Jižní Čechy v mladší a pozdní době bronzové. Nепublikovaný rukopis disertační práce na Ústavu archeologie a muzeologie FF Masarykovy univerzity v Brně. Brno.

CHVOJKA, O. 2006b: Lité bronzové náramky horizontu Riegsee. Příspěvek k počátku doby popelnicových polí v jižních Čechách. In: Sedláček, R. – Sigl – J. – Vencl, S. (eds.), Vita archaeologica. Sborník Víta Vokolka. Hradec Králové – Pardubice, 113-122.

CHVOJKA, O. 2007: Současný stav poznání doby bronzové v jižních Čechách. In: Chvojka, O. – Krajíc, R. (eds.), Archeologie na pomezí, Sborník příspěvků ze semináře. České Budějovice, 8. 11. 2007. Archeologické výzkumy v jižních Čechách – Supplementum 4. České Budějovice, 29-55.

CHVOJKA, O. 2009: Jižní Čechy v mladší a pozdní době bronzové. Dissertationes Archaeologicae Brunenses/Pragensesque 6. Brno.

CHVOJKA, O. 2010: Postavení jižních Čech v rámci středoevropských kultur popelnicových polí. In: Furmánek, V. – Miroššayová, E. (eds.), Popelnicová polia a doba halštatská. Nitra, 117-138.

CHVOJKA, O. – MICHÁLEK, J. 2011: Výzkumy Josefa Ladislava Píče na mohylových pohřebištích doby bronzové a halštatské v jižních Čechách. Fontes Archaeologici Pragenses 35. Praha.

CHVOJKA, O. – JOHN, J. – ŠÁLKOVÁ, T. 2012: Nové nálezy jantaru z doby bronzové v jižních Čechách. In: Kujovský, R. – Mitáš, V. (eds.), Václav Furmánek a doba bronzová, Zborník k sedemdesiatym narodeninám. Nitra, 129-135.

CHVOJKA, O. – KRIŠTUF, P. – RYTÍŘ, L. 2009: Mohylová pohřebiště na okrese Písek, Archeologické výzkumy v jižních Čechách Supplementum 6. České Budějovice – Plzeň.

CHYTRÁČEK, M. 1992: Doklady metalurgie v pozdní době bronzové na Černém vrchu u Svržna (okr. Domažlice) a otázka možného využívání místních zdrojů nerostných surovin, Sborník Západočeského muzea v Plzni – Historie 8, 59-73.

JIRÁŇ, L. 2004: Výzkum období popelnicových polí v Čechách – současný stav a perspektivy. In: Popelnicová pole a doba halštatská, Příspěvky z VIII. konference České Budějovice 22. – 24. 9. 2014, Archeologické výzkumy v jižních Čechách, Supplementum 1. České Budějovice, 245-249.

JIRÁŇ, L. (ed.) 2008: Archeologie pravěkých Čech/5 – Doba bronzová. Praha.

JIRÁŇ, L. 2012: Doba bronzová v Čechách. Rukopis. Skripta Univerzita v Hradci Králové. Pardubice.

JIRÁŇ, L. 2014: Die Nynicer kultur nach dreißich Jahren. In: Husty, L. – Irlinger, W. – Pechtl, J. (eds.), „...und es hat doch was geracht!“. Festschrift für Karl Schmotz zum 65. Geburtstag. Internationale Archäologie – Studia honoraria 35. Rahden/West., 249-263.

JIŘÍK, J. – TISUCKÁ, M. 2006: Příspěvek k poznání kultu a ideologie na jihu Čech na konci střední doby bronzové, Archeologické výzkumy v jižních Čechách 19, 43-75.

JUSTOVÁ, J. 1965: Knovízská dílna na výrobu parohových předmětů v Pečkách (o. Nymburk), Archeologické rozhledy 17, 790-795.

KALÁBKOVÁ, K. 2013: Prsten v pravěku. Diplomová práce na Ústavu historických věd FF Univerzita Pardubice. Pardubice.

KOSTRZEWSKI, J. 1939-1948: Prehistoria ziem Polskich. Kraków.

KRIŠTUF, P. 2015: Kontinuita mohylových pohřebišť doby bronzové v západních Čechách. Příspěvek k významu velikosti milavečských mohyl. In: Oždání O. (ed.), Popolnicové polia a doba halštatská, Zborník referátov z XII. Mezinárodnej konferencie „Doba popolnicových polí a doba halštatská“. Nitra, 113-123.

KRIŠTUF, P. – ŠVEJCAR, O. – PRAUMOVÁ, R. 2013: Monumentalita mohyl doby bronzové: odraz rodiny, nobility, genderu, nebo kulturní příslušnosti, Archeologie západních Čech 5, 23-35.

KUNA, M. – NĚMCOVÁ, N. et al. 2012: Výpověď sídlišního odpadu. Nálezy z pozdní doby bronzové v Roztokách a otázky depozitační analýzy archeologického kontextu. Praha.

KYTLICOVÁ, O. 1951: Bronzové depoty v Čechách. Nepublikovaný rukopis doktorské disertace, Univerzita Karlova. Praha.

KYTLICOVÁ, O. 1963: České hromadné nálezy bronzů z období knovízské kultury. Nepublikovaný rukopis kandidátské disertace, AÚ AV ČR. Praha.

KYTLICOVÁ, O. 1964: K časovému zařazení depotů horizontu Plzeň – Jíkalka, Archeologické rozhledy 16, 516-556, 562-563.

KYTLICOVÁ, O. 1970: Bušovice, okr. Rokycany. Hlášení uložené v archivu ARÚ AV ČR v. v. i. pod č. j. 2558/1970.

KYTLICOVÁ, O. 1988: K sociální struktuře kultury popelnicových polí, Památky archeologické 79/2, 342-389.

KYTLICOVÁ, O. 2007: Jungbronzezeitliche Hortfunde in Böhmen. Prähistorische Bronzefunde XX/12. Stuttgart.

LEHRBERGER, G. – FRIDRICH, J. – GEBART, R. – HRALA, J. (eds.) 1997: Das prähistorische Gold in Bayern, Böhmen und Mähren: Band II: Katalog/Tafeln. Památky archeologické – Supplementum 7. Praha.

LUTOVSKÝ, M.– SMEJTEK, L. et al. 2005: Pravěká Praha. Praha.

MAXOVÁ, E. – MENŠÍK, P. – HLOŽEK, J. 2015: Otázka antropofagie doby bronzové na území Čech, Zamyšlení se nad problematikou, Živá archeologie – REA 17, 20-26.

METLIČKA, M. 2014: Doba bronzová. In: Malivánková Wasková, M. – Douša, J. (eds), Dějiny města Plzně I. Plzeň, 40-51.

METLIČKA, M. a kol. 2015: Pravěk a raný středověk jihozápadních Čech. Katalog expozice. Plzeň.

NEUSTUPNÝ, E. 1965: Hromadný nálezh bronzových předmětů v Záluží u Roudnice, Památky archeologické 56, 97-114.

NEUSTUPNÝ, E. 1994: Role databází v archeologii, Archeologické rozhledy 46/1, 123-130.

NEUSTUPNÝ, E. 2007: Metoda archeologie. Plzeň.

NEUSTUPNÝ, E. 2010: Teorie archeologie. Plzeň.

NEUSTUPNÝ, J. 1941: Pravěké umění v Čechách a na Moravě. Praha.

NĚMCOVÁ, J. 2009: Porovnání pohřebního ritu knovízské a milavečské kultury mladší doby bronzové. Diplomová práce na katedře archeologie FF ZČU v Plzni. Plzeň.

NIEDERLE, L. 1914: Poznámky k otázce slovanskosti našich polí popelnicových, Památky archeologické 26, 181-187.

NOVÁK, M. 2014: Pohřebiště z mladší a pozdní doby bronzové v Jaroměři – Čáslavkách, Archeologie východních Čech 7, 15-151.

NOVÁK, M. – THÉR, R. 2009: Mladší doba bronzová a starší doba železná ve východních Čechách. In: Felcman, O. (ed.), Dějiny východních Čech v pravěku a středověku (do roku 1526). Praha, 79-91.

PÍČ, J. L. 1900: Starožitnosti země České díl I, sv. 2. Pokolení kamenných mohyl. Praha.

PLEINER, R. 1978: Rozvoj kovotepectví bronzového věku. In: Pleiner, R. – Rybová, A. (eds.), Pravěké dějiny Čech. Praha, 551-555.

PLEINER, R. – RYBOVÁ, A. (eds.) 1978: Pravěké dějiny Čech. Praha.

PLEINER, R. – ŠALDOVÁ, V. 1978: Milavečská kultura v západních Čechách. In: Pleiner, R. – Rybová, A. (eds.), Pravěké dějiny Čech. Praha, 389-397.

PLEINER, R. – PLESL, E. – SPURNÝ, V. – VOKOLEK, V. 1978: Čechy a okruh lužických popelnicových polí. In: Pleiner, R. – Rybová, A. (eds.), Pravěké dějiny Čech. Praha, 503.

PLESL, E. 1961: Lužická kultura v severozápadních Čechách. Praha.

PLESL, E. 1992: Pohřebiště lidu chebské skupiny popelnicových polí u Lužné, Archeologické rozhledy 44/3, 460-464, 503-504.

PODBORSKÝ, V. 2002: Dějiny pravěku a rané doby dějinné. Masarykova univerzita v Brně. Brno.

PODBORSKÝ 2006: Náboženství pravěkých Evropanů. Brno.

PODBORSKÝ, V. 2012: Úvod do studia archeologie. Brno.

PREKOP, F. 2009: Charakter osídlení Chebské kotliny v pozdní době bronzové. Diplomová práce na katedře archeologie FF ZČU v Plzni. Plzeň.

RYBOVÁ, A. – ŠALDOVÁ, V. 1958: O pohřebním ritu milavečské kultury v západních Čechách, Památky archeologické 49, 348-411.

SALAŠ, M. 2005: Bronzové depoty střední až pozdní doby bronzové na Moravě a ve Slezsku. Brno.

SCHRÁNIL, J. 1928: Vorgeschichte Böhmens und Mährens. Leipzig.

SKLENÁŘ, K. 1979: Objevitelé zlatého věku. Praha.

SKLENÁŘ, K. 1999: Hromové klíny a hrnce trpaslíků. Praha.

SKLENÁŘ, K. 2001: Archeologie a pohanský věk. Praha.

SKLENÁŘ, K. 2010: Mohyly jihozápadních Čech před F. X. Francem, Archeologie západních Čech 1, 8-15.

SKLENÁŘ, K. a kol. 1992: Archeologický slovník 2. Kovové artefakty 1. Praha.

SKLENÁŘ, K. – SKLENÁŘOVÁ, Z. 2005: Biografický slovník českých, moravských a slezských archeologů. Praha.

SKLENÁŘ, K. – SKLENÁŘOVÁ, Z. – SLABINA, M. 2002: Encyklopedie pravěku v Čechách, na Moravě a ve Slezsku. Praha.

SLABINA, M. 1978: Pohřební ritus a výbava hrobů knovízské kultury, Časopis Národního muzea (řada historická) 147, 1-19.

SMEJTEK, L. 2011: Osídlení z doby bronzové v Kněževsi u Prahy. 1. Text. Praha.

SMEJTEK, L. – LUTOVSKÝ, M. – MILITKÝ, J. 2013: Encyklopedie pravěkých pokladů. Praha.

SMOLÍK, J. 1879: Mohyly u Milaveč (okr. Domažlický), Památky archeologické 11, 141-142.

SPURNÝ, V. 1947-48: Kostrové pohřby v knovízské kultuře, Památky archeologické 43, 13-20.

STOCKÝ, A. 1928: Čechy v době bronzové. Praha.

SZOMBATHY, J. 1888: Bericht über einen Ausflug in die Gegend....Annalen naturhistor. Wien.

ŠALDOVÁ, V. 1954: Žárové pohřebiště z konce doby bronzové v Nynicích, Archeologické rozhledy 6, 442-456.

ŠALDOVÁ, V. 1965: Západní Čechy v pozdní době bronzové. Pohřebiště Nynice I, Památky archeologické 56, 1-90.

ŠALDOVÁ, V. 1978: Nynická skupina v západních Čechách. In: Pleiner, R. – Rybová, A. (eds.), Pravěké dějiny Čech. Praha, 397-404.

ŠALDOVÁ, V. (ed.) 1988: F. X. Franc, Štauhlauser Ausgrabungen – Přehled nalezišť v oblasti Mže, Radbuzy, Úhlavy a Klabavy. Praha.

ŠTEFFL, J. 2011: Základní typologie jehlic v bronzových depotech doby popelnicových polí na území Čech, Moravy a Saska, Archeologie ve středních Čechách 15, 809-817.

ŠTEFFL, J. 2014: Depoty z období popelnicových polí v Čechách a Sasku. I. Text. Plzeň.

VENCLOVÁ, N. 1990: Prehistoric glass in Bohemia. Praha.

VENCLOVÁ, N. – HULÍNSKÝ, V. – HENDERSON, J. – CHENERY, S. – ŠULOVÁ, L. – HLOŽEK, J. 2011: Late Bronze Age mixed-alkali glasses from Bohemia, Archeologické rozhledy 63, 559-585.

VOKOLEK, V. 1962: Pravěk východních a severovýchodních Čech. Hradec Králové.

VOKOLEK, V. 1978: Slezskoplatěnická kultura. In: Pleiner, R. – Rybová, A. (eds.), Pravěké dějiny Čech. Praha, 514-521.

VOKOLEK, V. 1993: Počátky osídlení východních Čech. Hradec Králové.

VOKOLEK, V. 1999: Pohřebiště lidu popelnicových polí v Ostroměři. Hradec Králové.

VOKOLEK, V. 2003: Gräberfelder der Lausitzer Kultur in Ostböhmen 1. Pohřebiště lužické kultury ve východních Čechách 1. Fontes Archaeologici Pragenses 27. Pragae.

WEINZIERL, R. v. 1907: Hervorragende Neuerwerbungen des urgeschichtlichen Zentralmuseums, Tätigkeits – Bericht der Museums – Gesellschaft in Teplitz 1905/1906, 33-47.

WILLROTH, K. H. 1985: Die Hortfunde der älteren Bronzezeit in Südschweden und auf den Dänischen Inseln. Offa – Bücher 55. Neumünster.

WOLDŘICH, J. N. 1883: Beiträge zur Urgeschichte Böhmens, Mitteilungen der Anthropologischen Gesellschaft in Wien 13, 1-40.

WOLDŘICH, J. N. 1889: Beiträge zur Urgeschichte Böhmens, 4. Theil, Mitteilungen der Anthropologischen Gesellschaft in Wien 19, 71-104.

WOLDŘICH, J. N. 1893: Beiträge zur Urgeschichte Böhmens, 5. Theil, Mitteilungen der Anthropologischen Gesellschaft in Wien 23, 1-38.

12 INTERNETOVÉ ZDROJE

MELUZÍN, V. – HNÍZDIL, Z. 2016: U Mezirolí byl objeven bronzový poklad. In: <http://karlovarsky.denik.cz/z-regionu/u-meziroli-byl-objeven-bronzovy-poklad-20160210.html> [30. 3. 2016].

PATRÁK, L. 2012: Richard Wagner – Soumrak bohů. In: <http://www.richardwagner.cz/files/libreta/Gotterdam.pdf> [4. 4. 2016].

13 POUŽITÉ ZDROJE (EXCEL)

ANONYM: Písek, okr. Písek, Bulletin záchranného oddělení 10 [443], ARCHIV 3.1.

DANEČEK, D. – FRÖHLICH, J. – CHVOJKA, O. 2011: Písek – depot zbraní, nástrojů, šperků, slitků a koflíku. In: Chvojka, O. a kol., Poklady doby bronzové. Nejnovější archeologické nálezy z jižních Čech. České Budějovice, 28-29.

FRÖHLICH, J. – CHVOJKA, O. – JOHN, J. 2015: Čtyři mladobronzové depoty z vysokých poloh píseckých hor, *Archeologické výzkumy v jižních Čechách* 28, 101-118.

CHVOJKA, O. 2007: Hromadný nález bronzových předmětů z Holašovic na Českobudějovicku, *Pravěk NŘ* 15/2005, 263-297.

CHVOJKA, O. 2009: Jižní Čechy v mladší a pozdní době bronzové. *Dissertationes Archaeologicae Brunenses/Pragensesque* 6. Brno.

KYTLICOVÁ, O. 1955: Hromadný nález bronzů od Starého Sedla (okr. Milevsko), *Památky archeologické* 46, 52-75.

KYTLICOVÁ, O. 1970: Bušovice, okr. Rokycany. Hlášení uložené v archivu ARÚ AV ČR v. v. i. pod č. j. 2558/1970.

KYTLICOVÁ, O. 1973: Habartice, okr. Klatovy. Hlášení uložené v archivu ARÚ AV ČR v. v. i. pod č. j. 2578/1970.

KYTLICOVÁ, O. 2007: *Jungbronzezeitliche Hortfunde in Böhmen. Prähistorische Bronzefunde* XX/12. Stuttgart.

SMEJTEK, L. – LUTOVSKÝ, M. – MILITKÝ, J. 2013: *Encyklopedie pravěkých pokladů*. Praha.

Rukopis nálezových zpráv uložených v archivu Jihočeského muzea.

14 POUŽITÉ ZDROJE (ACCESS)

ANONYM 2007: Nýřany, okr. Plzeň-sever. *Výzkumy v Čechách* 2007, 171.

ANONYM 2007: Křimice, okr. Plzeň-město. *Výzkumy v Čechách* 2007, 117.

ANONYM 2007: Úherce u Nýřan, okr. Plzeň-sever. Výzkumy v Čechách 2007, 320.

BENEŠ, A. 1966a: Vodní Újezd, okr. Plzeň-jih. Hlášení uložené v archivu ARÚ AV ČR v. v. i. pod č. j. 10632/1966.

BENEŠ, A. 1966b: Brdo u Manětína, okr. Plzeň-sever. Hlášení uložené v archivu ARÚ AV ČR v. v. i. pod č. j. 11327/1966.

BENEŠ, A. 1969: Litoradlice, okr. České Budějovice. Výzkumy v Čechách 1969, 70.

BÖHM, J. 1936: Kšice, okr. Tábor. Hlášení uložené v archivu ARÚ AV ČR v. v. i. pod č. j. 461/1936.

BÖHM, J. 1939: Předenice, okr. Plzeň-jih. Hlášení uložené v archivu ARÚ AV ČR v. v. i. pod č. j. 2066/1939.

ČTRNÁCT, V. 1930: Vrhavěč, okr. Tachov. Hlášení uložené v archivu ARÚ AV ČR v. v. i. pod č. j. 2433/1956.

ČTRNÁCT, V. 1939: Dýšina, okr. Plzeň-sever. Hlášení uložené v archivu ARÚ AV ČR v. v. i. pod č. j. 2258/1970.

ČTRNÁCT, V. 1946: Žákava-Sváreč, okr. Plzeň-jih. Hlášení uložené v archivu ARÚ AV ČR v. v. i. pod č. j. 5429/1946.

ČTRNÁCT, V. 1948a: Kostelec, okr. Plzeň-sever. Hlášení uložené v archivu ARÚ AV ČR v. v. i. pod č. j. 2892/1948.

ČTRNÁCT, V. 1948b: Tajanov, okr. Klatovy. Hlášení uložené v archivu ARÚ AV ČR v. v. i. pod č. j. 4043/1948.

ČTRNÁCT, V. 1948c: Točník, okr. Klatovy. Hlášení uložené v archivu ARÚ AV ČR v. v. i. pod č. j. 4042/1948.

ČTRNÁCT, V. 1948d: Vodokrty, okr. Plzeň-jih. Hlášení uložené v archivu ARÚ AV ČR v. v. i. pod č. j. 3768/1947.

ČTRNÁCT, V. – DOUBOVÁ, M. 1958: Křenovy, okr. Domažlice. Hlášení uložené v archivu ARÚ AV ČR v. v. i. pod č. j. 4175/1958.

ČUJANOVÁ – JÍLKOVÁ, E. 1987: Podražnice, okr. Domažlice. Hlášení uložené v archivu ARÚ AV ČR v. v. i. pod č. j. 2238/1987.

DOUBOVÁ, M. – METLIČKOVÁ, J. – MAŠKOVÁ, M. 2000: Žárové pohřebiště mladší doby bronzové v Plzni-Doubravce, Masarykova ulice (okr. Plzeň-město), Sborník Západočeského muzea v Plzni – Historie 15, 83-104.

FRÖHLICH, J. 1981: Hradiště, okr. Písek. Výzkumy v Čechách 1976-1977, 45.

FRÖHLICH, J. – CHVOJKA, O. 2003: Knovízská výšinná lokalita a mohylové pohřebiště na Chlumu u Sepekova, Archeologické výzkumy v jižních Čechách 16, 43-60.

HRALOVÁ-ADAMCZYKOVÁ, J. 1991: Das Hügelgräberfeld in Újezd u Radnic, Fontes Archaeologici Pragenses 19. Praha.

HŮRKOVÁ, J. 2002: Kal u Klatov, okr. Klatovy. Hlášení uložené v archivu ARÚ AV ČR v. v. i. pod č. j. 3077/2002.

CHARVÁTOVÁ, K. a kol.: Dýšina, okr. Plzeň-sever. ARCHIV 3.1, stau [059].

CHVOJKA, O. 2001: Mittleres und unteres Flussgebiet der Otava. Jung- und Spätbronzezeit in Südböhmen. Fontes Archaeologici Pragenses 25. Pragae.

CHVOJKA, O. 2009: Jižní Čechy v mladší a pozdní době bronzové. Dissertationes Archaeologicae Brunenses/Pragensesque 6. Brno.

CHVOJKA, O. – ŠÁLKOVÁ, T. – BENEŠ, J. – KOVAČIKOVÁ, L. – NOVÁK, J. 2009: Březnice – první ploché pohřebiště mladší doby bronzové na Bechyňsku, Archeologické výzkumy v jižních Čechách 22, 61-97.

JÍLKOVÁ, E. – RYBOVÁ, A. – ŠALDOVÁ, V. 1959: Mohylové pohřebiště na Hájku u Štáhlav, okres Plzeň, Památky archeologické 50/1, 54-119.

JUSTOVÁ, J.: Vochov, okr. Plzeň-sever. ARCHIV 3.1, asm6 [432].

KYTLICOVÁ, O. 1979: Brdo u Manětína, okr. Plzeň-sever. Hlášení uložené v archivu ARÚ AV ČR v. v. i. pod č. j. 6007/1979.

KYTLICOVÁ, O. 1988: K sociální struktuře kultury popelnicových polí, Památky archeologické 79/2, 342-389.

MICHÁLEK, J. 1979: West- und Südböhmische Funde in Wien. Výzkumy v Čechách (Supplementum). Praha.

RYBOVÁ, A. – ŠALDOVÁ, V. 1958: O pohřebním ritu milavečské kultury v západních Čechách, Památky archeologické 49, 348-411.

SKLENÁŘ, K. 1989: Pravěké nálezy na Rokycansku, Sborník Západočeského muzea – Historie 4, 7-94.

ŠALDOVÁ, V. 1955: Drobné nálezy z pozdní doby bronzové v západních Čechách, Archeologické rozhledy 7, 681-683.

ŠALDOVÁ, V. 1961: K počátkům milavečské kultury, Archeologické rozhledy 13, 694-712.

ŠALDOVÁ, V. 1965: Západní Čechy v pozdní době bronzové Pohřebiště Nynice I, Památky archeologické 56, 1-90.

ŠALDOVÁ, V. 1968: Milavečské mohyly u Strahova na Stříbrsku, Archeologické rozhledy 20, 164-171.

ŠOLLE, M. 1943: Horní Kamenice, okr. Domažlice. Hlášení uložené v archivu ARÚ AV ČR v. v. i. pod č. j. 0049/1943.

15 SEZNAM PŘÍLOH V TEXTU

Obr. 1: Relace 1:N databáze přiložené k této práci.

Tab. 1: Počet šperků mladší a pozdní doby bronzové v pohřebním kontextu Jihočeského a Plzeňského kraje.

Graf 1: Zastoupení šperku mladší a pozdní doby bronzové v pohřebním kontextu Jihočeského a Plzeňského kraje.

Graf 2: Zastoupení šperku v pohřebním kontextu mladší doby bronzové (Jihočeský kraj).

Graf 3: Typologie jehlic z pohřebního kontextu mladší doby bronzové (Jihočeský kraj).

Graf 4: Zastoupení šperku v pohřebním kontextu mladší doby bronzové (Plzeňský kraj).

Graf 5: Typologie náramků z pohřebního kontextu mladší doby bronzové (Plzeňský kraj).

Graf 6: Zastoupení šperku v pohřebním kontextu přelomu mladší/pozdní a pozdní doby bronzové (Jihočeský/Plzeňský kraj).

Graf 7: Typologie kruhového šperku z pohřebního kontextu pozdní doby bronzové v Plzeňském kraji.

Tab. 2: Počet šperků v depotech mladší a pozdní doby bronzové v Jihočeském kraji.

Graf 8: Zastoupení šperku v depotech mladší doby bronzové (Jihočeský kraj).

Graf 9: Typologie náramků z depotů mladší doby bronzové (Jihočeský kraj).

Tab. 3: Počet šperků v depotech mladší a pozdní doby bronzové v Plzeňském kraji.

Graf 10: Zastoupení šperku v depotech mladší doby bronzové (Plzeňský kraj).

Graf 11: Typologie náramků z depotů mladší a pozdní doby bronzové (Jihočeský a Plzeňský kraj).

Graf 12: Výskyt šperku v Jihočeském a Plzeňském kraji.

Graf 13: Výskyt druhů šperku v Jihočeském a Plzeňském kraji.

Graf 14: Typy hrobů mladší doby bronzové v Jihočeském a Plzeňském kraji.

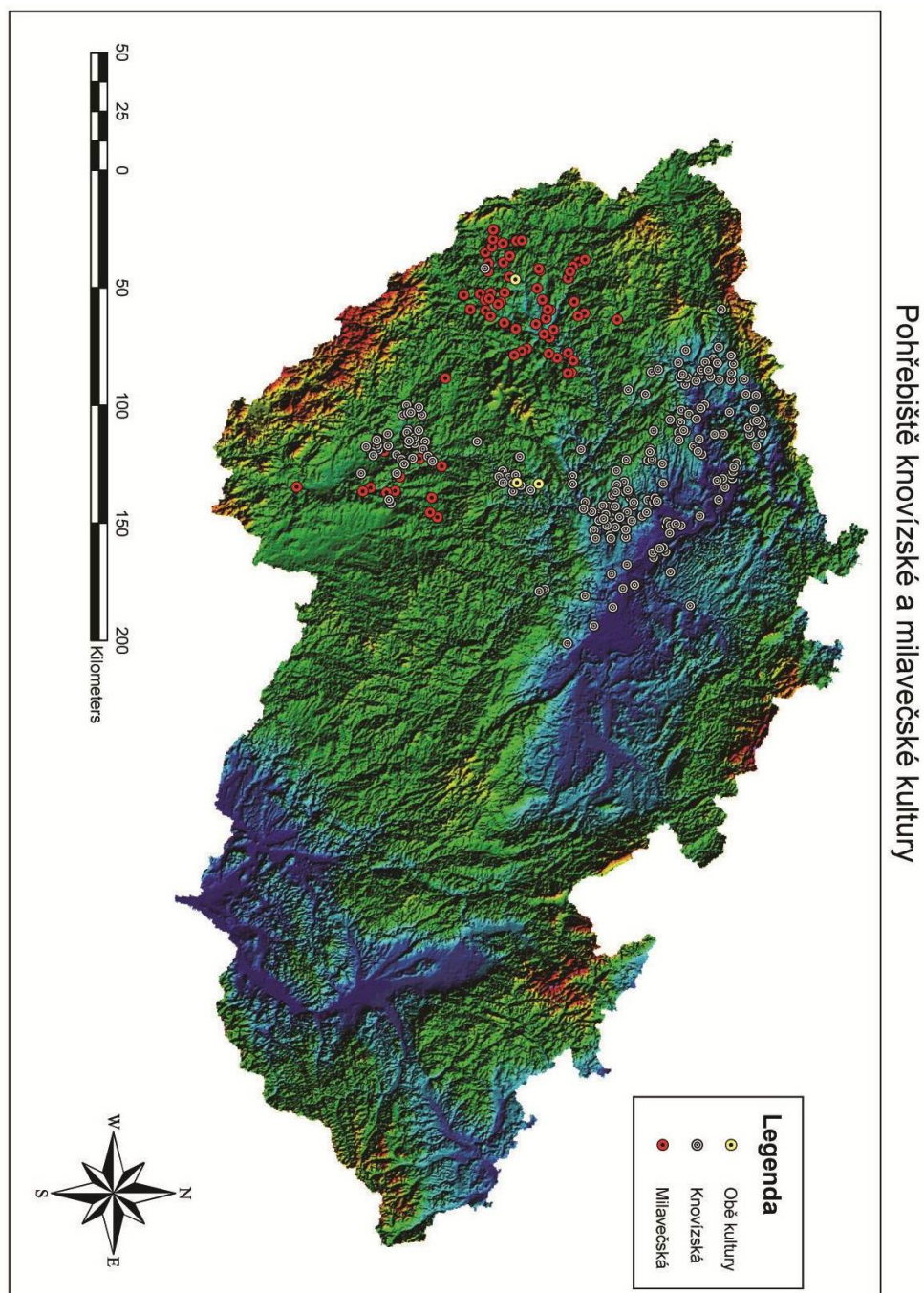

Obr. 1: Přehled pohřebišť knovízské a milavečské kultury mladší doby bronzové.

Zdroj: Němcová, J. 2009: mapa č. 1.

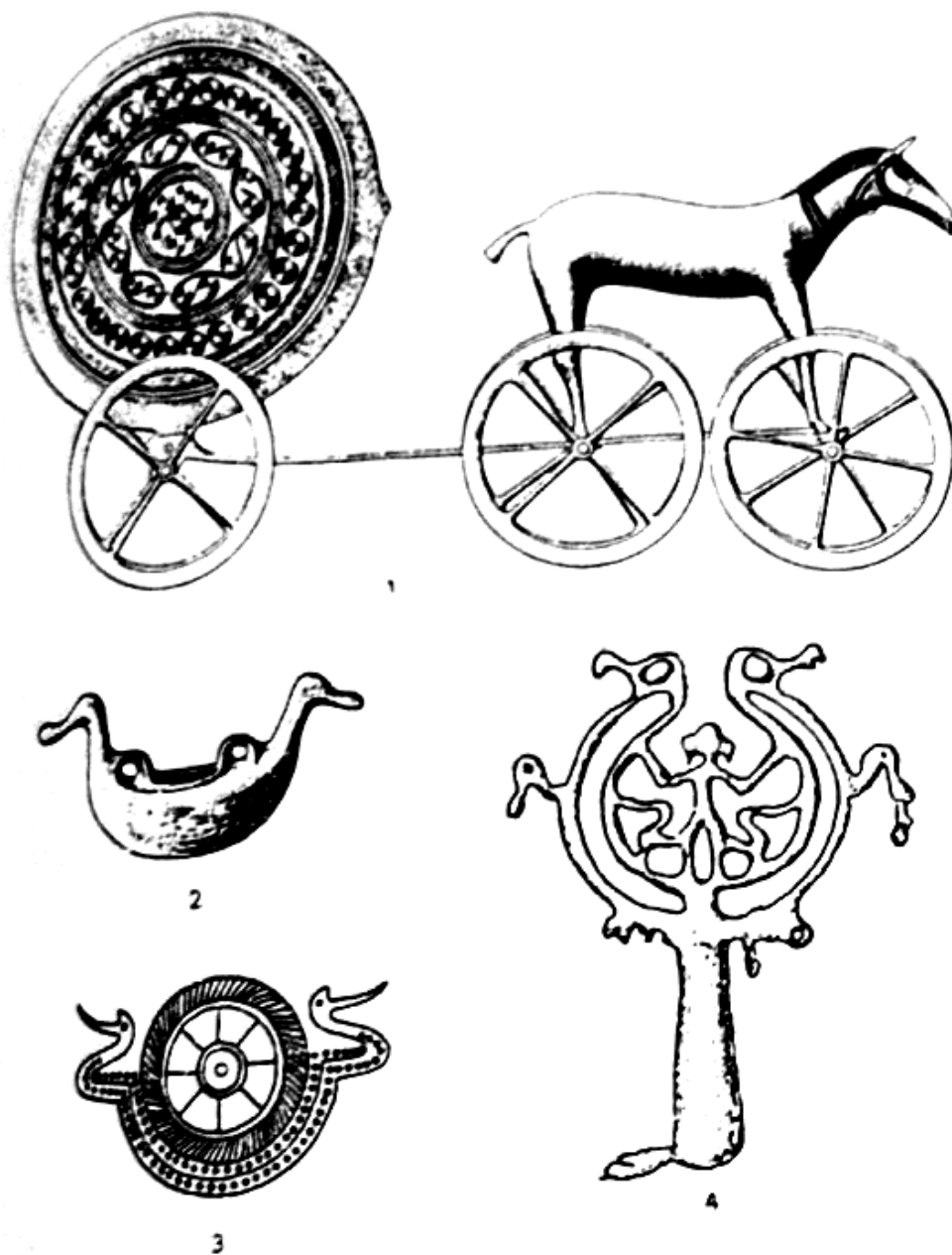

Obr. 2: Náboženská symbolika období popelnicových polí. 1 – vozík se slunečním kotoučem tažený koněm z Dánska; 2 – závěsek ve tvaru ptačí bárky z Maďarska; 3 – výzdoba bronzové nádoby z Dánska, znázorňující ptačí bárku se sluncem; 4 – výzdoba na rukojeti z Itálie.

Zdroj: Lutovský, M. – Smejtek, L. et al. 2005: 475.



T 48 Knovízská kultura. Žárové hroby.
1 Křepeň o. Příbram, 2 Zdice o. Beroun.

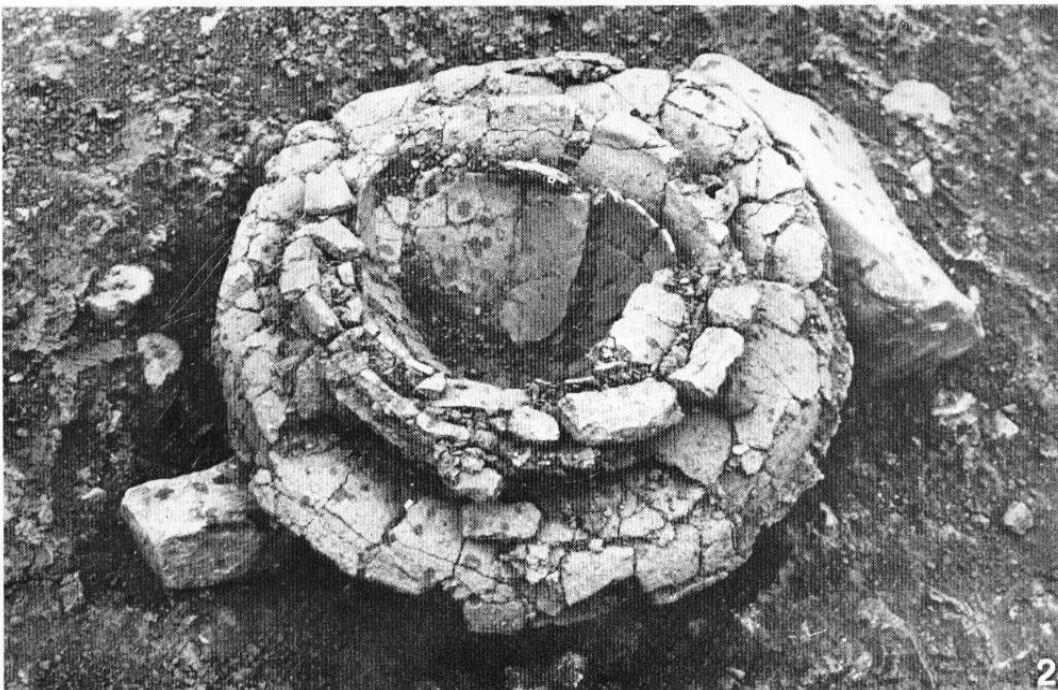

Obr. 3: Knovízská kultura žárové hroby.

Zdroj: Pleiner, R. – Rybová, A. 1978 (eds.): obr. T48.

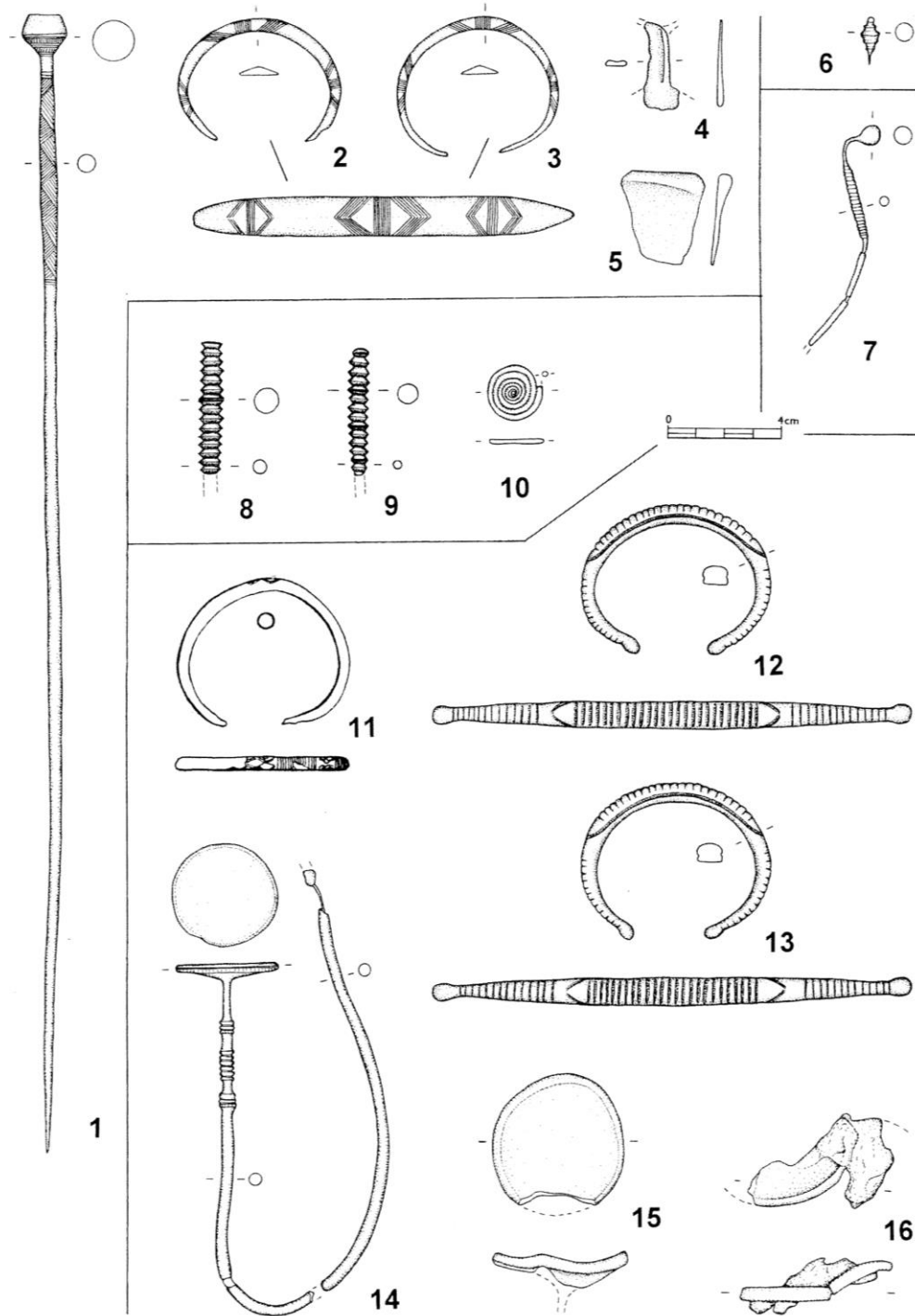

Obr. 4: *Bronzové předměty z mohylového pohřebiště Řepeč I.*

Zdroj: Chvojka, O. 2009: Tab. 71.

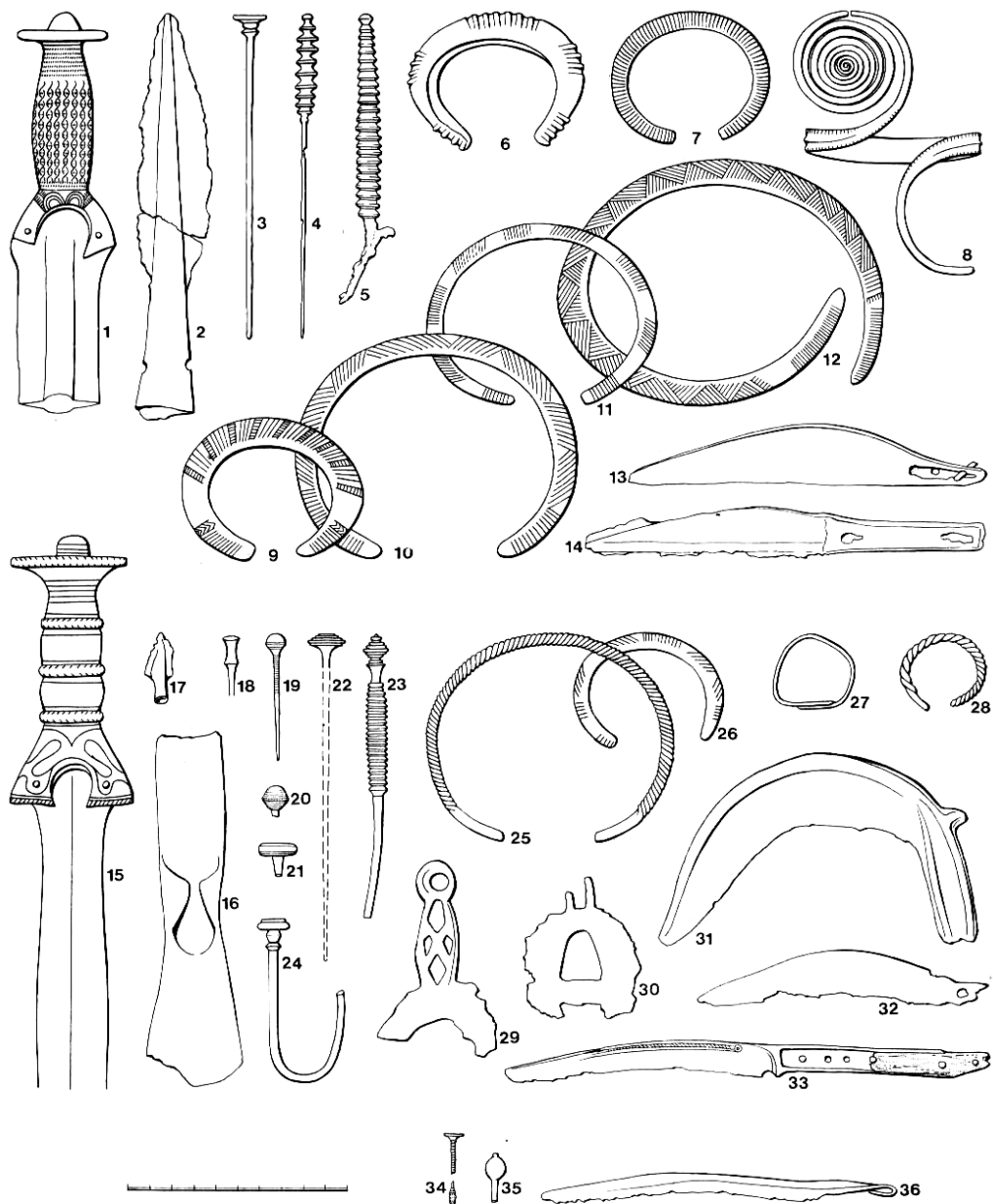

Obr. 5: *Bronzové předměty milavečské kultury v západních Čechách.*

Zdroj: Pleiner, R. – Rybová, A. 1978: obr. 112.

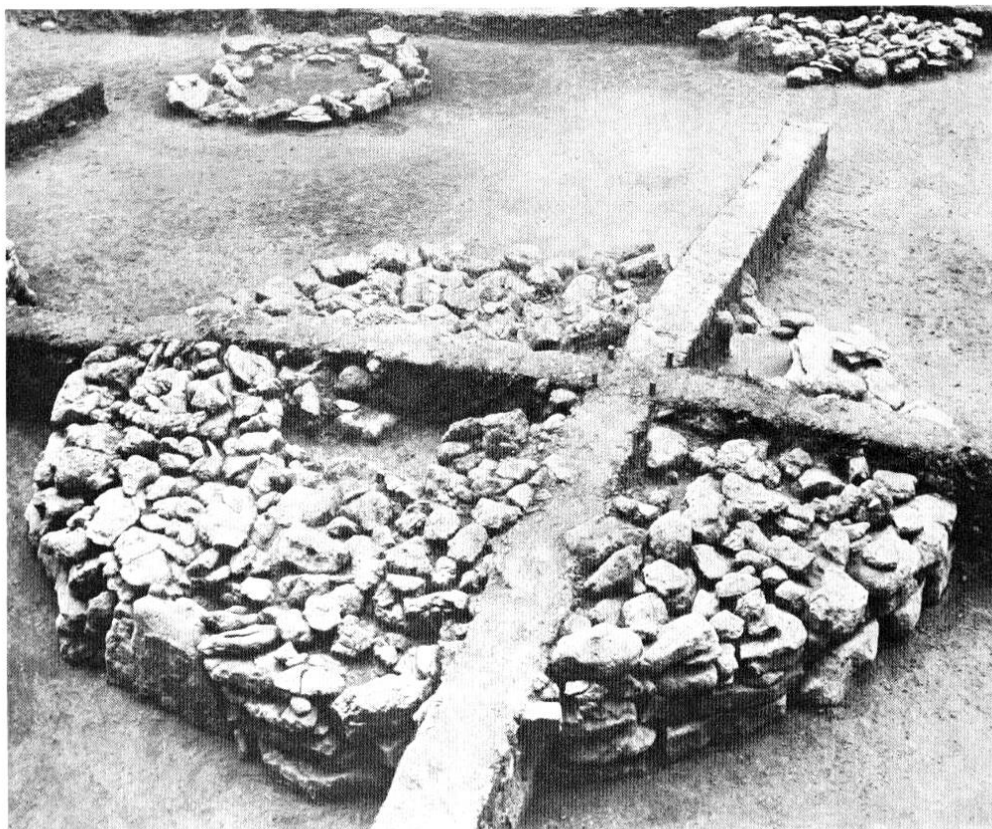

T 51 Lužická kultura.
Kamenný věnec mohyly č. 33. Mladá Boleslav – Čejetický, poloha Choboty I.

Obr. 6: *Kamenný věnec mohyly č. 33. Lokalita Mladá Boleslav – Čejetický, poloha Choboty I.*

Zdroj: Pleiner, R. – Rybová, A. (eds.) 1978: T 51.



Obr. 7: *Bronzový depot nalezený na Karlovarsku, katastr Nová Role.*

Autor fotografie: Vladimír Meluzín.

Zdroj: <http://karlovarsky.denik.cz/z-regionu/u-meziroli-byl-objeven-bronzovy-poklad-20160210.html>. [30. 3. 2016].



T 53 Pozdní doba bronzová.
Žárové pohřebiště s hroby v kamenném obložení. Nynice o. Plzeň-sever.



Obr. 8: Pozdní doba bronzová, Žárové pohřebiště s hroby v kamenném obložení,
Nynice, okr. Plzeň – sever.

Zdroj: Pleiner, R. – Rybová, A. (eds.) 1978: T 53.

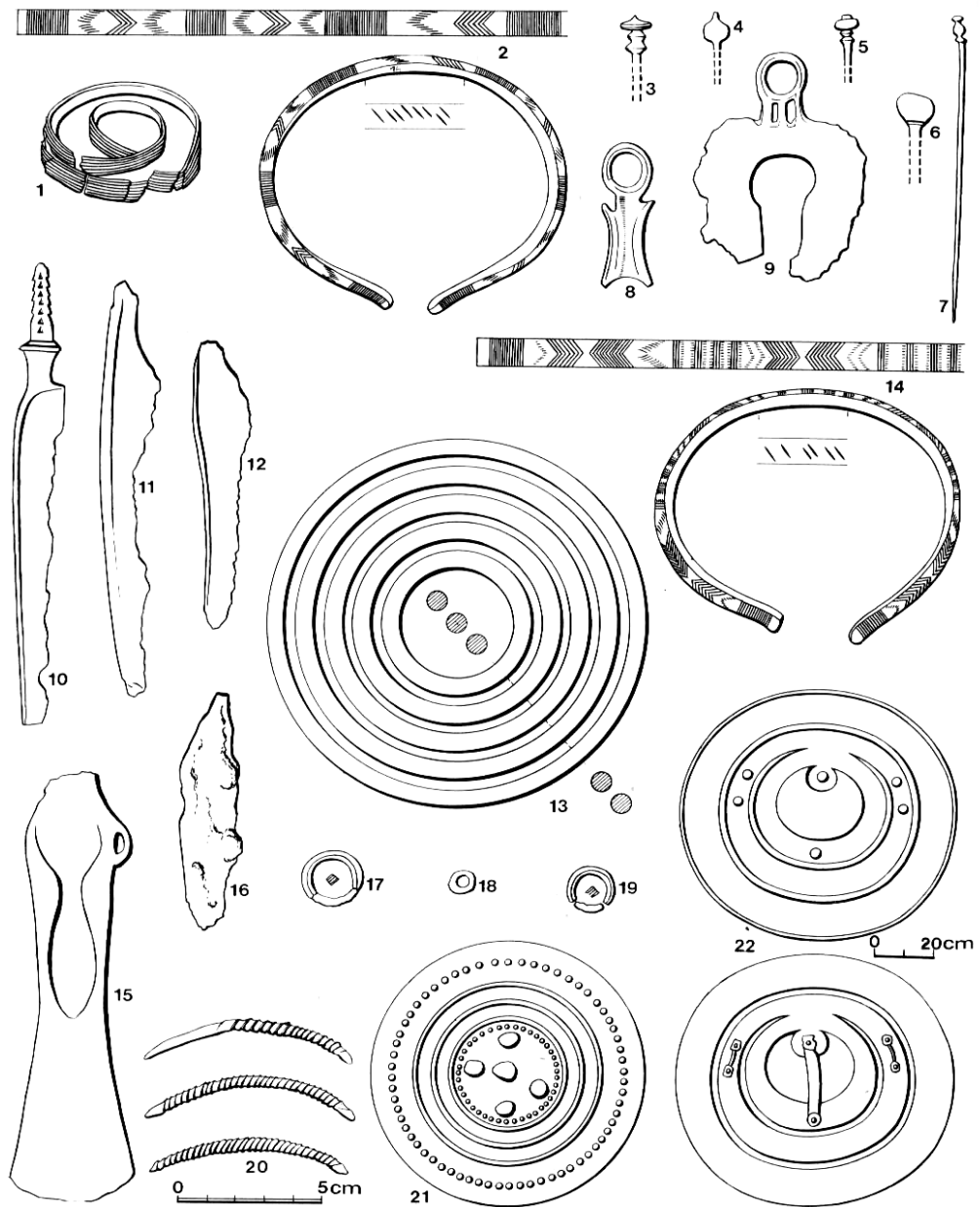

Obr. 9: *Bronzové předměty nynické skupiny.*
 Zdroj: Pleiner, R. – Rybová, A. (eds.) 1978: obr. 114.

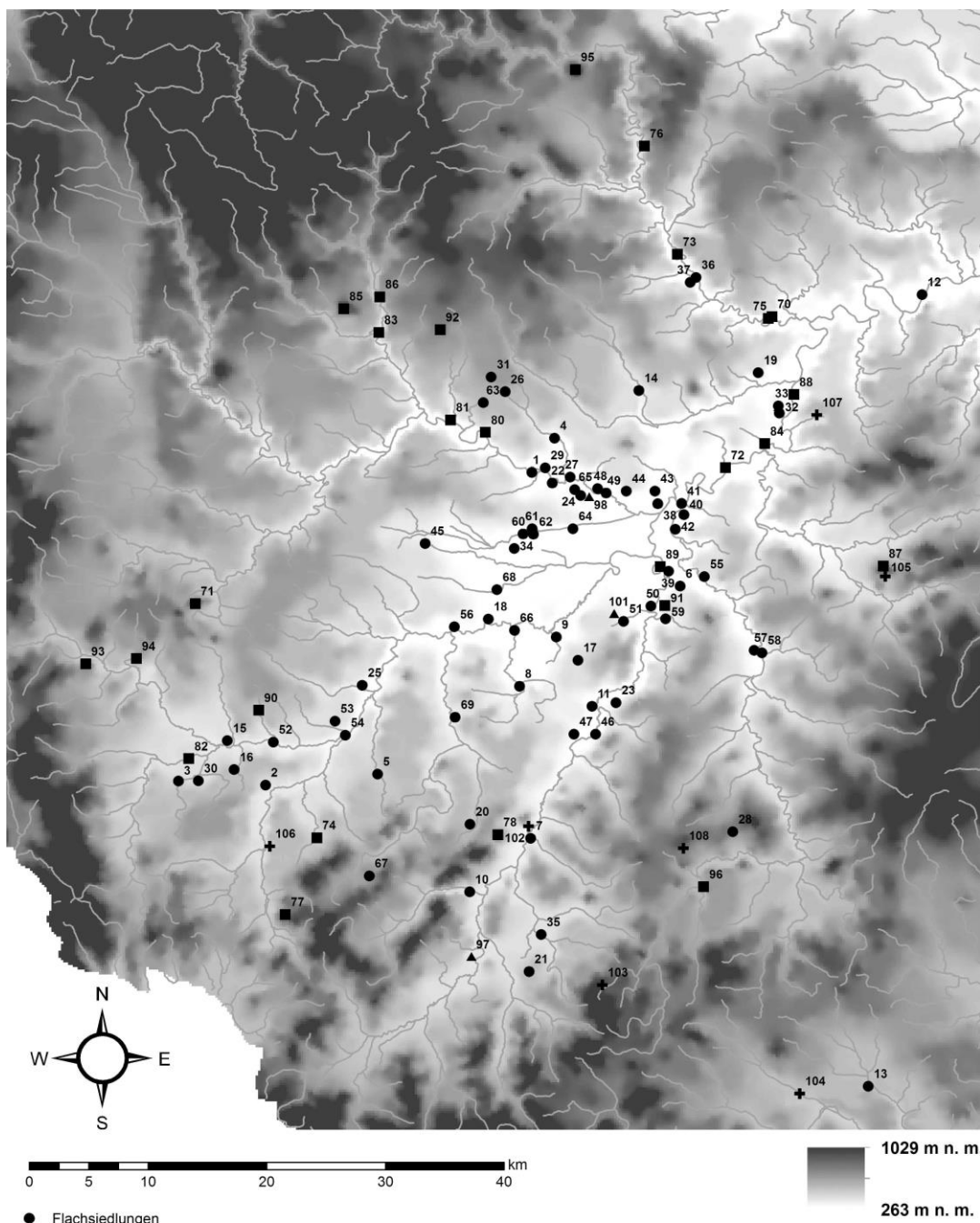

Obr. 10: Naleziště nynické kultury podle archeologické databáze Čech.
Stav k výzkumu k roku 2013.

Zdroj: Jiráň, L. 2014: Abb. 2.



T 60 Slezskoplatěnická kultura. Žárové hroby.
Opatovice o. Pardubice (hrob 31 a 12).



Obr. 11: Slezskoplatěnická kultura, žárové hroby, Opatovice o. Pardubice (hrob 31 a 12).

Zdroj: Pleiner, R. – Rybová, A. (eds.) 1978: T 60.

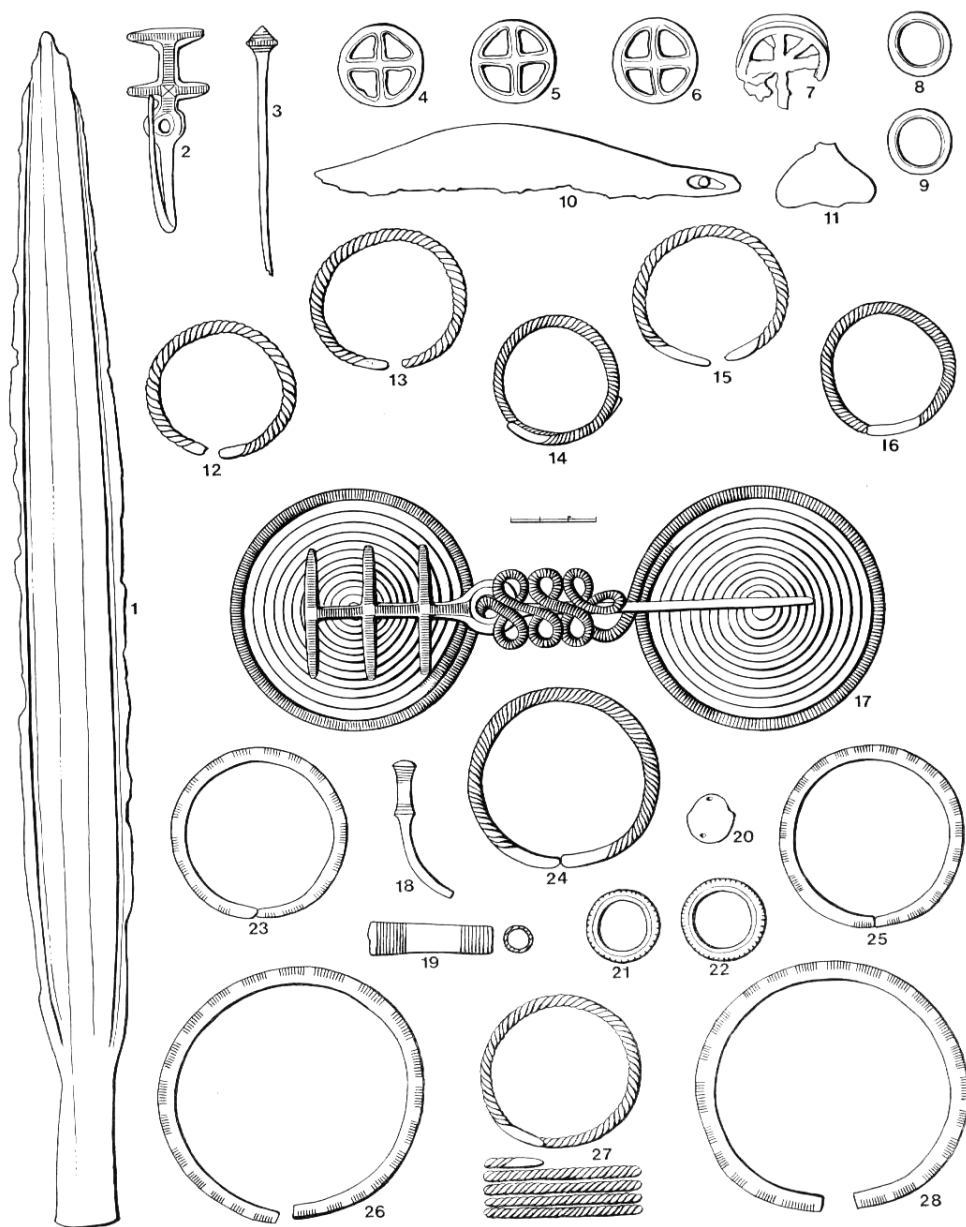

Obr. 12: Zbraně a sady bronzových ozdob ze dvou bohatších hrobů slezskoplatěnické kultury, Jaroměř o. Náchod.

Zdroj: Pleiner, R. – Rybová, A. (eds.) 1978: obr. 163.

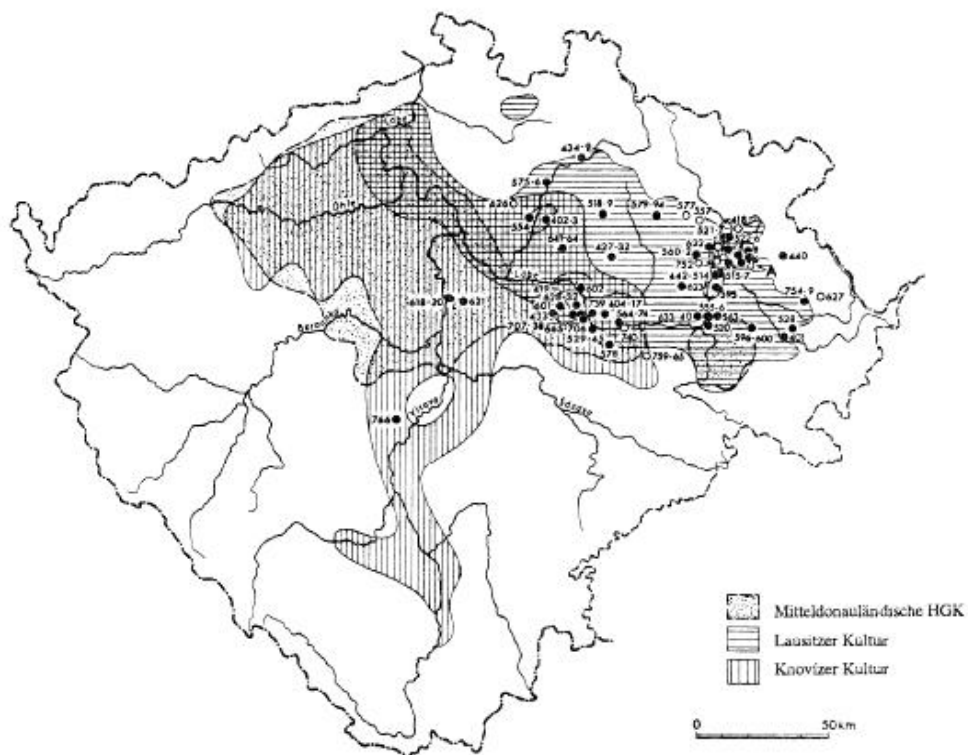

Obr. 13: Rozšíření zlatých předmětů střední doby bronzové a kultur popelnicových polí v severních Čechách.

Zdroj: Hrala, J. 1997: Abb. 6.18.

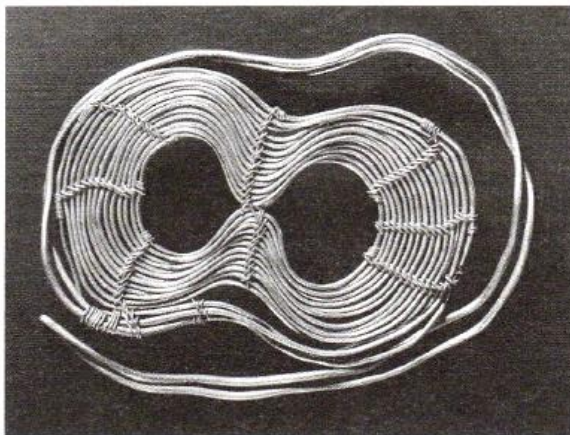

Č422

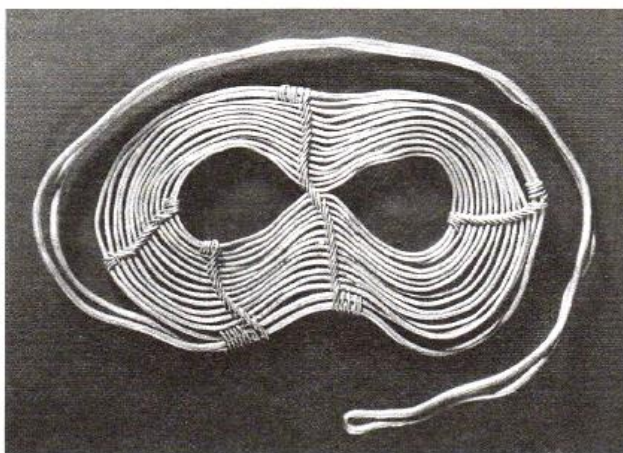

Č424

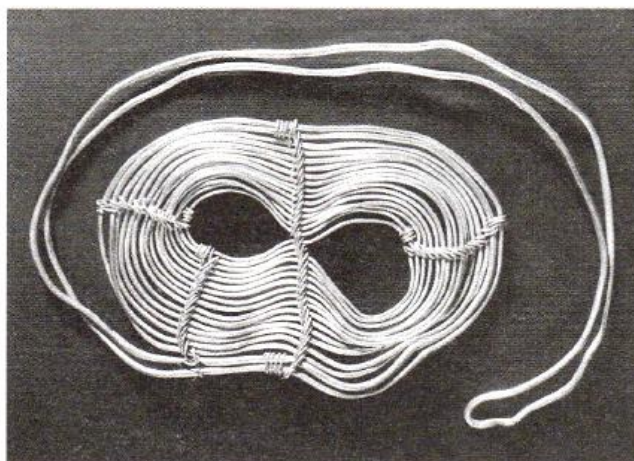

Č423

Obr. 14: Zlaté nálezy z Čech M 2:3.

Zdroj: Lehrberger, G. – Fridrich, J. – Gebhard, R. – Hrala, J. (eds.) 1997: Taf. 24.

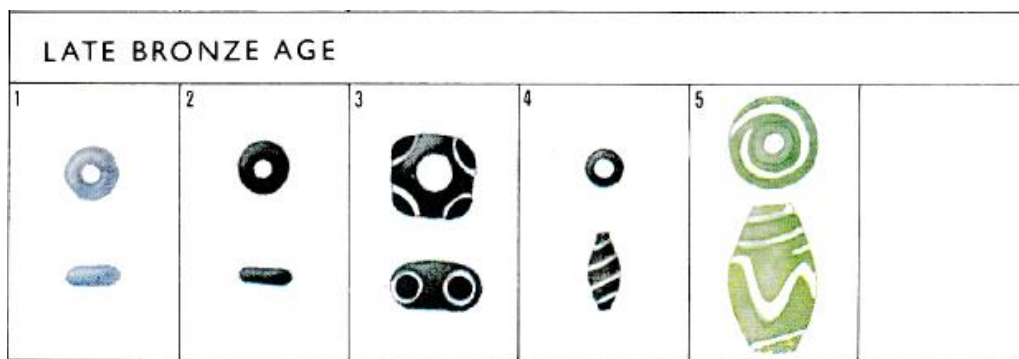

Pl. 5. Types of Bronze Age beads.

Obr. 15: Typy korálek pozdní doby bronzové.

Zdroj: Venclová, N. 1990: Pl. 5.



Obr. 16: Analyzované korálky z Holubic, okr Praha západ.

Zdroj: Venclová, N. – Hulínský, V. – Henderson, J. – Chenery, S. – Šulová, L. – Hložek, J. 2011: obr. 2.



Obr. 17: Náhrdelník ze 115 jantarových koráleků byl součástí depotu bronzových předmětů.
Milavečská skupina (1250 – 950 př. n. l.)
Plzeň – Radčice, okr. PM; pr. od 5 mm do 33x37 mm ZČM Plzeň,
inv. č. P96.965.

Zdroj: Metlička, M. a kol. 2015: obr. 139.

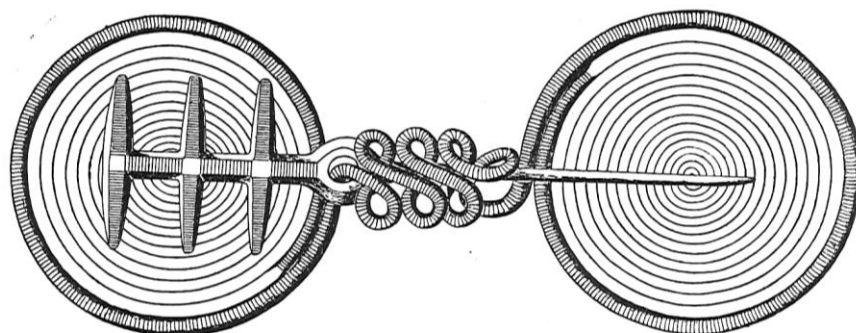

Obr. 11. Kovotepectví v mladší době bronzové.

Z bronzové tyčinky vykováná a stočená spirálovitá spona z Jaroměře; její jehla, navlečená před zavínutím tyčinky ve spirálovitou růžici, byla zhotovena odléváním. (Kultura popelnicových polí, stupeň lužický.) Spona dodnes podržela svou pružnost. 1/2. Kresba J. Filipa.

Obr. 18: Kovotepectví v mladší době bronzové.

Zdroj: Filip, J. 1997: 45.

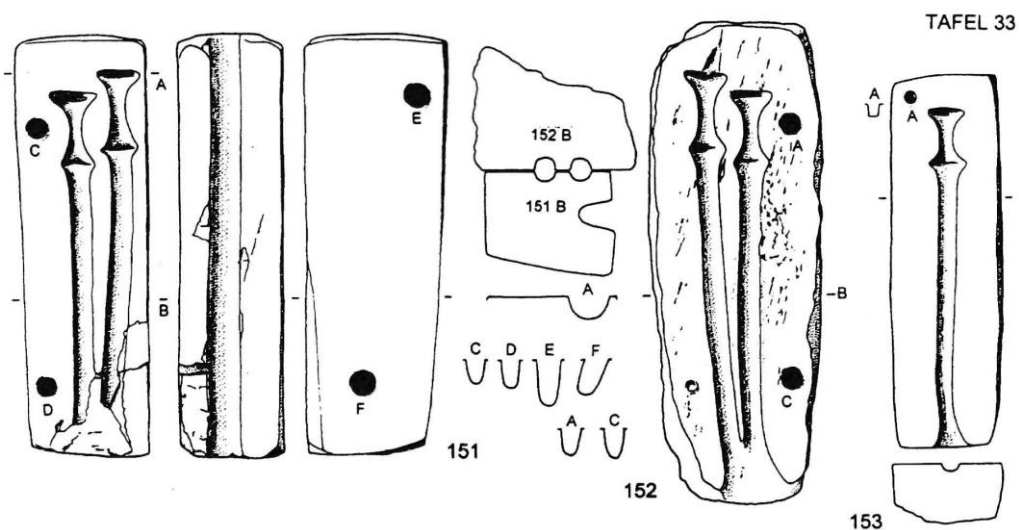

Obr. 19: Zvoleněves, okr. Kladno.

Zdroj: Blažek, J. – Ernée, M. – Smejtek, L. 1998: 263.

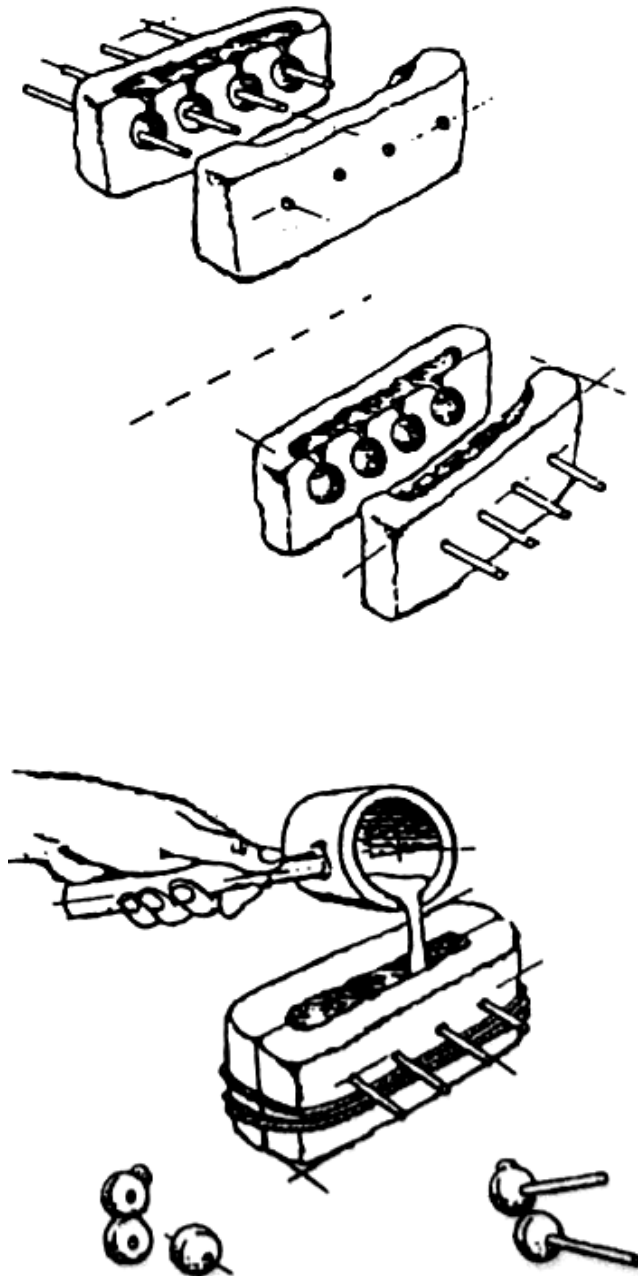

Obr. 20: Slévačská technika tzv. přelivu, kterou byly vyráběny např. jehlice s kulovitou hlavicí, dodatečně „přilitou“ k dířku.

Zdroj: Lutovský, M. – Smejtek, L. et al. 2005: 499.

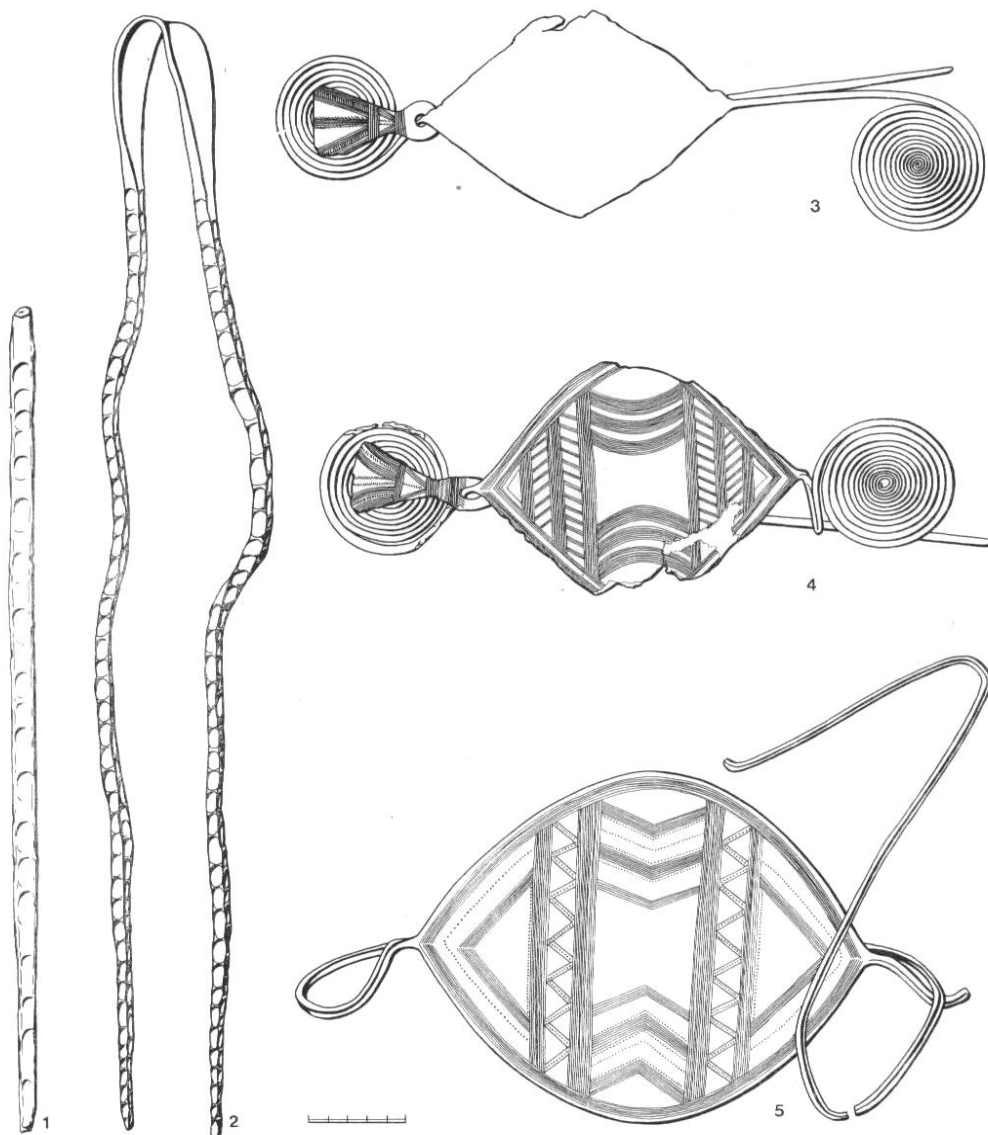

169. Postup výroby štítových spon doložený v hromadných nálezoch.
 1 protahování drátu kování, 2 protahování a rozšiřování v místě štítku, 3 vytepání štítku, vinutí růžic, 5 rytí výzdoby na štítku a příprava k vinutí růžic, 4 dokončený výrobek. 1-2, 4-5 Jenišovice o. Mělník, 3 Vrcovice o. Písek.

Obr. 21: *Postup výroby štítových spon doložený v hromadných nálezoch.*

Zdroj: Pleiner, R. – Rybová, A. (eds.) 1978: obr. 169.



Obr. 22: Záluží, okr. Roudnice. Dvoudílná spona, detail štitku.

Zdroj: Neustupný, E. 1965: obr. 7.

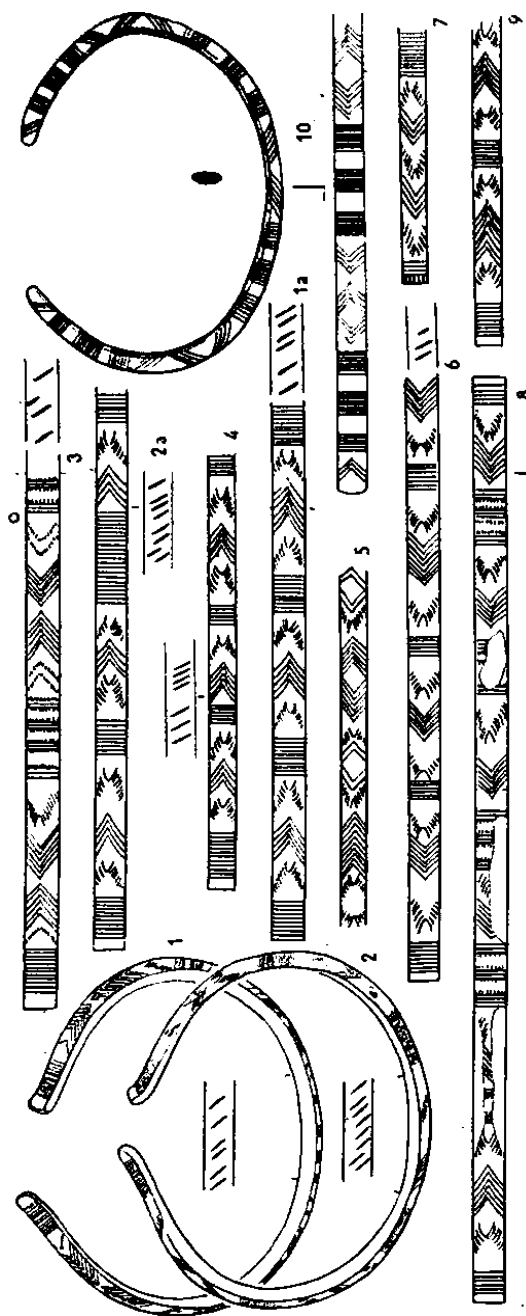

Obr. 23: 1-9 Radonice, okr. Domažlice, 10 Lučice, okr. Klatovy.

Zdroj: Šaldová, V. 1965: 42.⁴

⁴ Zářezy na vnitřní straně se vykládají různě. Buď jako značky výrobců nebo jako značky sčítací (Šaldová 1978, 401).

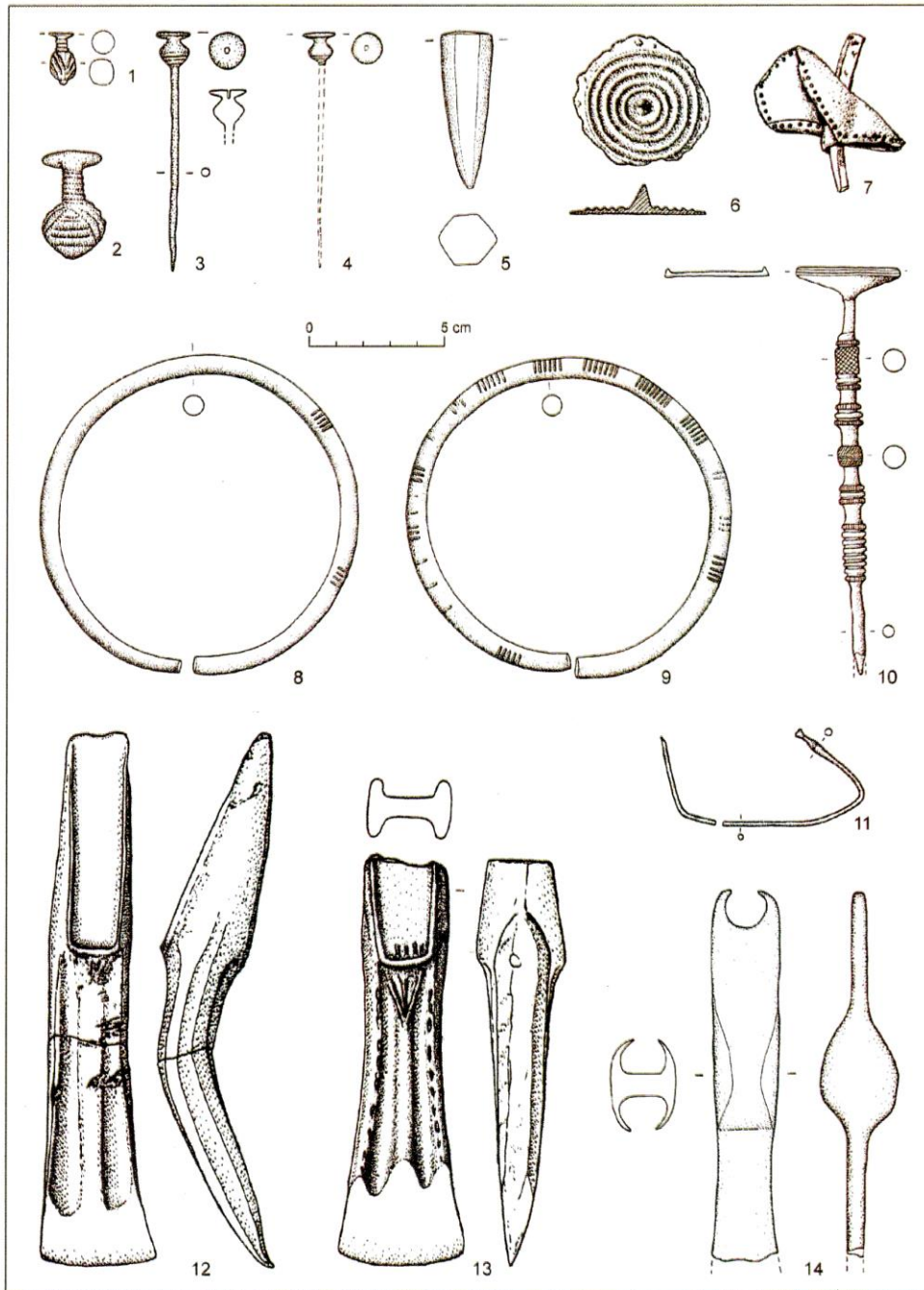

Obr. 8. Importované bronzové předměty epochy popelnicových polí v jižních Čechách. 1-4 vázičkovité jehlice (1 Dobešice, 2 Staré Sedlo / překresleno podle O. Kytlicové 1955, obr. 2: 2f, 3 Holašovice, 4 okolí Č. Budějovic); 5 Holašovice – špičák; 6 Varvažov – závěsek; 7 Hořice na Šumavě – torzo terčovité jehlice; 8-9 Králova Lhota – kruhy; 10 Strachovice – jehlice typu Weitgendorf; 11 Chřešťovice – jehlice ervěnického typu; 12-13 Zbonín – středoněmecké sekerky se schůdkem; 14 Staré Sedlo – tzv. durynská sekerka. 6, 7, 12-13 podle Kytlicová 2007, Taf. 1: 3, 6: 2, 7: 22-23; ostatní kresba T. Kolegar.

Obr. 24: Importované bronzové předměty epochy popelnicových polí v jižních Čechách.

Zdroj: Chvojka, O. 2010: obr. 8.

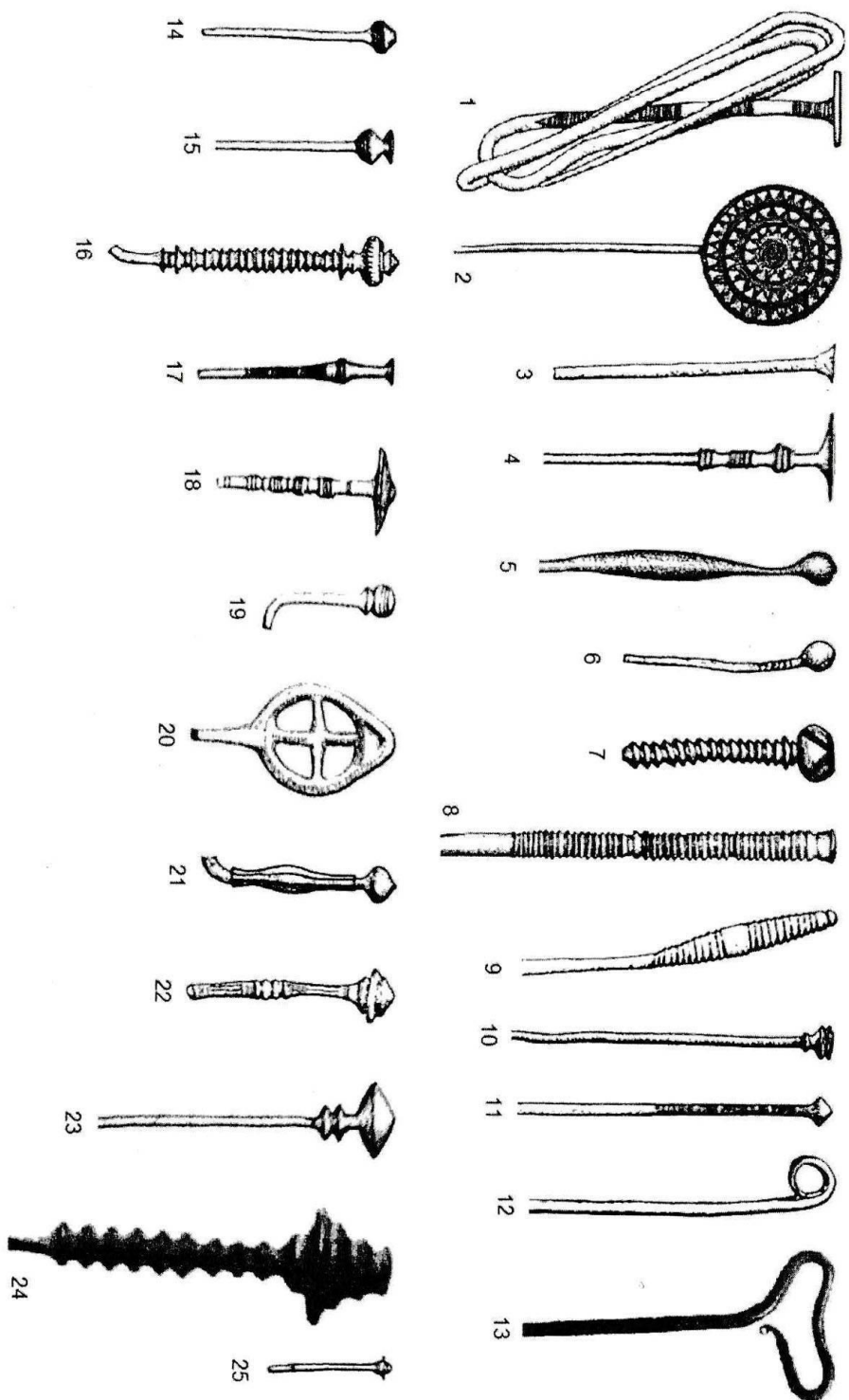

Obr. 1. Základní typologie jehlic z bronzových depotů (Čechy, Sasko; podle Brunn 1968; Kyřlicová 2007; Salas 2005)

Obr. 25: Základní typologie jehlic z bronzových depotů.

Zdroj: Šteffl, J. 2011: obr. 1.

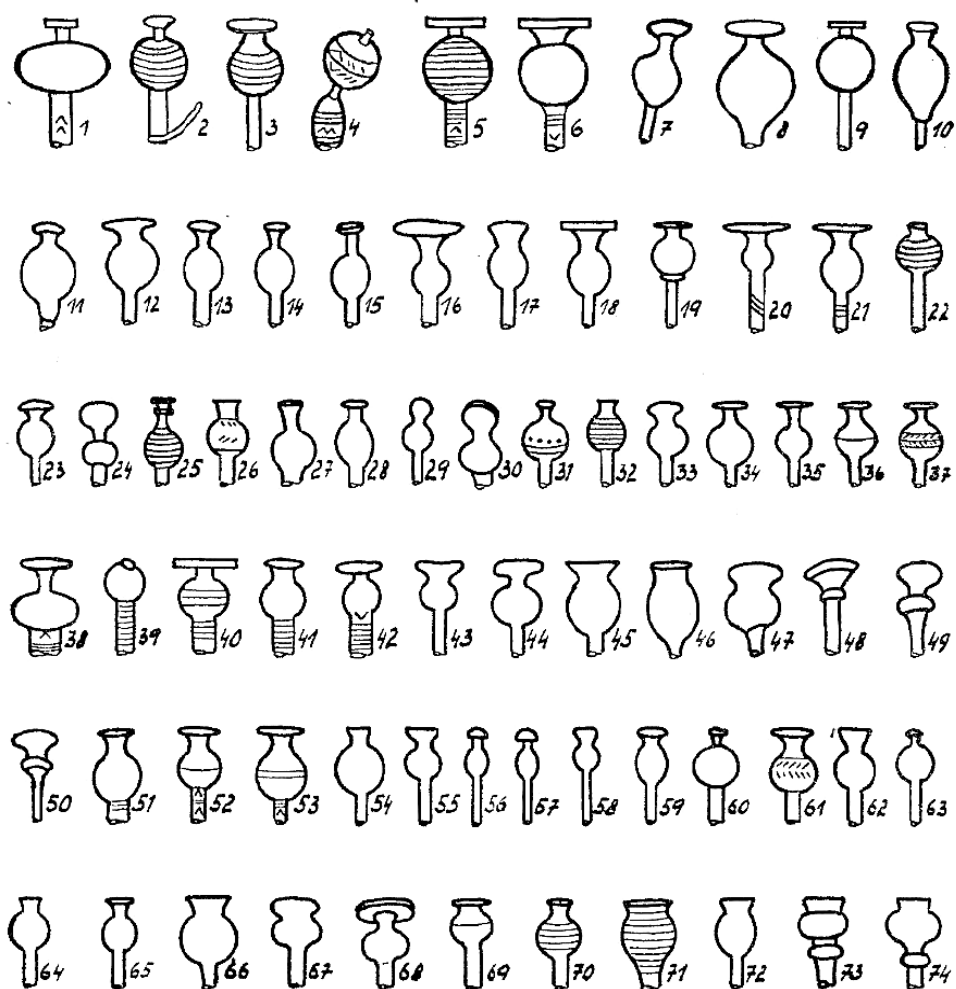

Obr. 308. Vázičkovité jehlice v Československu: 1, 40 Hradec Král.; 2, 4, 38, 39, 60 Bořitov; 3 Praha; 5, 17, 33 Svijany; 6, 20 Bedihošť; 7 V. Čičovice; 8, 16 Bohuslavice; 9, 13, 66 Ilava; 10 N. Bydžov?; 11 Měnik; 12 Zemianské Podhradie; 14, 15 Kostelec n. O.; 18, 22, 31, 62—65 Určice; 19, 32 Seloutky; 21, 52—54 Slatinky; 23 Ředice; 24, 47—51 Úhřetice; 25, 26, 34—37, 69—72 Domamyslice; 27—30 Dražkovice; 41 Ředice; 42 Krumstín; 43, 44 Skalice; 45—46 Kostelec; 55—57 Česká Hůzová; 58 Dobřenice; 59 Podolí; 61 Lukovna; 67 Vlkov, 68 Radim; 73, 74 Třebešov.

Obr. 26: Vázičkovité jehlice v Československu.

Zdroj: Adamczyková, J. 1953: obr. 308.

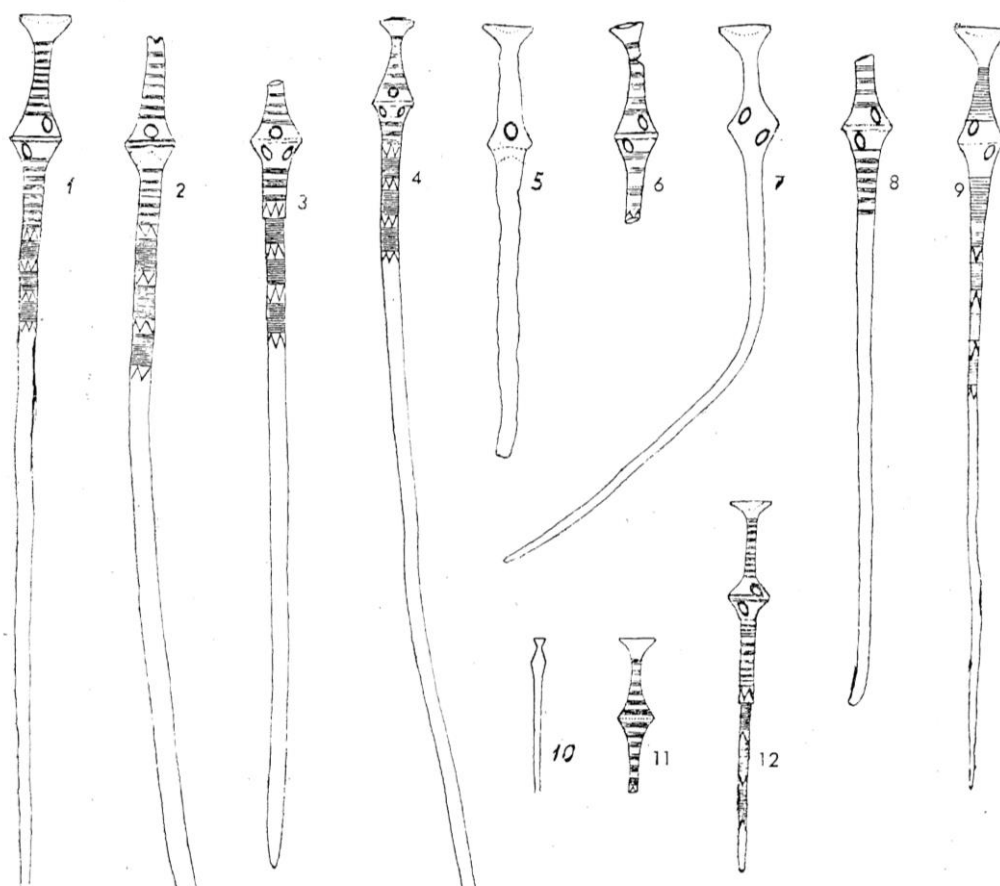

1. Jehlice typu Ervěnice a příbuzné tvary z Čech. 1 Vrány; 2 Praha-Bubeneč; 3 Vršany; 4 Ervěnice (žárový hrob); 5 Toužetín; 6 Pšov; 7 Praha-Veleslavin; 8 Sulejovice; 9 Dolín; 10 Chřešovice; 11 Pšov-Rubín; 12 Hrušovany. (Nadeln des Ervěnicer Typus und verwandte Formen aus Böhmen; 4 Brandgrab.)

Obr. 27: Jehlice typu Ervěnice a příbuzné tvary z Čech.

Zdroj: Bouzek, J. 1962b: 248.

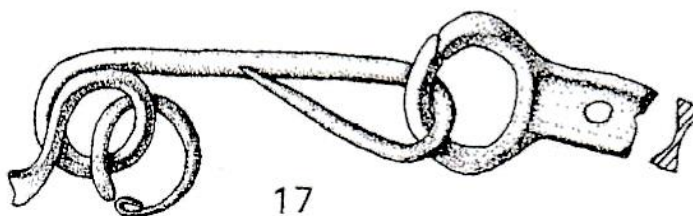

Obr. 28: Smyčková spona. Holašovice.

Zdroj: Kytlicová, O. 2007: TAFEL 21.

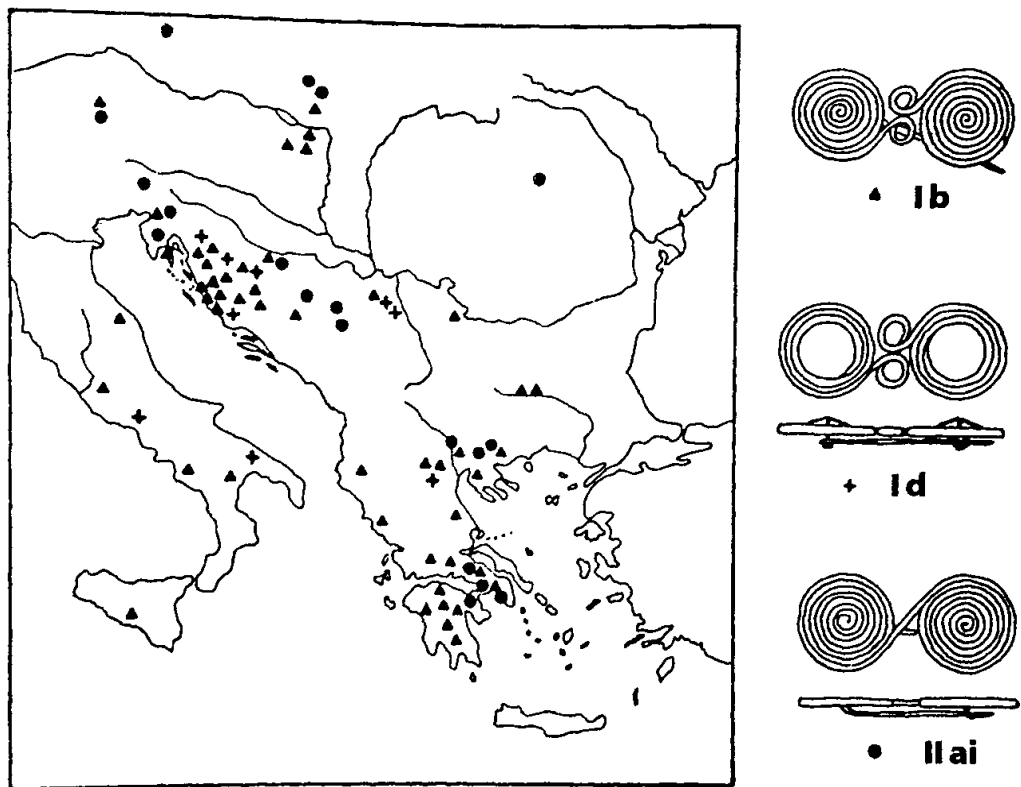

Obr. 29: Rozšíření brýlovitých spon, 11. – 8. stol, př. Kr.
 Jedny z nejstarších pocházejí z Čech.

Zdroj: Bouzek, J. 2005: obr. 54.



Obr. 30: Spona z Práčevo.

Zdroj: Neustupný, J. 1941: 42.

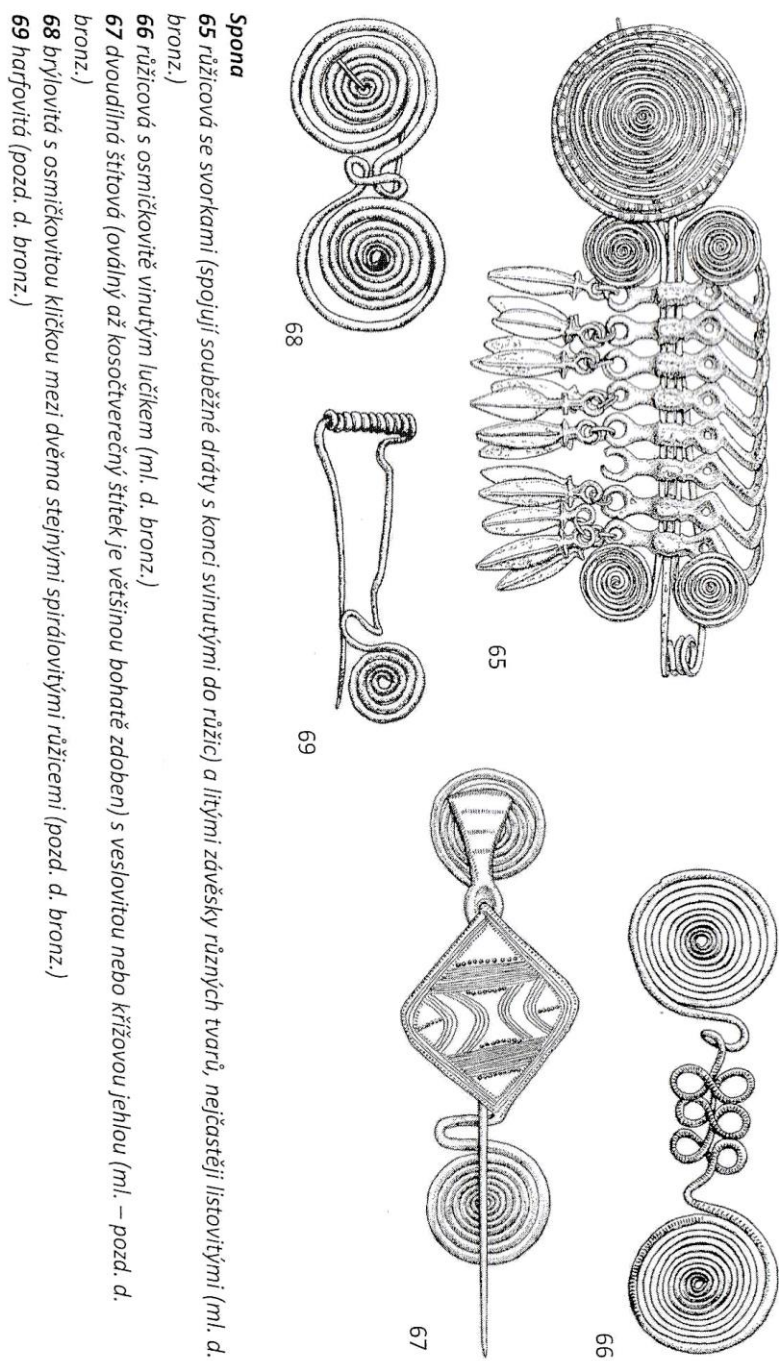

Obr. 31: *Bronzová a měděná industrie z depotů doby bronzové.*

Zdroj: Smejtek, L – Lutovský, M. – Militký, J. 2013: 433.

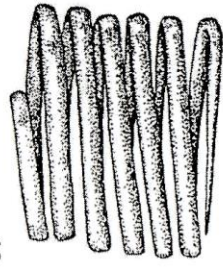

46

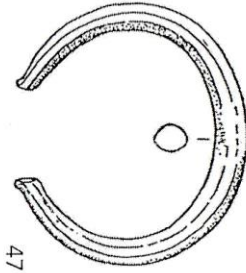

47

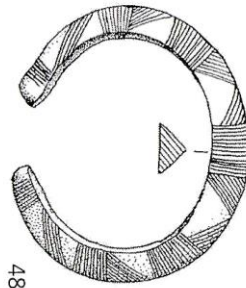

48

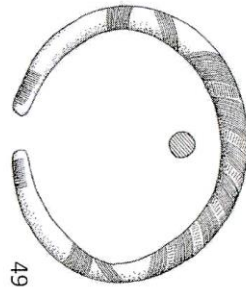

49

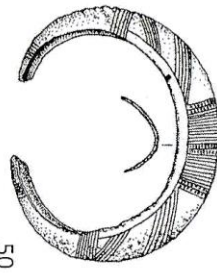

50

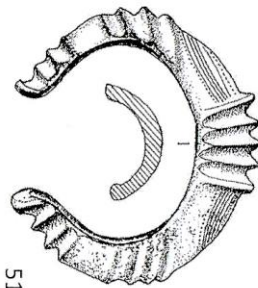

51

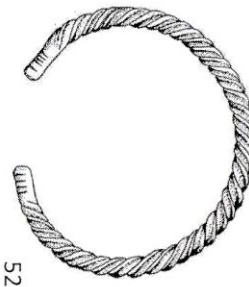

52

Náramek

46 spirálovitě vinutý z pásku či tyčinky do podoby válice (st.–ml. d. bronz.)

47 s mírně rozšířenými a vyhnutými („pacíčkovitými“) konci (st. d. bronz.)

48 vně střechovitě hraněný zdobený (st.–ml. d. bronz.)

49 tyčinkovitý zdobený (st.–pozd. d. bronzová)

50 plechový vyduťtý zdobený rytím – typ Bubenec (ml. d. bronz.)

51 masivní litý vyduťtý s žebrovou i rytou výzdobou – typ Děřtovice (ml. d. bronz.)

52 torčovaný (ml.–pozd. d. bronz.)

Obr. 32: *Bronzová a měděná industrie z depotů doby bronzové.*

Zdroj: Smejtek, L – Lutovský, M. – Milítký, J. 2013: 431.

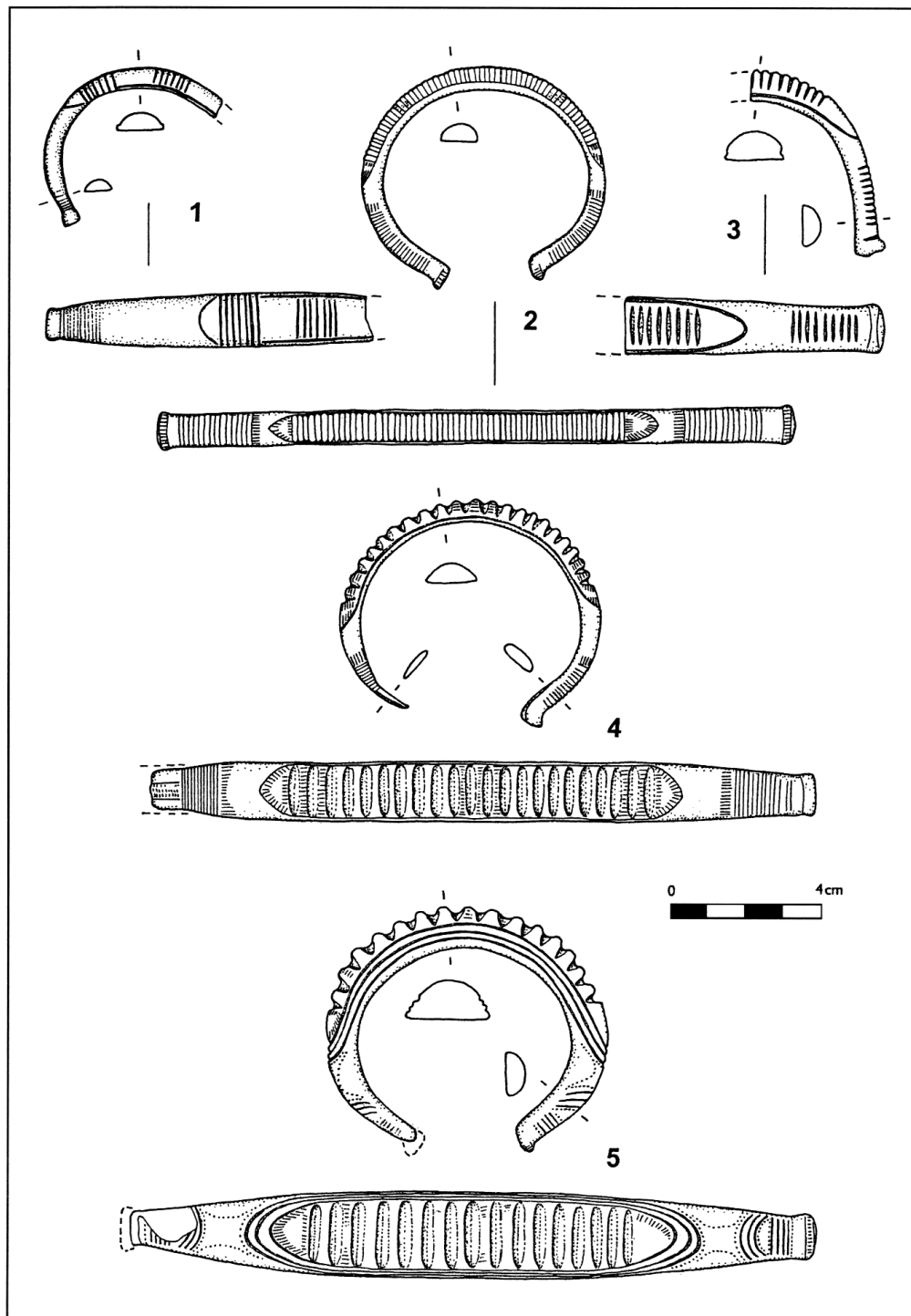

Obr. 33: Lité naramky horizontu Riegsee z jižních Čech.

Zdroj: Chvojka, O. 2006: obr. 2.

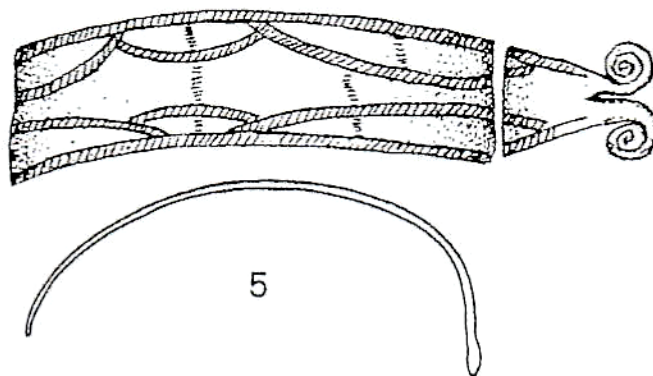

Obr. 34: Zlomky plechového náramku. Hořice na Šumavě, okr. Český Krumlov.
Zdroj: Kytlicová, O. 2007: TAFEL 1 A.

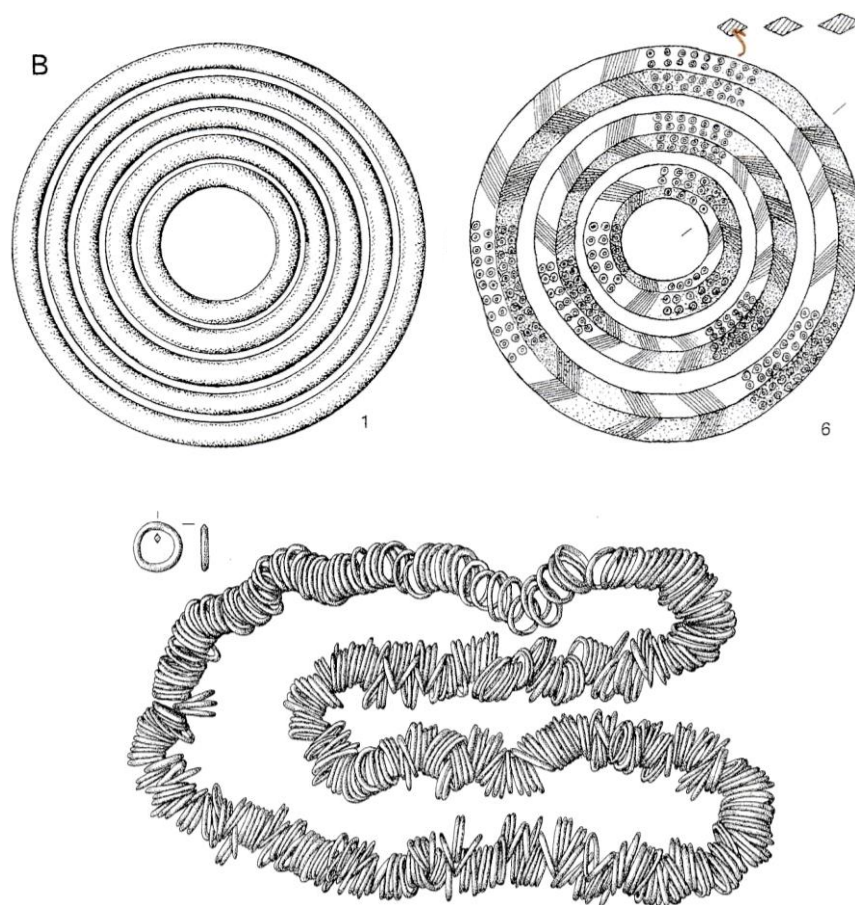

Obr. 35: Kruhové šperky.
Tetín (okr. Beroun), Třtěno (okr. Louny), Žinkovy (okr. Plzeň-jih).
Zdroj: Kytlicová, O. 2007: TAFEL 138 B, D; 144.

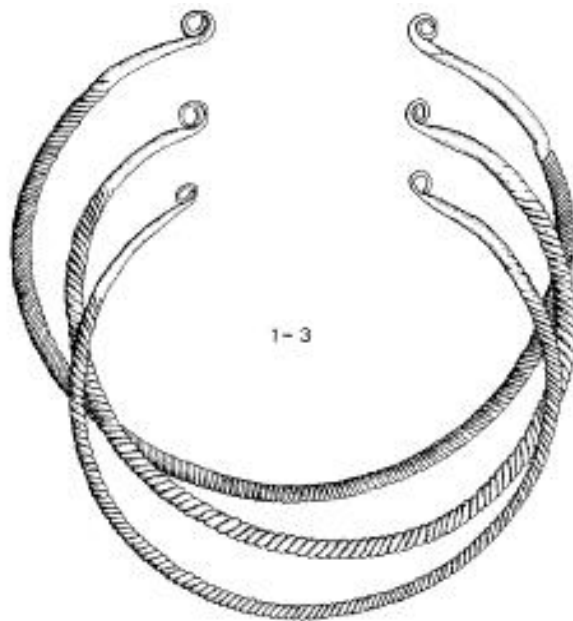

Obr. 36: Nákrčníky. Záluží (okr. Litoměřice).
Zdroj: Kytlicová, O. 2007: TAFEL 106.

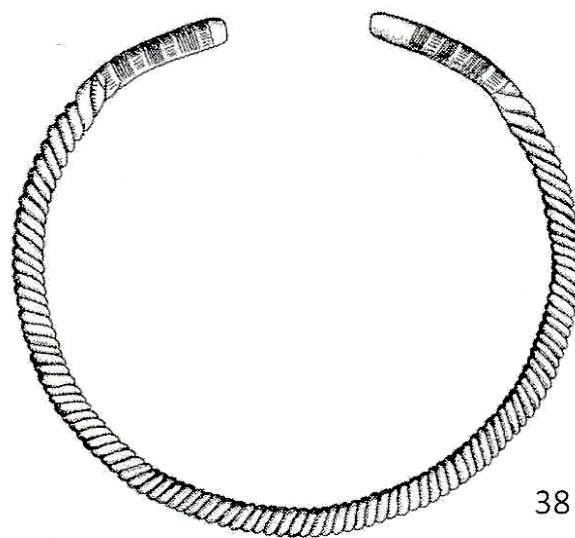

Obr. 37: Nákrčník tordovaný s hladkými, rytím zdobenými konci.
Zdroj: Smejtek, L – Lutovský, M. – Militký, J. 2013: 430.

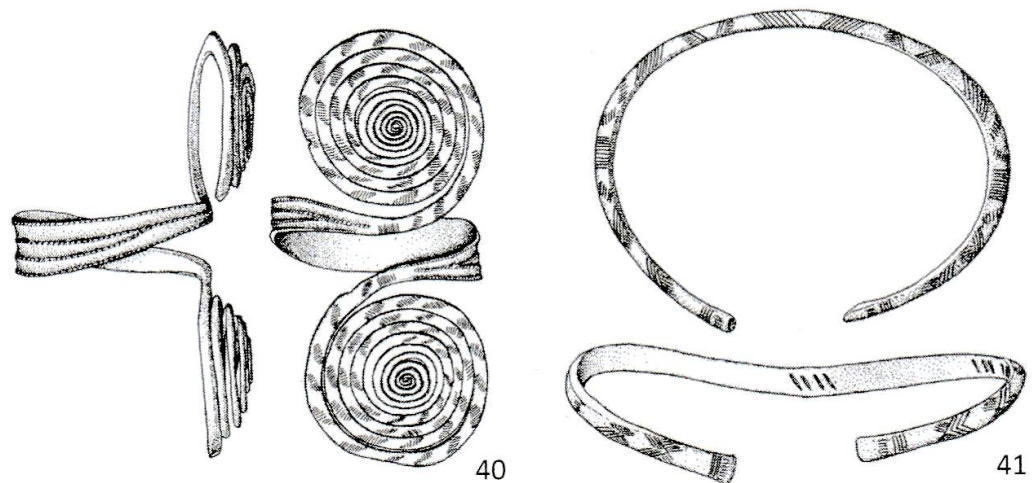

Nánožník

40 páskový (štítový) nánožník (příp. nápažník) s konci stočenými do růžic (stř.–pozd. d. bronz.)

41 sedlovitý nánožník (příp. nápažník) často zdobený rytím (pozd. d. bronz.)

Nápažník (nárameník)

42 spirálovitý nápažník vinutý z plechové pásky či drátu, někdy zdobený, případně zakončený růžicemi (stř.–pozd. d. bronz.)

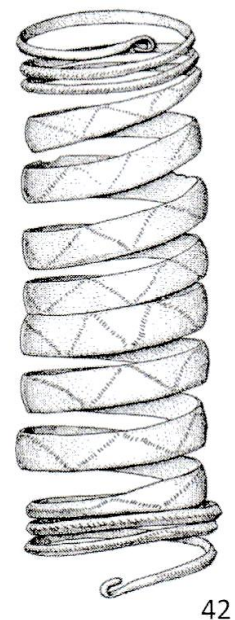

Obr. 38: *Bronzová a měděná industrie z depotů doby bronzové.*

Zdroj: Smejtek, L – Lutovský, M. – Militký, J. 2013: 430.



Obr. 39: Srdčité bronzové závěsky náhrdelníku. Mohylová kultura.

Zdroj: Metlička, M a kol. 2015: obr. 104.

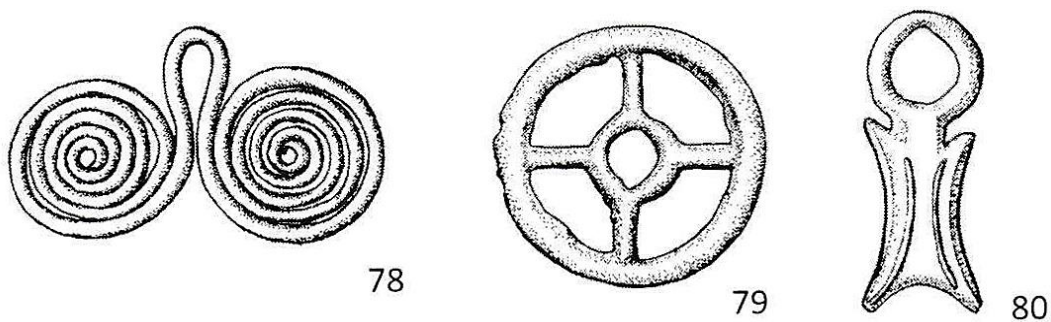

Obr. 40: Bronzová a měděná industrie z depotů doby bronzové. Závěsek: 78 – brýlovitý, 79 kolečkovitý, 80 ve tvaru přesýpacích hodin (resp. antropomorfní).

Zdroj: Smejtek, L – Lutovský, M. – Militký, J. 2013: 434.



Obr. 41: *Kornoutovitý zívěsek.*

Foto: O. Chvojka.

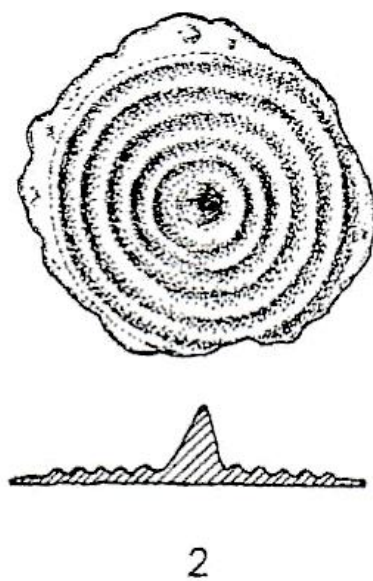

Obr. 42: *Terčovitý zívěsek. Varvažov (okr. Písek).*

Zdroj: Kytlicová, O. 2007: TAFEL 6 B.

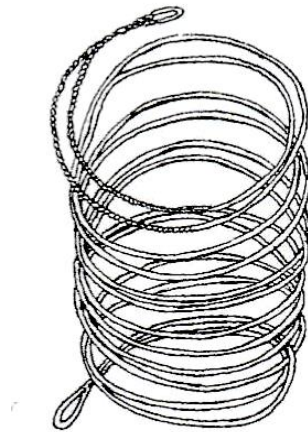

Obr. 43: *Spirálka. Lhotka u Radnic (okr. Rokycany).*

Zdroj: Kytlicová, O. 2007: TAFEL 15.

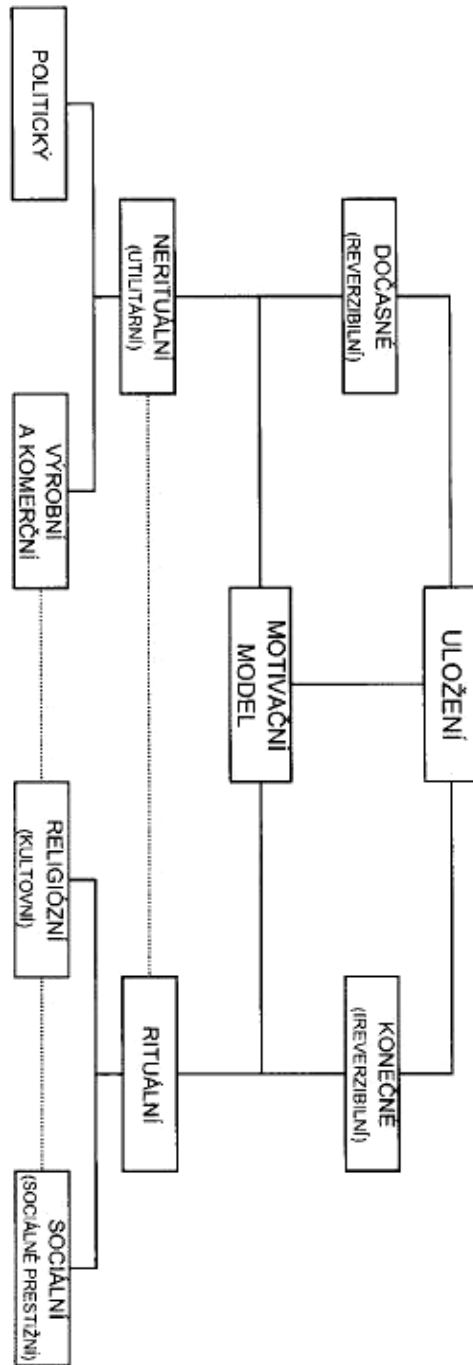

Obr. 116. Schéma interpretačních alternativ a motivačních modelů bronzových depotů.

Obr. 44: Schéma interpretačních alternativ a motivačních modelů bronzových depotů.

.Zdroj: Salaš 2005: 116.

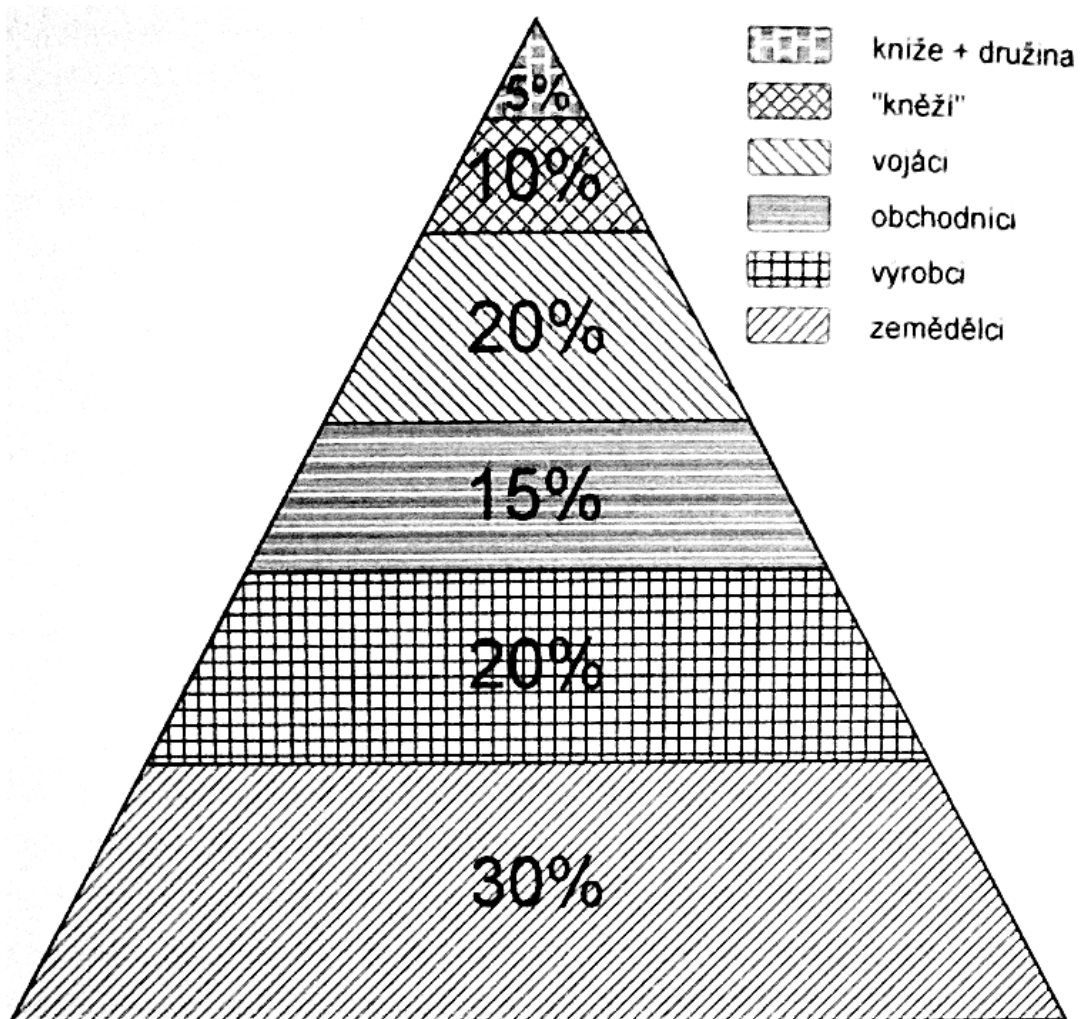

Obr. 45: Společenská pyramida středoevropské doby popelnicových polí.

Zdroj: Podborský, V. 2012: obr. 9.