

Západočeská univerzita v Plzni
Ústav umění a designu

Bakalářská práce
Intermediální objekt Osobní a veřejné
KULTIVAČNÍ PREVENCE
Andrea Chuchlová

Plzeň 2012

Západočeská univerzita v Plzni

Ústav umění a designu

Oddělení designu

Studijní program Design

Studijní obor Multimediální design – Meziprostředkové dialogy

Bakalářská práce

Intermediální objekt Osobní a veřejné

KULTIVAČNÍ PREVENCE

Andrea Chuchlová

Vedoucí práce: Doc. MgA. Milena Dopitová
Oddělení designu
Ústav umění a designu Západočeské univerzity v Plzni

Plzeň 2012

Prohlašuji, že jsem práci zpracoval(a) samostatně a použil(a) jen uvedených pramenů literatury.

Plzeň, duben 2012

.....
podpis autora

Zvláštní poděkování:

Chtěla bych velmi poděkovat mému otci za spoustu cenných rad a ochotnou pomoc během realizace tohoto projektu. Zároveň bych ráda poděkovala všem, jež se se mnou podíleli na řemeslné výrobě objektu a technické spolupráci při natáčení.

Obsah

0	Úvod	1
1	Teoretická část	2
1.1	Specifikace vlastního tématu	2
1.2	Agrární technika jako asociační pojítka s tématem	4
1.2.1	Funkce a typy kultivátorů	5
1.2.2	Souvislosti a variace slovní přesmyčky kultivátoru	6
1.3	Psychologie davu – Gustave le Bon	7
1.3.1	Charakteristika davu	8
1.3.2	Faktory ovlivňující dav	10
1.4	Teorie deindividuace dle Philipa Zimbarda	11
1.4.1	Stanfordský vězeňský experiment	13
1.4.2	Luciferův efekt	15
1.5	Milgramův psychologický experiment	16
1.6	Extremismus	18
1.7	Performance	21
2	Inspirace pro tvorbu	23
2.1	Obsahové souvislosti s jinými umělci	23
2.2	Korespondence, aneb upadající naděje rekultivace	25
3	Praktická část	27
3.1	Přípravná fáze finálního zpracování	27
3.2	Realizace objektu	28
3.3	Zamýšlená funkce a interaktivita objektu	29
3.4	Pracovní úskalí a technická spolupráce	30
4	Závěr	32
	Seznam použitých zdrojů	33
	a) Knižní a periodická literatura	33
	b) Internetové zdroje	34
	Resumé	37
	Seznam příloh	38

0 Úvod

Touto teoretickou částí bych ráda uvedla moji bakalářskou práci, která vznikala po dobu dvou semestrů vysokoškolského studia, v akademickém roce 2011/2012. Již nadnesenou kvalifikační práci jsem pojala jako pohyblivý objekt, jehož záměrem je docílení jisté performativity v prostoru. Jedná se o konceptuálně řešené umělecké dílo, které vzniklo na základě hlubokého myšlenkového procesu. Subjektivnímu pojetí předcházelo primární téma Osobní a veřejné. Zásadní pro mě bylo orientovat tuto práci na co možná největší okruh lidí. Chtěla jsem se dotknout nějakého aktuálního problému, absurdity, lidské hlouposti a reálné, dohledné hrozby. V průběhu ideového formování pro mě bylo zásadní hned několik podnětů. Těmi byly, davová negativita a její přenesení na reálné situace dnešní doby. Dav ve mně vzbuzoval znepokojující dojmy především kvůli jeho podmanivé síle. Z psychologické hlediska mě zase fascinovala lidská zmanipulovatelnost a náklonnost člověka mocnému subjektu pod záštitou vlastní anonymity. Všechny tyto složky jsem chtěla propojit a ztvárnit formou neotřelé výstrahy. Domnívám se totiž, že jsou problémy v dnešní době lidem předsouvány příliš vážně, a proto spíše zastraší a účinně nevyzvou k jejich řešení.

Inspirací mi byly kultivátory. Řešení zmíněných hrozeb jsem transformovala do jakéhosi kultivačního postroje, který má simulovat nápravu společnosti. Podněcující pro mě byla funkce těchto strojů. Kultivátorem naznačuji jakousi očistu zkažené půdy. Jedná se o symbolický prostředek, který významově posouvám. Součástí projektu je videozáznam z performance ve veřejném prostoru. Akce je jakýmsi nástinem mé vysněné idealizace společnosti. Reaguji na sugestibilitu člověka vůči autoritativnímu vůdci, jež se podílí na rozkladu jeho etické vyspělosti. Rušivým skřípěním a destruktivním vzezřením kultivátoru se snažím překonat vlastní hranice anonymity v davu a vyvolat otázky ohledně podmanivosti společnosti negativní mocí.

Podstatné je, aby se můj popud k činnosti dostal do podvědomí veřejnosti a vzbudil jakýkoliv zájem. Ostatně pojem kultivátor nabízí širokou škálu možných významů. I tento fakt byl pro mě klíčovým, protože dobře vysvětluje rozsah pojmů úzce spjatých s morálními hodnotami. Náhodnému pozorovateli se proto naskýtá více rovin interpretace mého objektu, a přesto svou funkcí přesně a s důvtipem zahrnuje pravou podstatu celé myšlenky.

1 Teoretická část

1.1 Specifikace vlastního tématu

Oficiální téma s názvem Osobní a veřejné jsem již od samého počátku vnímala jako širokospektrální odrazový můstek pro hlubší rozvinutí vlastní myšlenky. Tento titul nabízel mnoho možností jak jej uchopit a pojmout. Proto jsem musela zredukovat svůj okruh zájmů na prioritní a méně zásadní. Přednostními osobními tématy byly problémy globálnějšího charakteru. Svou práci jsem chtěla ideově plánovat jako téma nás všech a téma současné doby. Dlouhodobým sledováním společnosti jsem si pomalu profilovala vlastní myšlenku. Nicméně prvopočátek mého osobního tématu byl bezděčně zakořeněný v předešlé zkušenosti.

Tím naznačeným inspiračním zdrojem se pro mě stal zajímavý, fiktivní experiment s názvem La Extrême. Jednalo se o tajný psychologický průzkum formou vědomostní soutěže. Soutěžící hráli o vysoký finanční obnos. Před samotným vstupem do soutěže s nimi byla sepsána smlouva, že souhlasí s pravidly a podmínkami soutěže. Žádný ze soutěžících od smlouvy neodstoupil a vědomě se tak zavázal k plnění násilných trestů na ostatních spoluhráčích v kontextu herních pravidel. Soutěž odstartovala vylosováním nastrčeného hráče, který byl před zraky ostatních soutěžících upoután na elektrické křeslo do neprůhledné kapsle. Následně byla komora uzavřena a zbylí účastníci přistoupili k hracím pultům. Odsud postupně pokládali otázky vybranému hráči a ten na ně musel správně odpovídat. Při chybné odpovědi mu musel příslušný soutěžící udělit trest formou elektrošoku. Síla elektrošoku se navyšovala s množstvím špatně zodpovězených otázek. Hráči, kteří pokládali otázky, měli možnost volby, zdali hlavnímu aktérovi bolestivý trest způsobí, nebo ne. To by ovšem znamenalo, že oni sami bez zisku soutěž opustí. Jednalo se tedy o vzájemné překonávání morálních či citových hranic. Kdo vydržel hrát nejdéle, paradoxně zvítězil. Jelikož se jednalo o tajný test, nastrčený falešný figurant byl za nevědomí hráčů, před začátkem hry z komory vysvobozen. Během hry měli soutěžící k dispozici uměle nahranou reprodukovanou odezvu osoby během elektrošoku. Slyšeli volání o pomoc, bolestné sténání a úpěnlivé prosení o smilování. Nicméně ani to, nikoho z nich nedonutilo k odstoupení ze hry. Agresivita soutěžících se s dosahováním vysněného peněžitého cíle zvyšovala. Tato soutěž mě natolik šokovala svojí absurditou, že mě již dříve podnítila ke zkoumání lidské psychiky. Podstatnou

otázkou pro mě bylo, zdali je opravdu možné, prakticky tak snadno, donutit člověka páchat zlo. Během zkoumání psychologie člověka, jsem dospěla k názoru, že zásadní je vymezení přípustnosti a dav. Koneckonců i samotní členové experimentu se odkazovali na silnou vlivnost okolního publika a štábu během soutěže. Když do soutěže vstupovali, původně nevěděli, že se hlásí do násilného projektu. Nicméně, když byli konfrontováni do situace rozhodnutí, zdali na smlouvu přistoupí nebo ne, rozhodli se ji podepsat. „Proč?“, ptala jsem se. Bylo to prosté, nikdo z nich si nepřipouštěl, že by opravdu mohlo dojít k vážnému ubližování na zdraví v povoleném televizním pořadu. Nevykládali si tedy pravidla hry protizákonně a tak dramaticky, jak posléze zjistili. Tento experiment nastínil situaci, jaký vliv by mělo legální násilí (v tomto případě v televizi) na člověka. Tedy, kdyby se stalo něco dosud nepřipustného povoleným, došlo by k zásadnímu posunu lidské morálky. Člověk by prakticky ztratil zábrany v násilném chování, jelikož by nebyly vymezeny mantinely přípustnosti. Jednoduše řečeno, kdyby člověk věděl, že může páchat zlo, páchal by ho. Co se týče masové vlivnosti, není tomu o moc jinak. Ve zmiňované televizní soutěži La Extrême, jsem si potvrdila, že pokud je na jedince vyvíjen tlak větší skupiny stejně smýšlejících lidí, efekt sugesce je stejný. Člověk pod nátlakem popírá svoji morální stabilitu a stává se labilním vůči nárokům a názorům davu.

Od podněcující zkušenosti s touto problematikou jsem myšlenku směřovala k davu obecně. Současná doba doslova otevírá řadu názorných příkladů davové vlivnosti, ať už pozitivní, nebo negativní. Nicméně mě nejvíce zasáhla spíše ta negativní stránka podstaty. Dlouho jsem hledala konkrétní pojítko s primárním inspiračním zdrojem, avšak takové, které se dotýká nás všech. Tedy přeneseně kdy se osobní zájem stává zájmem veřejnosti (tj. zájmem davu). Dovoluji si konkretizovat okruh na problémy z území našeho státu. Za názorný příklad považuji rozvoj krajně pravicové extremistické ideologie v pohraničních oblastech, jako především v krajích: Moravskoslezském, Jihomoravském, Vysočině, Jihočeském, Plzeňském a Ústeckém. Ústředním problémem těchto území je nesoužití majority s romskou minoritou. Tyto konflikty pramení z mnoha zdrojů. Například svůj podíl na tom má míra nezaměstnanosti v daném kraji nebo třeba tendence udržet si svou národní identitu. Za patřičné riziko považuji i pomalu se navyšující zájem o krajně pravicový radikalismus. Hrozbu však nečiní samotný celouzemní rozvoj, nýbrž spíše koncentrace neonacismu v jistých oblastech. Důvody, proč se lidé uchylují

k takovýmto názorům jsou prosté. Je jimi jednoduché a radikální řešení všech problémů, jasné vymezení hranic přijatelnosti a pevná organizace. Ostatně i míra agrese spočívá v počtu přívrženců a bezesporu i ve věkové hranici dané pospolitosti. Jistá analogie těchto dvou kapitol, tedy davové negativity a krajně pravicového extremismu, je pro mě zřejmá. Kořeny neonacismu jsou totiž posazené na davové psychologii. Narůstající sympatie s tímto hnutím mě citelně znepokojují.

Svou bakalářskou prací se chci dotknout toho, že dnešní společnost směřuje k agresivnímu až násilnému prosazování vlastních názorů a práv. Pomalu, ale jistě se vytrácí racionální přístup k řešení problémů. Cíleně chci poukázat na problematiku soudobých mezilidských překážek, které následně vyústí v násilí. Silně koncentrované a prosazované násilí u vlivných neonacistů spěje podle mého názoru k hromadnému konfliktu soudobého lidstva. Chci reagovat na strůjce zkázy, a těmi jsou davy, protože právě davy dělají z jednotlivců duševně silné osobnosti, jež podlehnou hromadnému šílenství, a banality vyhroťí do extrémních činů. Člověk pro mě představuje bezbrannou a snadno zranitelnou figurku, která se dá lehce naprogramovat, aby šířila zlo. Protože jen díky vlivnosti větší masy lidí jedinec prakticky ztrácí vlastní hlavu a podléhá tlaku většiny. Je jen otázkou času, kdy nás davové zlo pohltí všechny. Do jisté míry hraje podstatnou roli anonymita každého z nás. To způsobuje alibistické vyhýbání se zodpovědnosti za vlastní činy. Mojí prací bych ráda rekapitulovala šíření zla obecně a poukázala i na jeho šířitele. Odlehčující, nicméně vážnou rovinou záměrně pojímám problém jako řešitelný, a snažím se takto nabádat ostatní k uvědomění si davové negativity a tendencí sdílení zla současnou populací.

1.2 Agrární technika jako asociační pojítka s tématem

Vážnost okruhu negativity davu se zaměřením na současně narůstající pravicový extremismus je evidentní, avšak rozsah této problematiky ve mně evokuje spoustu abstraktních pocitů. Nelze jej tedy specifikovat výhradně jen teoreticky, nýbrž také asociačně. Pro proniknutí do hloubi podstaty, jsem si téma definovala nepopisně, tedy především jaké pocity a stavy ve mně vyvolává, s čím si ho spojuji apod.. Po následné selekci nahodilých poznámek, jsem vyčlenila pojmy, jako jsou systém vs. anarchie, strach, velikost, zlo, rozklad, idea, moc atd.. Tyto pojmy jsem se pak snažila transformovat do hmotných reálií. Ovšem nejvlivnějším signálem pro mě

byly žně, jež v době mého myšlenkového procesu probíhaly. Během bezprostřední blízkosti jsem si uvědomila, jak děsivě kolosální jsou zemědělské stroje na polích. Fascinovala mě jejich funkce a měřítko vůči krajině. Tyto stroje mě doslova očarovaly svou destruktivní mocí. Traktory táhnoucí kultivační pluhy zanechávaly v krajině stopu zregenerované půdy. Náprava něčeho vyžilého a zatuhlého se mi propojila s již zmíněnými asociacemi a motivovala mě k výslednému pojetí práce. Z původního ničivého předmětu založeného na monumentalitě a systému funkce se vzápětí stal nápravný stroj koncipovaný jako jakýsi regenerátor společnosti. Jelikož jsem zamýšlela téma pojmut nenásilně, jako výchozí formu jsem zvolila objekt pluhového kultivátoru, který determinuje nápravu, změnu k lepšímu či pozitivní posun lidské morálky. Skelet kultivátoru plně vychází ze svého reálného vzhledu. Aby byla podpořena myšlenka, podstatná zůstává i samotná funkce. Jednotlivá ramena jsou pro autentičnost opatřena hroty, které nabývají, rozdílným smyslem užití, nových vlastností.

1.2.1 Funkce a typy kultivátorů

Kultivátor, je jinak také označován jako prostředek na drobení a kypření půdy. Kultivační stroje můžou mít širokou škálu funkcí, používají se například pro zapracování hnojivých a rašelinných substrátů do půdy, kypření ornice před setím, k odstranění plevelu, ale také k provzdušňování ztěžklé, udusané půdy. Kultivátory lze dělit do několika skupin, například:

- **Radličkové**

- Pevné
- Odpružené

(tj.: podrozdělení podle ukotvení radliček na vysokých slupicích)

Charakter práce je závislý na tvaru radličky. Ty mohou být **šípové**, **oboustranně kypřící** či **dlátovité kypřící**.

- **Vibrační**

- **Rotační (Krouživé)**

Tvoří je rotační nožový buben s krytem, rám a stavěcí ústrojí. Práci vykonávají ploché ocelové nože či ocelové pruty kruhového nebo

obdélníkového průřezu s šikmým koncem, které jsou uchyceny na kotoučích, příp. tvoří nožové hvězdice.

Požadavky na kultivační práce:

- rovnoměrná hloubka prokypření, rovné dno brázdy bez vynechaných míst
- povrch půdy je pouze nadzvednut, neobrací se, spodní vrstva půdy není vynášena na povrch
- povrch pozemku po kultivačním zásahu zůstává rovný, bez neobdělaných míst
- při operaci nedochází k ničení drobtovité struktury půdy
- průjezdem se likviduje min. 75 % plevelů¹

1.2.2 Souvislosti a variace slovní přesmyčky kultivátoru

Pointou projektu restitučního povozu není jen jeho funkce a vzezření, ale také jeho mnohosmyslnost. Tento typ stroje je záměrně zvolen, pro jeho interpretační bohatost. Kultivátor nabývá nových rozměrů následným výkladem pojmu kultivace či kultivovanosti. Naskýtá se nám mnoho variací rozsahu pojetí, které jsou analogické s primární problematikou. Například pojem kultivování lze definovat jako činnost výchovnou a popularizační. Taktéž jej můžeme chápat jako cílené zasahování do spisovného jazyka. Vzdáleně, přesto však příznačně může kultivátor asociovat koncepci kultury. Kultura představuje široký rámec možných pojmů výstupního objektu se vztahem k davové negativitě. Kategorie kultura odráží a fixuje jak obecné odlišnosti lidské životní činnosti na rozdíl od pouze biologických forem života, tak kvalitativní svéráznost této aktivity na různých stupních společenského vývoje, v rámci určitých epoch, sociálně ekonomických formací a etnických společenství.² Toto označení souvisí se zvláštnostmi chování, vědomí a činnosti lidí různého společenského života. Kulturu můžeme rozdělit do okruhů činnosti jednotlivce, společenské skupiny a celé lidské společnosti.

Osobně považuji rozličnost významů u mé práce ze jednu z nejpodstatnějších složek ve správné prezentaci. Díky této umocňující výhodě získává projekt vtip a

¹ Dostupné z http://www3.czu.cz/php/skripta/kapitola.php?titul_key=64&idkapitola=42.

² Dostupné z http://www.cojeco.cz/index.php?zal=1&s_term=kultivovan%FD.

správný účinek. Nebráním se ani posouvání myšlenky kooperací pozorovatelů. Záměrem je přimět diváka zamyslet se nad mojí ideou a eventuelně ho podnítit ke sdílení a podpoře vlastního názoru.

1.3 Psychologie davu – Gustave le Bon

K hlubšímu proniknutí do problematiky davu, jsem se rozhodla posuzovat motiv z různých odborných pohledů. Klíčové se pro mě stalo dílo Psychologie davu, od Gustava le Bona. Přesto, že téma uchopuji dle vlastního uvážení a zaujímám určitý názor na věc, v rámci kvalifikační práce, je odborné studium a teorie založená na faktech, nezbytností. V současné době je k dispozici velké množství odborné literatury vztahující se k mému tématu. Zejména v odvětví psychologie je povaha člověka naprosto nejdetailněji prozkoumána. Kniha od Gustava le Bona pro mě byla preferenčním zdrojem zásadních informací. Překvapilo mě mnoho zajímavých pohledů na člověka v davu. V konfrontaci jeho teorie s osobní zkušeností musím konstatovat, že se mi i v mnoha pohledech jeho názory potvrdily.

Gustave le Bon byl známý francouzský sociální psycholog a sociolog v poslední třetině 19. století. Zajímal se o staré východní civilizace a moderní společnost.³ Svě poznatky názorně připodobňoval k francouzské revoluci. Člověka v davu přirovnává k automatu, který funguje na bázi toho, kdo jím manipuluje. Dav je jakýmsi souborem individuí, pudově uzpůsobený k činnosti. Ovšem ideovým semknutím a jednáním dochází k rozplynutí individuality členů davu a odevzdanosti se mase na úkor degradace vlastní sebekontroly. Gustave le Bon v knize Psychologie davu líčí davového člověka spíše jako rizikového. Nastiňuje možné problémy a vlivnou strategii davu. Tato kniha patřila k nejvýznamnějším dílům autora. Její obsah rád studoval i Adolf Hitler, jak se dokládá na přebalu knihy, nicméně až dodnes je le Bonova teorie uznávaným psychologickým pohledem na skutečnost.

³ Le Bon, s. 153, 1994.

1.3.1 Charakteristika davu

Podle autora nabývá určité shromáždění lidí nové vlastnosti, na rozdíl od vlastností samostatného jedince. Bez ohledu na inteligenční úroveň se prý rozliční jedinci často shodují ve vyznávaných vášni a citech. Tím, že se obyčejné vlastnosti stávají společnými, lze si vysvětlit, proč davy nejsou schopny provést čin založený na vyšší inteligenci.⁴ Cituji samotného autora: „*Davy nehromadí inteligenci, ale průměrnost.*“. Podle Gustava le Bona mají davy impulsivní povahu a jsou schopny konat jen to, co jim je vnuknuto. S davem se spojuje i pojem kolektivní duše, což předznamenává, že všichni jeho členové myslí a jednají naprosto odlišně, než kdyby byli sami.⁵

Tendence jedince v davu:

- **Pocit nepřekonatelné moci** - Vychází z masy lidí, jež sdílí stejné názory a k uznávání určitých názorů sami nabádají. Jelikož všichni tvoří jeden celek, jeví se jako silné uskupení, které diktuje pravidla. Zásadní je počet členů davu. Pakliže se jedná o menší dav, k tomuto pocitu nelze dojít, neboť se naskýtají obavy z nejistoty v rámci vlivnosti. Jedinec povoluje svoje pudové vlastnosti, které by za normálních okolností samostatnosti nezbytně potlačil. Tento pocit úzce souvisí se zde zmiňovaným pocitem nezodpovědnosti a anonymitou. Kdyby tyto dojmy nebyly přítomné, tedy kdyby člověk nebyl zaslepen, nepřekonatelnost by se mu nejevila „reálně“.
- **Pocit nezodpovědnosti** - Souvisí s anonymitou. Jelikož je dav tvořen anonymními členy, nabádá každého přívržence ustupovat od jeho vlastních instinktů. S ohledem na množství členů se naskýtá dojem nepolapitelnosti a nezranitelnosti. Bezohlednost je tím nejhorším přístupem davu, neboť ta přispívá jeho absurdní škodlivosti.
- **Ztráta morální úrovně** - Jak zde bylo předesláno, součástí davu jsou jedinci různé mentální úrovně, ať už lidé s vysokým vzděláním, nebo lidé takřka

⁴ Le Bon, s. 15, 1994.

⁵ Le Bon, s. 14, 1994.

negramotní. Tyto vzájemně dosti odlišné skupiny ovšem v davu smýšlejí stejně. To vysvětluje le Bonova teorie, že pokud pozorují předmět mimo jejich obor, vyprchává jejich kritický duch a stávají se tedy stejně neschopní. Každý člen davu je odkázán na své pudy, nikoliv na svou morálku.⁶

- **Obětování svého zájmu, zájmu kolektivu⁷** - Jde o přímo protichůdnou vlastnost k přirozené povaze. Může k ní dojít výhradně jen v davu. Souvisí též s pojmem „kolektivní duše“. Opět se potvrzuje, že v davu jedná každý jinak, než kdyby byl sám sebou. Dav je postaven na jisté ideologii, kterou vyznávají všichni jeho členové. Podstatná je nepochybně jednota názoru. Ztráta uvědomělé osobnosti a zmaření citů a myšlenek, což jsou charakteristické znaky organizovaného davu, nemusí být vždy v současné přítomnosti mnoha jedinců na témže místě.
- **Sugestibilita** - Úzce souvisí s tzv. fanatismem. Přesněji řečeno jedná se o zvýšenou vnímavost pro sugesci. Gustav le Bon to připodobňuje stavu hypnózy. Jedinec je doslova paralyzován nároky vůdce a dochází ke ztrátě vědomé osobnosti. V davu je vůdce nezbytnou součástí. Hlava davu usměřňuje rozličné jedince k jistému cíli a zároveň je jeho mozkiem a kazatelem. Jeho působení je natolik zásadní, že dochází k ovlivňování myšlení. K umocnění sugescie dochází tehdy, když se v davu stává vzájemnou.⁸

Logika davu se podle le Bona zakládá na asociaci věcí vzájemně nepodobných, jen s nepatrnými vztahy, a na přímém zevšeobecňování mimořádných situací. Předsouvání těchto asociací má na starosti zkušený řečník, který je umí výhodně formulovat a správným verbálním projevem si snadno podmaní posluchače. Nekorektní uvažování členů davu má za následek špatné vyhodnocení situace. Přesněji řečeno davy, mají zhoršené schopnosti rozlišovat lži a pravdy, jsou lehkověrné a prostomyslné. Le Bon tvrdí, že je vazba davu na vůdce (řečníka) zapříčiněna smysly, nikoliv rozumem. Za normálních okolností by člověk logicky uvažoval, ale pod nátlakem vůdce jsou u davů napadány jejich city a to je účinní

⁶ Le Bon, s. 21, 1994.

⁷ Le Bon, s. 16, 1994.

⁸ Le Bon, s. 56, 1994.

racionálně labilní. Úspěch vůdce není postaven na jeho inteligenci a vzdělání. Tím, že by vykládal věci jako složité a těžko pochopitelné, o to spíše by působil nepřesvědčivě. Sdružování představ a útok na city jsou hlavními faktory, jež formují dav. Dav myslí v obrazech a nedokáže rozlišovat subjektivní od objektivního. Tím, že je množství lidí nuceno opakovat předsunutou ideu, v určité době dojde k jejich poblouznění. Přestanou si uvědomovat, kdo je původcem tvrzení a přijmou ho za věrohodné. Zločinné jednání davů je často zapříčiněno mocnou sugescí a pachatelé se obhajují tím, že konali svou povinnost. (Le Bon, 1994)

„Je velmi snadné vzbudit v duši davů pomíjivý názor, je však velmi obtížné vštípit jí trvalé přesvědčení.“

(Le Bon, 1997, s. 66)

1.3.2 Faktory ovlivňující dav

- **Rasa**

Aby si dav mohl utvářet jisté názory a přesvědčení, nejvlivnějším faktorem podle Gustava le Bona je vždy rasa. Člověk je pudová bytost, která v zásadě vychází z vlivu rasové dědičnosti. Moc rasy je natolik veliká, že prakticky žádná kultura nemůže fungovat v jiném národě bez toho, aniž by došlo k nejhlubším přeměnám osobností. Z tohoto hlediska je takřka nemožné úplně vypudit své dědičné tendence.⁹

- **Tradice**

Je taktéž faktorem z části závislým na dědičnosti. Tradice je podstatnou složkou každé civilizace, avšak pokroku lze docílit jen jejich postupným odbouráváním. Davový jedinec má určité tendence vycházející z idejí, potřeb a citů minulosti. Tyto tendence nikdy nelze úplně potlačit. Tradice, jako jeden z ovlivňujících faktorů davů je v podstatě syntézou rasy.¹⁰

⁹ Le Bon, s. 39-40, 1994.

¹⁰ Le Bon, s. 40-41, 1994.

- **Čas**

Čas je ovlivňující ve smyslu vzniku názorů davu. Díky určité době nabývají přesvědčení své moci a zároveň jí na základě času ztrácí. Čas připravuje půdu pro vznik nových myšlenek a přesvědčení, protože některé z nich mohou vzniknout výhradně jen v určité době.¹¹

- **Politická a sociální instituce**

Instituce jsou produktem rasy a dílem určité historické epochy. Nemají vnitřní moc a nevznikly jen tak náhodou, stejně tak jako rasa. Jejich povaha není ani zlá, ani dobrá. Ty, které jsou v daném okamžiku pro určitý národ dobré, mohou být jinému velmi škodlivé. Proto také není v moci národa skutečně měnit své instituce. Veškeré instituce jsou pochopitelně spjaty s povahou národa, protože jen na tomto může být postavena jejich podstata.¹²

- **Vzdělání a výchova**

Gustave le Bon se pro vysvětlení tohoto faktoru odkazuje na filozofy, jež se tímto zabývali. Podle něj vzdělání nemusí učinit člověka mravnějším či šťastným. Nemění jeho vrozené pudy, ani vášně. Za příklad toho, kde dochází k zásadním omylům, pokládá školství. Zde se prý dosti často prosazuje učení učebnic nazpaměť a snaha naučit se co nejvíce v domnění, že se zvýší inteligence žáka. Ovšem problém je ten, že člověk takto necvičí svůj úsudek a vlastní iniciativu. To je mnohdy více důležité do života, než samotné nadprůměrné znalosti.¹³

1.4 Teorie deindividuace dle Philipa Zimbarda

Philip Zimbardo, současný, uznávaný americký psycholog, který se zaslouhuje značné autoritě v oblasti sociálních věd. Jeho výzkumy se specializují na násilí, kognitivní disonanci, přesvědčování a změny postojů, vzájemné ovládání mysli, psychopatologii, psychologii času, výzkumné užití hypnózy či na lidskou nespěšlost a

¹¹ Le Bon, s. 41-42, 1994.

¹² Le Bon, s. 42-44, 1994.

¹³ Le Bon, s. 44-48, 1994.

stydlivost. Několikrát byl Zimbardo prezidentem Západní psychologické asociace (Western Psychological Association), taktéž byl i prezidentem Americké Psychologické asociace (APA) a v roce 2005 působil jako předseda Rady presidentů amerických vědeckých společností (Council of Scientific Society Presidents).¹⁴

Koncem 60. let přišel s tzv. teorií deindividuace¹⁵, což je označení pro částečnou či úplnou ztrátu individuality. Ke ztrátě podle Zimbarda dochází tehdy, je-li jedinec konfrontován do davu nebo davového šílenství. Deindividuací dochází ke ztrátě vlastní autonomní osobnosti a jedinec si přestává sám sebe uvědomovat. Takováto osoba má v davu určité poslání, jemuž podléhá a nezřídka se stává agresivní a nebezpečnou svému okolí. Pro ověření působnosti davu na lidskou individualitu vytvořil Zimbardo psychologický experiment. Tento pokus naboural dosavadní tvrzení o deindividuaci. Zjistil, že na jedince má největší vliv adaptace do jiné role, která jim je v rámci skupiny prisouzena. Experiment založený na udělování elektrošoků vykonávaly tři skupiny figurantů. Jednalo se o osoby v civilu, osoby v převlecích zakrývající jejich identitu či lidi v kostýmech zdravotních sester. Míra sadistických sklonů se pochopitelně značně lišila dle pozice postavení. Nejmenší výboje udělovala skupina zdravotních sester a nejsilnější skupina se skrytou identitou. Deindividuací se nezabýval jen Philips Zimbardo, ale také například Diener. Přinesl tvrzení, že je člověk závislý na tom, do jaké míry si uvědomuje sám sebe. Například na sportovním utkání je osoba mnohem více koncentrovaná na probíhající utkání a vyvrcholené emoce, než sama na sebe. Tento stav sugesce může umocňovat například alkohol či psychotropní látky. Důsledky deindividuace Diener definuje takto:

- omezení kontroly impulzivního chování
- zvýšení citlivosti vůči emocím a situačním podnětům
- snížená schopnost nebo neschopnost ovládat vlastní chování
- snížení důležitosti, která je chování přikládána
- snížení schopnosti rozumně plánovat

(Wikipedie, kolektivní chování)

¹⁴ Zimbardo, s. 161-163, 2005.

¹⁵ Dostupné z http://cs.wikipedia.org/wiki/Kolektivn%C3%AD_chov%C3%A1n%C3%AD.

1.4.1 Stanfordský vězeňský experiment

Tento experiment pojmenovaný podle stanfordské univerzity, na níž se odehrál, jednoznačně potvrdil tvárnost lidské psychiky, podle přímo dané funkce. Poukázal na změnu chování člověka, který je přirozeně motivován chovat se tak, jak se od něj očekává. Toto šokující zjištění o to více koresponduje se současnou problematikou negativní davové vlivnosti. Rizikovosti nabývají tendence obyvatelstva sympatizovat s nejsnazším a nejprimitivnějším řešením problémů. Stanfordský experiment se stal nejzásadnějším názorným příkladem potvrzující teorie zakořeněné už v tvrzení Gustava le Bona.

Experiment byl odstartován v roce 1971.¹⁶ Zapojila se do něj vybraná skupina 21 studentů ze 75 zájemců.¹⁷ Výběr subjektů byl téměř stoprocentně zajištěn z těch, kteří odpověděli na inzerát zveřejněný v novinách. Prioritní bylo jejich absolutní tělesné i duševní zdraví a čistý trestní rejstřík ohledně drog, zločinů či násilí. Tato zásadní privilegia byla podmiňující pro věrohodný výsledek. Stanfordský vězeňský experiment měl původně trvat dva týdny. Nepředcházela mu žádná odborná příprava a u subjektů nebyl nijak ovlivňován jejich úsudek o smyslu vězení. Aby mohli být účastníci co nejdůvěryhodněji adaptováni do reálného stavu, prostředí, rekvizity i chování muselo představovat funkční skutečnost. K tomu byly využity sklepní prostory stanfordské univerzity. S vybranými osobami byly vedeny hluboké rozhovory a taktéž důkladně byla prozkoumána jejich historie. Následně byli adepti náhodně rozděleni do skupin na vězně a dozorce. Nikdo z účastníků neměl možnost vlastní volby role. Pro autentičnost byli vězni oblečení do hadrových uniforem opatřených identifikačním číslem. Číslo totožnosti se takto stalo jejich identifikačním prvkem, který nahradil jméno. Dozorci dostali uniformy vězeňského střihu a postříbřené sluneční brýle k ochraně totožnosti. Neprodleně po udělení funkcí došlo k zatčení všech vězňů a jejich převedení do cel s mřížemi. Vězni pracovali v osmihodinových směnách a dozorcům byl poskytnut čas na vypracování situačních norem a vytvoření sociální interakce.¹⁸

¹⁶ Zimbardo, s. 58, 2005.

¹⁷ Dostupné z http://cs.wikipedia.org/wiki/Stanfordsk%C3%BD_v%C4%9Bze%C5%88sk%C3%BD_experiment.

¹⁸ Zimbardo, s. 59-60, 2005.

Pravidly a podmínkami experimentu byly:

- Vězeň musí být zticha v době odpočinku, po zhasnutí světel, v průběhu jídla a vždycky, když je mimo prostory vězení
- Vězni se musí oslovovat čísly
- Vězni musí dozorce oslovovat 'Mr. Correctional Officer' („pane nápravný důstojníku“)
- Jakékoli pochybení v plnění pravidel může být potrestáno
- Kromě toho museli vězni samozřejmě nosit uniformy.

(Wikipedie, Stanfordský vězeňský experiment)

Vývoj experimentu měl dramatický průběh. Již po několika málo dnech se u dozorců začala projevovat výrazná autoritativnost, která měla za následek nepřiměřené jednání k vězňům. Ti museli odolávat ponižování a nepatřičnému trestání. Podrobování si zajatců gradovalo následkem jejich právního zmocnění dozorci. Úkolem dozorců ovšem bylo jakékoliv ovládnutí vězňů, tudíž nesouhlasné odezvy zajatců nebyly vyslyšeny. Důležité bylo, aby se dozorce nedopustily fyzického násilí. Rozhořčení vězni v krátké době pochopili nespravedlnost v jednání a ve svízelné situaci se snažili vyvolat vzpouru. Jeden z trestanců se dokonce psychicky zhroutil. Experiment se začal rychle vymykat kontrole a po šesti dnech byl na základě podnětu Zimbardovy ženy předčasně ukončen.¹⁹

Stanfordský psychologický experiment byl mnohokrát kritizován. Zpochybňovala se jeho reprezentativita v důsledku nízkého počtu účastníků. Experiment totiž mohl být zavádějící a neobjektivní s ohledem na psychologické prozkoumání skromného počtu jedinců. Dalším negativním názorem byla jeho domnělá neetičnost. Další kritiky se týkaly odebírané zodpovědnosti za přirozené chování v kontextu nevýlučného, reálného tlaku okolností, finanční odměny za účast a časové vyhraněnosti celého projektu. Přesto, že mezi lidmi vyvolal rozpolcené emoce, byl tento experiment opětovně mnohokrát rekonstruován a objasňován. Dnes je jakýmsi vzorem toho, jak daleko dokáže zajít lidská psychika v určité situaci.²⁰

¹⁹ Video ukázky ze Stanfordského vězeňského experimentu dostupné na <http://www.prisonexp.org/>.

²⁰ Dostupné z http://cs.wikipedia.org/wiki/Stanfordsk%C3%BD_v%C4%9Bze%C5%88sk%C3%BD

1.4.2 Luciferův efekt

Luciferův efekt je termín užitý Philipem Zimbardem pro formulaci stavu, kdy se něco dobrého mění ve zlé. Jinak se také jedná o metaforické přirovnání přeměny anděla v d'ábla. Zimbardo napsal i stejnojmennou knihu zabývající se obdobnou tematikou.²¹ Shrnuje v ní 30 let výzkumu lidské psychiky s odkazy na zlo. Jeho úvaha se vyjadřuje k poddajnosti lidské mysli v kontextu působení zla. Sám autor připouští, že i obyčejný člověk s dobrou duší se někdy může změnit ve zloducha. Pojem Luciferův efekt lze hledat i v různých mystických souvislostech. Lucifer, d'ábel nebo také satan je v náboženských souvislostech vykládán jako zmocněnec a šířitel zla. Je vládcem pekel,²² svádí člověka k hříchu a vede lidstvo do záhuby. Svou mocí je v dualistických náboženstvích rovnocenným protivníkem dobrého božstva a u judaistů a křesťanů je podřízený Bohu.²³ Například se vykládá, že v okamžiku kdy lidé přestali věřit v moc d'ábla, sami přijali jeho vlastnosti a začali šířit zlo.

10 indicií, jak se z dobrého člověka stane „d'ábel“ :

- 1) Nabídnout ideologii sugestivní tak, aby zdánlivě ospravedlnila jakékoli chování vedoucí k cíli.
- 2) Připravit pro jedince formu ústního či písemného závazku, který toto chování opravňuje.
- 3) Přidělit účastníkům role s dobrou pověstí (např. učitel, žák,...)
- 4) Určit pravidla, která se musí dodržovat, i když už ztratí smysl.
- 5) Posunout význam činu (ubližování dětem změnit v pomoc učícím se pomocí trestu).
- 6) Rozptýlit zodpovědnost za záporné výsledky.
- 7) Začínat malým, zdánlivě bezvýznamným krokem.
- 8) Kroky rozkouskovat tak, že se stěží dají odlišit.
- 9) Pomalu měnit povahu příkazů.
- 10) Maximálně zkomplikovat proceduru "vystoupení z pokusu".²⁴

_experiment.

²¹ <http://slovník-cizich-slov.abz.cz/web.php/slovo/luciferuv-efekt>.

²² Bulisová, s. 728, Lucifer, 2003.

²³ Bulisová, s. 250, d'ábel, 2003.

²⁴ Dostupné z <http://www.krox.cz/lucifer.htm>.

*Zlo z psychologického hlediska je
vykonávání a zneužívání moci, jehož
účelem je ublížit, zranit nebo zničit
ostatní, nebo je to páchání zločinů proti
lidskosti praktikované mocenskými
systémy.*

(Zimbardo, výstava Luciferův efekt, 2011)

1.5 Milgramův psychologický experiment

Je člověk schopný odolávat sugesci či nikoliv? To byla a je jedna z otázek, kterou se snažili psychologové objasnit prostřednictvím experimentů. Citlivost těchto pokusů v kontextu společnosti však způsobila značné nepochopení a neuznání mezi lidmi. Přesto, že výsledky udávaly jednoznačné odpovědi, lidé a především vyšší orgány zpochybňovaly pravdivost dedukcí z důvodu externí validity výsledků, tedy zobecnitelnosti do běžného života. Jistý skeptik Daniel J. Goldhagen argumentoval tím, že pokud nejsou někteří jedinci schopni poslušnosti vůči autoritě vlády či lékařů, a to i za okolností laskavých motivů jejich pokynů, nelze Milgramův experiment, prováděný na úzkém okruhu osob, považovat jako globálně efektivní. V současné době byly podobné psychologické experimenty zakázány z důvodů jejich neetičnosti.

Z Milgramova psychologického experimentu vycházela i pokusná soutěž La Extrême, jež byla hlavním motivačním zdrojem mého projektu. Stanley Milgram inicioval experiment v roce 1963 na Univerzitě Yale. Pokusil se v něm ověřit, jak daleko jsou lidé schopni zajít ve své poslušnosti k autoritě. Na základě inzerátu, uvádějící experiment týkající se učení, vybíral vhodné adepty, kteří se měli podrobit zkoumání. Jedinci byli rozděleni do skupin, přičemž se každá skupina skládala z „učitele“ a „žáka“. Skutečný respondent byl ovšem vždy nevědomky zvolen „učitelem“ a partnera - „žáka“ představoval zatajený pomocník experimentátora. „Žák“ byl následně odveden do vedlejší místnosti a v ní byl upoután na křeslo. „Učitelovo“ sídlo bylo v jiné místnosti opatřené mikrofonom a reproduktorem. K dispozici měl 30 tlačítek (15V – „lehký šok“ až 450V – „těžká rána“). „Učitel“ byl experimentátorem pověřen, aby uděloval „žákovi“ otázky, načež za chybnou odpověď mu náležel elektrický šok. Výboj se stále více stupňoval, neboť „žák“ v panice stále

více chyboval. Z reproduktoru se ozývalo sténání „žáka“ bolestí, dokonce se doprošoval ukončení experimentu, avšak experimentátor apeloval na „učitele“, aby pokračoval. Výsledky pokusu byly šokující. Všichni účastníci dosáhli hranice 300V, a 63% z nich došlo až na konec stupnice. Experiment byl následně ještě několikrát zopakován v jiných variacích.²⁵

Procentuelní zobrazení respondentů, jež pokračovali až do konce stupnice :

Žák nevydává žádný zvuk.	100%
Žák buší při 300V na stěnu.	65%
Experimentu se účastní pouze ženy.	65%
Experiment byl prováděn mimo akademickou půdu.	48%
Žák i učitel se nachází v jedné místnosti.	40%
Učitel drží ruku žáka na elektrodě.	30%
Učitel obdrhuje příkazy od experimentátora přes telefon.	21%
Experimentátor je nahrazen běžným občanem.	20%
Při experimentu jsou přítomni dva vědci a jeden z nich se při 150V vzbouří.	10%
Učitel má sílu sám zvolit sílu šoku.	2,50%

(Wikipedie, Milgramův experiment)

Po ukončení experimentu byli účastníci informováni, že byli oklamáni. Při otázce etičnosti experimentu se Milgram hájil tím, že se zúčastnění necítí být poškozeni, či nijak negativně poznamenáni. Naopak byl pro ně pokus velikým přínosem v jejich nastávajícím životě a pociťovali úlevu.²⁶

²⁵ Dostupné z http://cs.wikipedia.org/wiki/Milgram%C5%AFv_experiment.

²⁶ Dostupné z http://cs.wikipedia.org/wiki/Milgram%C5%AFv_experiment.

Obyčejní lidé, kteří jen dělají svou práci, a aniž by pociťovali nějakou nenávist, se mohou stát aktéry strašného, ničivého procesu. I když jsou ničivé důsledky jejich činů jasně vidět, je-li po nich ze strany autority požadováno, aby konali věci neslučitelné s morálními principy, jen relativně málo z nich je schopno takové požadavky odmítnout.

(Milgram, výstava Luciferův efekt, 2011)

1.6 Extremismus

Extremismus je označení pro jednání, ideologie a skupiny lidí, jež se vymykají hlavnímu (střednímu) proudu společnosti a popírají nebo narušují etická, právní a jiná důležitá kritéria. Extremismus zahrnuje agresivní jednání, ať už fyzické nebo verbální, historický revizionismus a sociální demagogii. Tento pojem zahrnuje extrémní postupy motivované rasovou, náboženskou nebo jinou sociální nenávistí. Politický extremismus se většinou dělí na pravicový a levicový, přičemž jako dva hlavní proudy rozlišujeme pravicově zaměřené neonacisty a levicový extremismus zastupují anarchisté.²⁷

- **Neonacismus** – vychází z totalitní ideologie – nacismu. Rozdíl mezi těmito pojmy je dán pouze časovým vymezením. Zatímco za druhé světové války byla ideologie nadřazenosti bílé rasy, a to především vůči židům, hodnocena jako nacismus, dnes jsou tyto tendence označovány za neonacismus. Neonacisté jsou známi tím, že se odpůrně staví k etnickým menšinám, především k Cikánům, k přistěhovalcům, komunistům, liberálům, homosexuálům a zejména pak k Židům. Strategie neonacismu je čistě populistická a zastává radikální přístup v řešení problémů. Neonacisté jsou nepřátelští vůči jakékoliv formě demokratického myšlení. Právě v České republice je u

²⁷ Dostupné z <http://cs.wikipedia.org/w/index.php?title=Extremismus&oldid=7619950>.

neonacistů poměrně citelná náklonnost k nacistům a fašistům. Často se také hlásí k zahraničním neonacistickým organizacím. Nikde ve světě nebyl neonacismus státní ideologií. Přesto jsou však k účasti neonacistických stran na politických soutěžích či užívání (neo)nacistických symbolů v některých státech loajální. V naší zemi je veřejné vyznávání neonacismu nepřijatelné a trestné. Působení krajně pravicového extremismu na naší politické půdě bylo a stále je dosti ožehavým tématem. I přes výrazný odpor demokratického státu vůči extremismu roku 2003 vznikla na našem území tzv. Dělnická strana (DS). Jednalo se o radikální, českou krajně pravicovou národně-socialistickou politickou stranu příznačně spojovanou s neonacistickými organizacemi. Hlavním programem této strany bylo kromě řešení otázek nezaměstnanosti, a politickosprávních záležitostí, také odstranění přistěhovalců a etnických menšin z našeho území. Dále kritizovala propagaci pornografie a homosexuální vztahy. Jejich podpůrnou a později i zástupní stranou byla taktéž činná Demokratická strana sociální spravedlnosti (později Dělnická strana sociální spravedlnosti – DSSS). Přes ustavičné spory DS nakonec padlo rozhodnutí o jejím rozpuštění. Stalo se tomu tak 17. února 2010.²⁸

- **Anarchismus** – je levicovou formou extremismu. Tato politická ideologie usiluje o vytvoření společnosti bez sociální, ekonomické a politické hierarchie. Jejich cílem je dosažení svobodné společnosti bez vlády. Argumentují tím, že lidé jsou schopní tzv. seberegulace a není potřeba vytvářet „umělé“ překážky v podobě zákonů. Přesněji řečeno anarchisté zpochybňují a potlačují správní řád. Význam anarchismu výrazně posílil už v dobách druhé světové války. Tehdy byl opoziční ideologií vůči rostoucímu vlivu fašismu. Anarchistické postupy působení na veřejnost jsou především aktivistické. Jejich propagace probíhá osvětovou, vzdělávací a „kontrainformační formou práce. Oproti neonacistické ideologii se anarchisté zastávají utlačovaných minorit a podporují svobodu. Odmítají pojmy stát, vláda, parlament, monarchie, republika, kapitalismus, fašismus. Anarchismus je i důležitým aspektem pro některé subkultury, jako je například punk nebo pro literární hnutí beat

²⁸ Dostupné z <http://cs.wikipedia.org/wiki/Neonacismus>.

generation a kyberpunk. K nejagresivnějším anarchistickým výstupům logicky dochází během střetů s opozičními extremisty.²⁹

Vzhledem k tomu, že obě tyto ideologie jsou velmi radikální a mají dobrou psychologickou strategii, jak na sebe nabalovat nové příznivce, nabízí se mi v obou případech jako vhodná názorná pojítka s davovou negativitou. Ovšem podstatným činitelem se pro mě stal fakt, že je aktuálně na scéně nejkontroverznější a nejaktivnější ultrapravice. Pravicoví radikálové o sobě dávají vědět zejména prostřednictvím útoků na některé národnostní menšiny. To se mě osobně velice dotýká, neboť jsem sama do obdobné problematiky úzce zainteresovaná. Semknutost příznivců zapříčiňuje agresivní, hromadné útoky mající fatální následky. V posledních letech je navíc největším trendem všestranné užívání internetového prostředí, zejména pak sociálních sítí. Slouží především k propagaci subjektů, jejich cílů a ideologie a dále také ke komunikaci, či sdílení obrazových a zvukových materiálů. Tento způsob rozšiřování vyhovuje především nižší věkové skupině. Informace se takto účinně šíří a oslovují nové potencionální příznivce. Alarmující informací je, že neonacistická ideologie má nejvíce příznivců u dětí od 13 do 18 let. Co se týče distribuce, rozšiřování zájmových a propagačních materiálů, ta probíhá především díky koncertům.³⁰ Ty přitahují zejména již zmiňované mladé lidi, kteří jsou stereotypně nakloněni jednoduše a jasně cíleným programům.³¹ Srozumitelnost a heslovitá organizace je podporována všemi, co mají co zadostiučinění s problémovými či nepřizpůsobivými spoluobčany. O tom vypovídá i výskyt těchto konfliktních skupin v hraničních oblastech, kde je soustředován průmyslový rozvoj. Dle statistik Ministerstva vnitra je největší koncentrace názorů charakteristických pro krajní pravici v Jihočeském kraji (38,8) a Moravskoslezském kraji (38,8). Vysoký výskyt je patrný také v krajích Plzeňském (38,0), Ústeckém (38,0), Jihomoravském (38,2) a na Vysočině (38,3).

Se zde zmiňovanou problematikou mám i osobní zkušenost jelikož pocházím z jižních Čech. V oblasti mého bydliště, v sídlištní lokalitě, pociťuji velkou nesnášenlivost majoritních občanů s romskou menšinou. Často zde dochází k veřejným konfliktům, krádežím a kriminalitě. Osoby v mém nejbližším okolí

²⁹ Dostupné z <http://cs.wikipedia.org/wiki/Anarchismus>.

³⁰ Dostupné z <http://www.mvcr.cz/clanek/extremismus-vyrocní-zpravy-o-extremismu-a-strategie-boje-proti-extremismu.aspx>.

³¹ Hanzová, Hanza, s. 8, 2007.

z tohoto hlediska sympatizují s určitými ultrapravicovými názory. Neklidná atmosféra ovšem zatím nevyústila v demonstrace, ani nevedla k násilným útokům. Osobně ve mě složitá situace vzbuzuje skličující pocity. Všudypřítomný strach vnímám podobně jako okolní společnost, avšak s odporem se stavím k radikálním ideologiím. Škatulkování lidí na základě etnického původu, nepovažuji za správné. Z vlastní zkušenosti mám i dobré zkušenosti s těmito spoluobčany. Ovšem je nutné podotknout že davová negativita, je vždy oboustranná, pudová a obranná záležitost. Domnívám se, že radikální tendence společnosti, resp. averze vůči někomu, je a navždy bude přetrvávat. Nejkritičtější bodem je sugestibilita společnosti, jež toto všechno zapříčiňuje. Nespokojenost se prostřednictvím davu proměňuje v nesnášenlivost. Negace jedné osoby se transformuje na všechny. Zbabělost a slabota jedince má za následek družnost s větší masou podobně „slabých“ a „zbabělých“. S benevolencí musím konstatovat, že jakýkoliv, byť malý posun v pozitivním lidském vnímání pro mě bude nadějí příjemného žití.

1.7 Performance

K zásadnímu překlenutí uměleckého projevu došlo s nástupem akčního umění. Akce byla důležitým výrazovým prostředkem mnoha avantgardních škol a hnutí dvacátého století zahrnujících i dadaismus, futurismus, surrealismus, ruské avantgardy a Bauhaus. K výraznému prosazení akčního aspektu se zasloužili : kinetičtí umělci, akční malíři abstraktního expresionismu a informelu, japonská skupina Gutai a beatničtí umělci. Vyjádření pomocí hmotného díla už nebylo jedinou možností, jak prezentovat vlastní myšlenku. Performance je jakýmsi jejím alternativnějším pojetím.

Jedná se o uměleckou aktivitu prezentovanou před publikem. Umění performance souviselo i s humorem a satirou. Od šedesátých let si mnohé akce dělaly legraci ze snobismu uměleckého světa. Performance je jakousi odmítavou reakcí na strohost konceptuálního umění a jeho tradičně kritického postoje k populární kultuře. Podstatou umění performance je jeho působení na smysly. Pomocí akčního projevu do popředí více vystupuje identita performerů. Akce proto velice často nese autobiografické rysy umělce.

Původ performance lze hledat například u varieté, estrády, tance, divadla, rokenrolu, muzikálu, filmu, cirkusu, kabaretu, klubové kultuře, politického aktivismu atd. Podle Joana Jonase spočívá síla performančního umění v jeho nedefinovatelné povaze. Během šedesátých let performance směřovala spíše k body artu a to zapříčinilo, že podstatou nebyly jen otázky uměleckého světa, ale i společensko politické problémy. Performeři reagují na problémy ohledně sexismu, rasismu, válek, homofonie, AIDS a společensky nepřijatelných záležitostí. Jelikož byla performance časově vyhraněná, pro záznam akce se účinně uplatňovalo nové médium video záznamu a později se stalo matérií celé realizace díla.³² V akčním umění, které zahrnovalo performance, happeningy, eventy a body art, dominovali významní představitelé jako jsou John Cage, Marcel Cunningham, Allan Kaprow, Clara Oldenburg, Yves Klein, Chris Burden, Marina Abramovič, či například Vito Acconti. Allan Kaprow trefně formuloval podstatu umění performance :

*Dnešní mladý umělec už nemusí říkat :
Jsem malíř (nebo básník nebo tanečník). Je prostě umělec.
(1958)*

³² Dampseyová, s. 222-225, 2005.

2 Inspirace pro tvorbu

2.1 Obsahové souvislosti s jinými umělci

Tématika zla, masové sugesce a vlivnosti obecně je bezpochyby aktuální záležitost. Ostatně na ovlivnitelnosti člověka staví i marketingové koncepce či volební strategie. S tím si lze spojit i sociálně politické aspekty. Možná právě proto, že se jedná o problém svazující nás všechny, náležitě v nás vyvolává odezvy. Proto si můžeme klást naskýtající se otázky typu jak moc jsme zranitelní a zdali jsme schopni vypořádat se s tlakem. Jelikož umění reflektuje aktuální společenská témata, mnoho umělců reaguje na tyto impulzy. Silná stránka této věci je v jisté osobitosti a kontroverznosti pojetí umělcem. Proto jsou umělecké projevy zpravidla svérázně snášeny. Všudypřítomná kritika soudobého systému se odráží v emotivních reakcích, kdy člověk cítí potřebu vyjádřit svůj nesouhlas. Názorová rozpolcenost je určitým úskalím, proč si tyto činy těžko hledají větší množství příznivců.

Vyjádření se, už není jen otázkou hmotné realizace, ale obzvláště v 21. století je nápomocným médiem i video, a to především jako záznamový prostředek performancí a dále samozřejmě audio prezentace. Shodné obsahové rysy s mým projektem nacházím u německého, u nás méně známého umělce Olava Westphalena. Tento devětačtyřicetiletý konceptuálním umělec z Hamburgu, působící hlavně v Americe, vyniká především svým provokativním přístupem v kontextu společensky citlivých témat. Jak tvrdí on sám, inspirací je mu každodenní život, veřejné události, ale i umění. Westphalenova tvorba napadá tradiční umění odvozené od modernismu a minimalismu. Kontroverzně zesměšňuje vážné záležitosti. Jeho přístup lze přirovnat ke karikatuře, ovšem jádro věci si nese svou závažnost a podněcuje pozorovatele k zamyšlení.³³ Pro mě velice zajímavým dílem obsahující jistý podíl zla a absurdity je jeho bicykl.³⁴ Z původního, pojízdného bicyklu odmontoval obě kola a zaměnil je za kovové svastiky. Následně se snažil tento zajímavý prostředek rozpohybovat jízdou.³⁵ Ovšem to si vyžádalo jistou dávku zručnosti jezdce. Westphalen si na vlastní kůži sám vyzkoušel, jak obtížné je bicykl ovládat. Paradox je v tom, že jej bylo možné rozjet

³³ Dostupné z http://www.publicartfund.org/pafweb/projects/04/whitney_biennial/whitney_biennial_release_04.html.

³⁴ Viz obrazová příloha č. 13.

³⁵ Dostupné z <http://www.millikengallery.com/content/p12/press.pdf>.

pouze z kopce. Poselství tohoto objektu je bezpochyby velmi dobře patrné. Pohyb směrem dolů, symbolicky představuje zkázu, či jinak řečeno, špatný konec.

Za zmínku v souvislosti s mou prací stojí i Per Hüttner, švédský fotograf a vizuální umělec. Zajímá se o vnímání reality, která působí na vytváření lidské sociální totožnosti a především zkoumá vliv politických, ekonomických a sociálních struktur na jedince a naopak. Kromě práce s fotografií velmi často pracuje i s videem, počítači a novými médii. Souvislosti vnímám v díle *Democracy and Desire*. V tomto projektu je hlavní podstatou mocenský a psychologický vliv. Jakýsi absolutistický vládce (prezident Bush) zpodobňuje absurdní sílu moci vůči společenským konvencím. Beznaděj a podvolení se tlaku zrcadlí lidská odevzdanost a neschopnost se bránit. Per Hüttner se odkazoval na islámský svět a záležitosti ohledně oddělení náboženství a státu. Pomocí dlouhého expozičního času pořizoval noční, snově působící snímky.³⁶

Zde jsem uvedla dva, v České republice pro mnohé takřka neznámé umělce, a to proto, že jsem si sama vědoma velkého množství osobností, zabývajících se touto problematikou. A to nepočítaje tvůrce filmů, jen pro zmínku : Davida Cronenberga - *Dějiny násilí* nebo video izraelské Tamy Ben-Tor - *Ženy hovoří o Hitlerovi*. Bezpochyby zlo (negativita) je všudypřítomným faktorem a nemůže zůstat bez povšimnutí. Z našich předních umělců bych hledala myšlenkovou soudržnost s Davidem Černým a jeho *Růžovým tankem*, jakožto reakcí a vzpourou vůči ruské zahraniční politice v době války v Jižní Osetii. Ze světových umělců bych ráda jmenovala britskou umělkyni Alici Miceli a její práci *88 z 14.000*, která představuje, pomocí videoprojekce, fotografie obětí Kambodžského Pol Pot režimu. Tato práce mě osobně velmi utkvěla v paměti svou intenzitou. Fotografie obětí jsou promítané na padající písek a délka každého snímku odpovídá poměru času, jež člověk strávil v táboře do své smrti. Hloubka a rozsah okruhu negativity davu se může zdát spekulativní, ovšem jistě ne náhodou pociťuji paralelnost se zde zmiňovanými díly.

³⁶ Dostupné z http://cs.wikipedia.org/wiki/Per_H%C3%BCttner.

2.2 Korespondence, aneb upadající naděje rekultivace

Po dlouhé době hloubání v obdobné tématice negativity, kterou je celý projekt opředen, jsem začala být poměrně frustrovaná. Vysoká zainteresovanost vážným motivem se v pokročilém stupni studie začala přeorientovávat na pozitivnější způsob myšlení. Identifikovala bych to jako instinktivní touhu hledat i na špatné půdě něco pozitivního. To se do značné míry projevilo v mé vedlejší tvorbě. Od námětu jsem ovšem myšlenkově neupustila. Jen jsem si snažila ujasnit, zdali se dá nalézt v oddílu upadající morálky a etických zásad společnosti, reálný, pozitivní příklad.

U semestrálního díla jsem se inspiračně odrazila od mé dosavadní sbírky pohlednic, kterou jsem převzala po dědečkovi. Jednalo se o nastřádanou korespondenci z širokého rodinného kruhu. Tento materiál navždy dokládá existenci některých osob, jež jsem někdy ani osobně nepoznala. Taktéž měly pohlednice vzpomínkovou hodnotu z hlediska dnes už neexistujících partnerských soužití a příbuzenských vztahů. Z tohoto ohledu mi nyní hmotně zprostředkovávají jakýsi rodokmen mapující vzájemně dobré poměry.

Proč právě korespondenční lístky srovnávám se zde zmiňovanou negativitou davu či negativitou společnosti? Pohlednice většinou přenášely zejména dobré, pozitivní zprávy a psaly se za účelem potěšit adresáta vzpomínkou, přáním či jej tradičním způsobem rozradostnit slušně předanými informacemi. Tato forma mezilidské komunikace prakticky moralizuje a kultivuje společnost. Jelikož pohlednicová korespondence pomalu upadá, stoupá pro mě i její duševní hodnota. Dle mého názoru je velice důležité utužování dobrých vztahů, a to i za předpokladu, že si na pár rádcích vzájemně vyměníme několik milých slov. Domnívám se, že není namístě spekulovat o tom, zdali se jedná o upřímnou, výhradně jen pozitivní komunikaci či nikoliv, jelikož fakt, že o sebe jedinci projevují zájem, je více než potěšující. Kladné vztahy a harmonická soužití se pomalu vytrácejí, a to je jeden z důvodů, proč si o to více považují dnes už upadajících zvyků, posílání dopisů či přání.

Chtěla bych navázat na moji práci s názvem Adresát neznámý³⁷, kterou bych ráda propojila s projektem Kultivační prevence. Jde o dílo, založené na pohlednicích, z nichž nejstarší záznam dokládá život mého pradědečka. Jak jsem v této kapitole předoslala, korespondenční lístky pro mě představují jakousi mapu

³⁷ Viz obrazová příloha č. 14.

dobrých rodinných vztahů. Práci jsem tedy koncipovala jako schématickou kompozici, dodržující náležitosti mapy. Navrhla jsem si vlastní systém řazení informací na principu domina, tzn. jméno ke jménu. Tento způsob graficky náležitě větví vztahy a z mého pohledu vytváří jasný řad, který má ovšem menší smysl pro náhodného pozorovatele. Proto jsem pohlednicím vnukla novou tvář, jež je více než pouhá mapa. Vizuálně nerozkrývám intimní obsah textu, nýbrž ho skrývám pod lícovou stranu, která do jisté míry jen naznačuje možnou zprávu. Obrazová část pohlednice vytváří různorodou mozaiku a skryté informace jsou odhalovány zvukovou nahrávkou, v níž předčítám vybrané texty. Jejich obsahem jsou většinou přání k narozeninám, ke jmeninám, Velikonocům, Vánocům nebo MDŽ. Ne vždy, však předávají radostné zprávy. Ve vybraných ukázkách jsou předmětem dopisu nejen gratulace a blahopřání, ale i špatné události, svěření se o nepříjemnostech, obavy apod. Pro nástin bych představila některé výňatky ze zvukové nahrávky:

„Srdečné přání k nastávajícímu dni MDŽ. Hodně zdraví, štěstí, spokojenosti a zdaru, v Tvé práci i osobní štěstí, Ti přeje upřímně a líbá Tě Tvá Maruš. Až se vrátím z Prahy, napíšeš Ti dlouhý dopis. Zatím mám jen velký strach a ráda bych to už měla za sebou. V úterý si na mě vzpomeň. Já vzpomínám na Tebe stále, hlavně po televizi, večer, když jdu spát. Ted' je mi smutno, v mlékárně zemřel strojník 58 let.“

„Veselé Velikonoce, hlavně hodně zdraví, přeje Jirka Linhart s rodinou. Máme třetího kluka!“

„Pěkný pozdrav Tobě a celé Tvé rodině zasíláme. Děkujeme za poslední lístek. Pojedeš-li do Jesenice, tak určitě zajed'te k nám, budeme se moc těšit. Prohlédneš si fotky ze svatby. Bohoušek byl na Mallorce, Hanička v Chorvatsku a Jenda v Itálii a my jen sedíme doma. Mě se stále hůře dýchá a tak jsme doma. Přijed'te, budeme se moc těšit na Vás. Moc Vás všechny zdraví, Bóža a Markéta.“

3 Praktická část

3.1 Přípravná fáze finálního zpracování

Základní částí projektu kultivátoru byla důkladná skica, která přesně definovala tvar objektu. Tomu předcházela rozsáhlá rešerše trhu s touto technikou. Jelikož je velká škála kultivačních pluhů, volila jsem takový typ, jež byl konstrukčně méně náročný a neobsahoval složité součástky, pro mou verzi nepodstatné. Upřednostňovala jsem stabilní a pevnou kostru na čtyřech kolech a široké, trojhranné radličky. Brala jsem v úvahu i to, že tento kultivátor bude využíván v odlišném terénu, tzn. v prostorách města na dlážděném či betonovém povrchu. Z tohoto důvodu nebylo nutné volit zátěži odolný skelet, ale bylo potřeba zaměřit se na plochu přímého dotyku s podložím. U většiny kultivátorů jsou radličky z funkčních důvodů nahnuty proti směru pohybu tažení, a to proto, že tak snadněji pronikají do půdy. V tomto ohledu jsem volila alternativní variantu, ovšem inspiračně jsem vycházela z reálného vzhladu. Zohledňovala jsem také množství materiálu v jednotlivých segmentech. Odlehčená konstrukce hrála důležitou roli pro užití objektu. Jelikož je hlavní ideou kultivátor, který táhne jedna osoba, brala jsem v potaz i jeho váhu a velikost. Kromě skutečných proporcí jsem skicu navrhovala dle vlastních představ. Snažila jsem se objektu vnuknout trochu individuálního rukopisu. Kultivátor jsem chtěla posunout, jak obsahově, tak i významově a vizuálně.

Skica následně sloužila jako vzor pro technický výkres. Rozměry jsem přizpůsobila proporcím člověka, a však hlavním požadavkem byla i skladnost. Jistým handicapem byl nedostatek prostoru pro práci a jeho přeprava, což bylo potřeba předběžně brát v potaz. Protože jde o jakýsi „cestovní“ typ kultivátoru, bylo nutné přemýšlet nad jeho snadnou demontáží před transportem. Z tohoto důvodu bylo nezbytné důkladně promyslet konstrukci a zhotovit technické rysy. Vytvořila jsem je ve dvou variantách. První z nich byla zkušební a sloužila pro výrobu modelu. Druhá varianta technických výkresů byla konstrukčně propracovanější a na základě ní byl zhotoven finální model. Rozměrově rysy odpovídaly měřítku 1 : 10 a zahrnovaly detailní pohledy například na postranní kolo v měřítku 1 : 20 a nákres radličky v měřítku 1 : 40.³⁸ Veliký důraz jsem kladla na preciznost provedení rysu pro

³⁸ Viz obrazová příloha č. 1, 2, 3.

následnou jednodušší montáž. Opatřila jsem si proto nákresy z několika pohledů, a to v narysu, půdorysu a bokorysu.

Další, pro mě nezbytnou etapou pracovního postupu bylo zhotovení modelu.³⁹ Pro práci jsem zvolila modelářské bukové a smrkové hranoly. Středový panel a ramenní příčnice jsem vytvořila ze smrkových hranolů o rozměrech 100 x 25 mm, zbylé části (ramenní nosníky) jsou z tvrdšího, bukového dřeva o rozměrech 100 x 100 mm. Pohyblivé součástky nahrazují díly ze stavebnice Merkur, abych docílila dokonalé a funkční konstrukce. Radličky jsem v modelu nahradila zuby z tvrdého papíru. Všechny části byly lepené transparentním, modelářským lepidlem (UHU), které bylo nejvhodnější z hlediska univerzálního využití. Hotový model dále sloužil jako dokonalý vzor pro uvědomění si reálného vzezření budoucího objektu, a na základě jeho stavby jsem dle zkušeností pozměnila některé konstrukční části.

3.2 Realizace objektu

Dřevěné latě, o původní délce 2,5 m, jsem za pomoci pokosníku nařezala na patřičné délky a hrany zabrousila smirkovým papírem. Následně, za pomoci odborníka, byly segmenty opatřeny zápusťnou kulatinou a do protějšího dílu byly odvrtnuty dlaby stejného průměru, jako čep. Pevné spoje jsem slepila lepidlem na bázi disperze. Některé části jsem záměrně řešila v nelepeném spojení, aby bylo možné objekt kdykoliv demontovat a byl relativně skladný. V celkovém rozložení je kultivátor složen ze třech dílů (středový panel + dvě nastavná ramena). Středový panel jsem opatřila koly z dětského bicyklu o průměru 40 cm. Osičky obou kol byly přivařeny ke kovovým listům, jež po sešroubování s centrální částí napevno ukotvily kola v ose za sebou. Radličky vyřezané z plechu a s přinýtovanými panty jsem taktéž přidělala vruty k hlavní konstrukci.⁴⁰

Menší plastová kolečka jsem nechala připevnit ke kovovému profilu s osičkou a přimontovala ke skeletu. Na veškeré šroubované části jsem zvolila vruty rozličných délek a průměrů s křížovou hlavičkou. V poslední fázi konstruování objektu bylo zásadní vyřešit upevnění kultivátoru k tělu. Za vhodnou alternativu jsem zvolila textilní popruhy. Z hlediska větší zátěže v oblasti ramen jsem zvolila variantu

³⁹ Viz obrazová příloha č. 4.

⁴⁰ Viz obrazová příloha č. 5, 6, 7.

propojení popruhů s polstrovanými uchy z batohu. Toto řešení bylo nejen pohodlné, ale i praktické. Vzhledem k tomu, že polstry byly opatřeny sponami, dala se kdykoliv jednoduše přednastavit délka popruhů, a to zcela bez šití.⁴¹

Poslední, avšak nedílnou součástí celého projektu byla prezentace objektu.⁴² Ačkoliv se tato část může zdát jako nejsnazší, pro mě znamenala absolutně nejvíc starostí. Plánovaná performance ve veřejném prostoru obnášela zajištění schopného týmu lidí, který by výstižně celý proces zaznamenal. Musela jsem zohledňovat prostředí, počasí, ale i vhodné načasování celé akce. Protože je koncept založený na osobním odhalení v davu, přesto, že jsem poměrně dost uzavřený a stydlivý typ člověka, tato část pro mě znamenala absolutní sebepřekonání a značnou dávku adrenalinu. V poledních hodinách jsem započala celou performanci a vydala jsem se s kultivátorem na cestu centrem Plzně. Trasa vedla z ulice Americká, přes ulici Martinská až na Kopeckého sady a odsud přes ulici Bedřicha Smetany na náměstí Republiky. Soustředila jsem se na větší masu lidí, a proto jsem dle možností, s nasazením projížděla úseky s vysokou frekventovaností osob. Tým měl k dispozici výkonnou kameru a fotoaparát. Z nasnímaného materiálu jsem následně vyselektovala zdařilé záběry a záznam sestříhala do krátké, ale vydatné videodokumentace. Pro střih jsem využila program Avid Media Composer.

3.3 Zamýšlená funkce a interaktivita objektu

Kultivátor je koncipován jako pohyblivý objekt, určený do veřejného prostoru. Jeho zamýšlená funkce je prezentovaná performerem a pro účastníky performance není definován ani vysvětlován záměr tohoto objektu. Pluh je ukotven k tělu člověka (v tomto případě ke mně samotné). Objekt je navržen tak, aby byl tažen vždy jen jednou osobou. Radličky jsou záměrně zpracované tak, aby na dlažbě, eventuelně betonovém či asfaltovém povrchu neznemožňovaly pohyb tahem. Z tohoto důvodu je připevnění radliček řešeno pohyblivým pantem, který dovoluje plechovým trojhranům v širokém rozptylu kopírovat povrch země. Materiál, z něhož jsou hroty zhotoveny, je cíleně zvolený, a to pro jeho patřičnou hlučnost v důsledku tření s podložím. Kola jsou opatřena duší a mají vzorek, zejména kvůli dobré pojízdnosti

⁴¹ Viz obrazová příloha č. 8.

⁴² Viz obrazová příloha č. 9, 10, 11, 12.

v rozmanitém terénu. Relativně tak tlumí otřesy a kultivátor se lépe přizpůsobí prostředí.

Objekt by měl mezi lidmi rozpoutat reakci a přivést diváky k zamyšlení. Předpokladem je, že objekt nenechá nikoho lhostejným a budu v podvědomí davu. Nerada bych objekt konkrétněji vysvětlovala. Kultivátor má zejména symbolickou funkci. Podstatnou váhu v jeho výkladu přikládám názvu, který by měl asociativně rozehrát myšlenkový proces na širokém poli tématických sounáležitostí. Odhalení vlastní identity je ovšem hlavním principem, proč negativitu davu napadám. Tím, že sebe samou vystavuji pozornosti, jsem prakticky snadno zranitelná, ohrožená, a to mě do jisté míry paralyzuje a znemožňuje mi to se jakkoliv vymknout morálnímu standardu. V takovéto situaci totiž zaujímám pozici samotného jedince s odhalenou totožností, nikoliv davu složeného z neidentifikovatelných osob. Vlastní seberealizací se preventivně stavím k jádru problému. Prevence je pro mě výstižný pojem, jehož váhu bychom si měli uvědomit. Je třeba v sobě udržovat obranné schopnosti vůči tlaku, být nanejvýš senzibilní a více si považovat každého harmonického a bezesporného mezilidského soužití.

3.4 Pracovní úskalí a technická spolupráce

Vzhledem k materiálu a nedostatku prostoru v mém zázemí, jsem byla částečně odkázaná na odbornou pomoc. Zejména proto, že jsem neměla k dispozici patřičné technické vybavení, svěřila jsem konstrukci zručnému řemeslníkovi, který na základě přesných instrukcí dle technického výkresu sestavoval dřevěný skelet. Po dohodě s mým otcem jsem přistoupila na pevné řešení spojů, a to kulatinovým čepem a dlabem.

Smrkové latě, z nichž je prakticky celá konstrukce sestavená, původně nebyly zamýšleným materiálem. Prvotní představy pojednávaly o monumentalitě objektu z kovu a jeho rozložitějším vzhledu. Hlavním úskalím, proč jsem tuto variantu nezrealizovala, byly vysoké náklady na výrobu a eventuálně značně těžkopádná manipulace s celým kultivátorem. Z tohoto důvodu jsem částečně přepracovala koncept celého povozu a navrhla jsem ekonomicky i technicky méně náročnou variantu. Do budoucna ovšem plánuji zhotovit kultivátor dle mých ideálních představ. Předpoklad, že budou dřevěné latě poddajnější než jiný materiál, však úplně

neodpovídal. Opomenula jsem totiž fakt, že zejména měkké smrkové dřevo neustále pracuje na základě vlhkosti a tlaku. Proto jsem se musela vypořádat s jeho nežádoucím prohýbáním a konstrukci bylo nutné vystužit. První technické výkresy, které jsem s úmyslem dokonalé přípravy konstruovala, před samotnou realizací modelu ovšem neodpovídaly novému řešení. Ani po korektuře rysu nebyl výkres dokonalý a například při instalaci postranních koleček jsem vyslyšela rady odborníka, že jejich usazení nemůže být v přesném rozměru, ale musí být mírně nad zemí. Tím, že mezi kolečkami a povrchem byla zachována rezerva, pohybová zátěž se rozložila do celé konstrukce a při eventuálních nerovnostech povrchu nedocházelo k nadnášení středového panelu jen slabšími vnějšími koly. Během montáže plechových radliček jsem paradoxně taktéž narazila na problém. Po jejich instalaci se značně znesnadnila manipulace s objektem, jelikož ostré hrany byly nebezpečné a s každým pohybem se radličky sklápěly a zařezávaly se takřka do všeho. Jakákoliv přeprava kultivátoru byla tudíž nepřijatelná.

Nemálo technických problémů nevzniklo nepozorností, nýbrž hlavně mou nezkušeností. Díky nim jsem se mnoho nového naučila a realizace, za spolupráce odborníků, pro mě byla velikým přínosem nových informací. K jedné z nejvážnějších kolizí ovšem došlo přímo v terénu. Až tehdy jsem opravdu pocítila stresující situaci, když se mi na samém počátku prezentace objektu, kvůli úzkému chodníku, po nájezdu na obrubník, vylomily obě postranní kolečka. Na vlastní kůži jsem okusila, jaké to je být performerem a improvizovaným opravářem zároveň.

Závěrečná fáze tvorby, tj. pořízení videonahrávky z užití kultivátoru, pro mě znamenalo absolutní pokoření vlastních hranic. Nejtěžší bylo rozkrýt vlastní anonymitu v davu. Tím, že jsem sama prezentovala objekt v provozu, vystavila jsem svou plachou osobnost reaktivnímu tlaku. Tím mám na mysli i pouhé pohledy na mě samotnou, které alespoň dle mého názoru vyžadovaly značnou dávku kuráže a adrenalinu. S ohledem na myšlenku celého projektu má i tato zkušenost patřičnou váhu co do významu tématu. Pasivní přístup a ignorace závažných mezilidských schizmat způsobuje spíše prohlubování problémů. Jakákoliv nečinnost postupně degraduje ideální soužití. Vzhledem ke vší negaci, kterou téma oplývá mě během realizace pozitivně zaujal ochotný přístup všech nápomocných osob, ať už během konstruování objektu nebo během filmování. Na kvalitě projektu má i proto do jisté míry nedílnou zásluhu také perfektní technická spolupráce.

4 Závěr

Ambicí mé bakalářské práce bylo nastínění jakési idealizace společnosti. Hlavním odrazovým můstkem pro mě byla problematika mezilidských vztahů a nevyzpytatelnost chování člověka za různých okolností. Zda se mi podařilo prostřednictvím mé kvalifikační práce téma dostatečně vystihnout bych zhodnotila spíše pozitivně. Má ideální představa pojednávala o monumentálním objektu z kovu, který by svojí vahou a rozložitější stavbou představoval mnohem větší břímě. Tato varianta by sice více umocňovala mojí zaujatost tematikou, přesněji řečeno by i pro mě samotnou znamenala reálně obtížnou cestu k vysněnému cíli, ovšem kvůli vysokým finančním prostředkům na tuto realizaci jsem musela udělat kompromis a přizpůsobit objekt vlastním možnostem. Však nemyslím si, že bych touto alternativou banalizovala myšlenku.

Projektem jsem chtěla vyjádřit vlastní zainteresovanost problematikou a stálo mě nemálo úsilí překonat sebe samou, překročit svůj vlastní stín, abych vůbec mohla předat hlavní poselství práce veřejnosti. Vždy jsem preferovala hmatatelné umění. Inklinovala jsem proto k objektům. Jsem ráda, že jsem se i nyní mohla kreativně seberealizovat v tvorbě kultivátoru a zároveň objekt posunula dál, za hranici statického díla. Kvalifikační práce s názvem Kultivační prevence mě obohatila o nové zkušenosti s novými médii a především bych vyzdvihla první osvojení si performance. Během natáčení závěrečného aktu ve veřejném prostoru jsem se přesvědčila, že se potenciál projektu, dostat se do podvědomí společnosti, naplnil. Popravdě řečeno odezvy a zájem náhodných přihlížejících mě doslova zaskočily. Ne jednou jsem konverzovala s lidmi na obdobné téma a byla jsem mile překvapená jejich zaujetím a podporou celého projektu. Předpokládám, že se můj zájem stal i zájmem veřejnosti a alespoň něco si z toho každý z nás vzal.

Za jediný nedostatek bych považovala relativní neodolnost objektu vůči těžkému terénu, avšak to bylo i předpokládaným úskalím použitého materiálu. Kultivátor jsem několikrát musela improvizovaně opravit přímo v ulicích města. Proto jsou také z toho důvodu na videozáznamu patrné drobné konstrukční změny. Ovšem nepřikládám tomu velkou váhu kritiky, neboť pro mě vizuální efekt nebyl prioritou. Osobně jsem se našla v tématice negativity davu a jsem přesvědčená, že se k problematice znovu vrátím, ať už během doladění kultivačního povelu nebo v novém projektu.

Seznam použitých zdrojů

a) Knižní a periodická literatura

- 1) BULISOVÁ, Jiřina. Ottova všeobecná encyklopedie ve dvou svazcích A-L. 1. vyd. Praha : Ottovo nakladatelství - Cesty, 2003. 735 s. ISBN 80-7181-938.
(svazek 1)
- 2) BULISOVÁ, Jiřina. Ottova všeobecná encyklopedie ve dvou svazcích M-Ž. 1. vyd. Praha : Ottovo nakladatelství - Cesty, 2003. 752 s. ISBN 80-7181-947-6.
(svazek 2)
- 3) DEMPSEYOVÁ, Amy. Umělecké styly, školy a hnutí : Encyklopedický průvodce moderním uměním. 2. vyd. Miroslav KOLÁČ, Jiří MATAS, Kateřina ZVELEBILOVÁ. Praha : Slovart, 2005. s. 222-225. ISBN 80-7209-731-8.
- 4) HANZOVÁ, Alena, HANZA, Karel. Extrémní nacionalismus a neonacismus v české společnosti. Křesťanská revue. Češi a ti druzí. Praha : Oikumene - Akademická YMCA, 2007, 74(5), s. 8-10. ISSN 0023-4613.
- 5) CHARVÁT, Jan. Současný politický extremismus a radikalismus. Praha : Portál, 2007. 183 s. ISBN 978-80-7367-098-6.
- 6) LE BON, Gustave. Psychologie davu. 3. vyd. L. K. HOFMAN, Z. ULLRICH, Michal ŠIML. Praha : KRA, 1994. 159 s. ISBN 80-901527-8-3.
- 7) MIKŠÍK, Oldřich. Hromadné psychické jevy : Psychologie hromadného chování. 1. vyd. Praha : Karolinum, 2005. 269 s. ISBN 80-246-0930-4.
- 8) ZIMBARDO, Philip G. Moc a zlo : Sociálně psychologický pohled na svět. Jiří FIALA, Martina Klicperová – BAKER, Václav BŘICHÁČEK, Lucie ČERMÁKOVÁ. Praha : Moraviapress, 2005. 199s. ISBN 80-86181-80-4.

b) Internetové zdroje

- 1) KRUPIČKA, Josef. Stroje pro kultivaci [online]. 2006 [cit. 2011-11-22]. 3.czu.cz. Dostupné z: <http://www3.czu.cz/php/skripta/kapitola.php?titul_key=64&idkapitola=42>
- 2) Luciferův efekt. In: *Krox* [online]. © 2006 [cit. 2011-11-25]. Dostupné z: <<http://www.krox.cz/lucifer.htm>>
- 3) TEJCHMANOVÁ, Ladislava, PĚTIOKÝ, Jiří, BENEŠ, Jiří. Zpráva o problematice extremismu na území ČR...[online]. 1. vyd. Praha : MVČR - odbor bezpečnostní politiky, © 2011. 113 s. [cit. 2012-03-01]. Dostupné z: <http://www.mvcr.cz/clanek/extremismus-vyrocní-zpravy-o-extremismu-a-strategie-boje-proti-extremismu.aspx>
- 4) GOHLKE, Gerrit, Predetermined Breaking Point [online]. © 2011 [cit. 2012-03-02]. Milliken Gallery. Dostupné z: <<http://www.millikengallery.com/content/p12/press.pdf>>
- 5) Olav Westphalen In: *Public Art Fund* [online]. © 2011 [cit. 2012-03-02]. Dostupné z: <http://www.publicartfund.org/pafweb/projects/04/whitney_biennial/whitney_biennial_release_04.html>
- 6) Per Hüttner. In: *Wikipedia: the free encyclopedia* [online]. San Francisco (CA): Wikimedia Foundation, 2001-, 29. 2. 2012, 1. 3. 2012 [cit. 2012-03-02]. Dostupné z: <http://cs.wikipedia.org/w/index.php?title=Per_H%C3%BCttner&oldid=8207769>
- 7) Extremismus. In: *Wikipedia: the free encyclopedia* [online]. San Francisco (CA): Wikimedia Foundation, 2001-, 15. 11. 2011, 9. 2. 2012 [cit. 2012-03-05]. Dostupné z: <<http://cs.wikipedia.org/w/index.php?title=Extremismus&oldid=7619950>>

- 8) Neonacismus. In: *Wikipedia: the free encyclopedia* [online]. San Francisco (CA): Wikimedia Foundation, 2001-, 12. 1. 2012, 2. 3. 2012 [cit. 2012-03-05].
Dostupné z: <<http://cs.wikipedia.org/w/index.php?title=Neonacismus&action=history>>
- 9) Anarchismus. In: *Wikipedia: the free encyclopedia* [online]. San Francisco (CA): Wikimedia Foundation, 2001-, 24. 1. 2012, 26. 2. 2012 [cit. 2012-03-05].
Dostupné z: <<http://cs.wikipedia.org/w/index.php?title=Anarchismus&oldid=7953461>>
- 10) Philip Zimbardo. In: *Wikipedia: the free encyclopedia* [online]. San Francisco (CA): Wikimedia Foundation, 2001-, 2. 11. 2011, 4. 3. 2012 [cit. 2012-03-06].
Dostupné z: <http://cs.wikipedia.org/wiki/Philip_Zimbardo>
- 11) Kultivování. In: *CoJeCo* [online]. ©1999-2012, 14.3. 2000, 7.9. 2000 [cit. 2012-03-06]. Dostupné z: <http://www.cojeco.cz/index.php?detail=1&s_lang=2&id_desc=50219>
- 12) Kolektivní chování: Teorie deindividuace. In: *Wikipedia: the free encyclopedia* [online]. San Francisco (CA): Wikimedia Foundation, 2001-, 21. 2. 2012, 26. 2. 2012 [cit. 2012-03-06]. Dostupné z: <http://cs.wikipedia.org/wiki/Kolektivn%C3%AD_chov%C3%A1n%C3%AD#Reference>
- 13) Stanfordský vězeňský experiment. In: *Wikipedia: the free encyclopedia* [online]. San Francisco (CA): Wikimedia Foundation, 2001-, 26. 11. 2011, 13. 2. 2012 [cit. 2012-03-06]. Dostupné z: <http://cs.wikipedia.org/wiki/Stanfordsk%C3%BD_v%C4%9Bze%C5%88sk%C3%BD_experiment#V.C3.BDb.C4.9Br>

- 14) Milgramův experiment. In: *Wikipedia: the free encyclopedia* [online]. San Francisco (CA): Wikimedia Foundation, 2001-, 1. 2. 2012, 4. 3. 2012 [cit. 2012-03-06]. Dostupné z: <http://cs.wikipedia.org/wiki/Milgram%C5%AFv_experiment>
- 15) Luciferův efekt. In: *ABZ slovník cizích slov* [online]. © 2005-2006 [cit. 2012-04-23]. Dostupné z: <<http://slovník-cizich-slov.abz.cz/web.php/o-slovníku>>

Resumé

I would like to introduce my work, which is named The cultivation of prevention. This project was based on diverse topics Personal and public. I specified this thematic sphere with subtitle Negativity crowd. I tried to look into the soul of human, and I wanted to clarify the relationship between the individual and society, through psychological analysis. The project opens the issue of interpersonal relations and explores the boundaries of human suggestibility. I characteristically uncover increasing degree of aggressive behavior and inclination of people to radical ideologies.

The cultivator represents remedy of society. Similarly as in reality the cultivator regenerates poor soils. I apply this function to the current situation. The main objective is expression of personal opinion to the problems of collective behavior and violent tendencies resulting from a crowd of anonymity. I semantically, substantively and visually promote the agricultural machine. The object is provided with small blades and it works on the based towing plough. The final version of the machine has characteristics of real cultivator, but I gave it symptomatic and distinctive character. First of all, from a practical point of view the construction was made from wood and technical solution of load components results from the function. The mission of the cultivator reflects my dissatisfaction and my desire encourage society to rational action. I try to motivate the public to think about the absurdity of suggestion crowd. The moral maturity in this regard especially sideline above instincts and racial context. It does an individual unable to resist pressure of mass opinion. The topic Negativity crowd exceeds to each of us and it is wrong to do taboo about it. I perceive ambiguity of cultivation as a basic meaning of the project. As a suitable means for outlining the issues I have compared the situation to extremism. The increasing concentration of radicalism in the border areas of the Czech Republic I perceived as a threat to the current but also future.

Given the many serious aspects, which I relate to the topic, I created a relatively naive-looking object, but depth of its meaning is rooted in the keynote dream idealization of the society.

Seznam příloh

Příloha 1

Technický výkres, nárys a detaily, listopad 2011

Příloha 2

Technický výkres, půdorys, listopad 2011

Příloha 3

Technický výkres, bokorys, listopad 2011

Příloha 4

Pracovní model, 36,7 x 8 x 23,5 cm, listopad 2011

Příloha 5

Bakalářská práce, rozpracovaná verze, leden 2012

Příloha 6

Bakalářská práce, rozpracovaná verze, březen 2012

Příloha 7

Bakalářská práce, rozpracovaná verze - detail, březen 2012

Příloha 8

Bakalářská práce, finální verze, duben 2012

Příloha 9

Bakalářská práce, performance ve veřejném prostoru, duben 2012

Příloha 10

Bakalářská práce, performance ve veřejném prostoru, duben 2012

Příloha 11

Bakalářská práce, performance ve veřejném prostoru, duben 2012

Příloha 12

Bakalářská práce, performance ve veřejném prostoru, duben 2012

Příloha 13

Semestrální práce, Adresát neznámý, pohlednice + videonahrávka, duben 2012

Příloha 14

Olav Westphalen: Custom Rim Job

Příloha 15

CD-ROM

Příloha 1
Technický výkres, nárys a detaily, listopad 2011

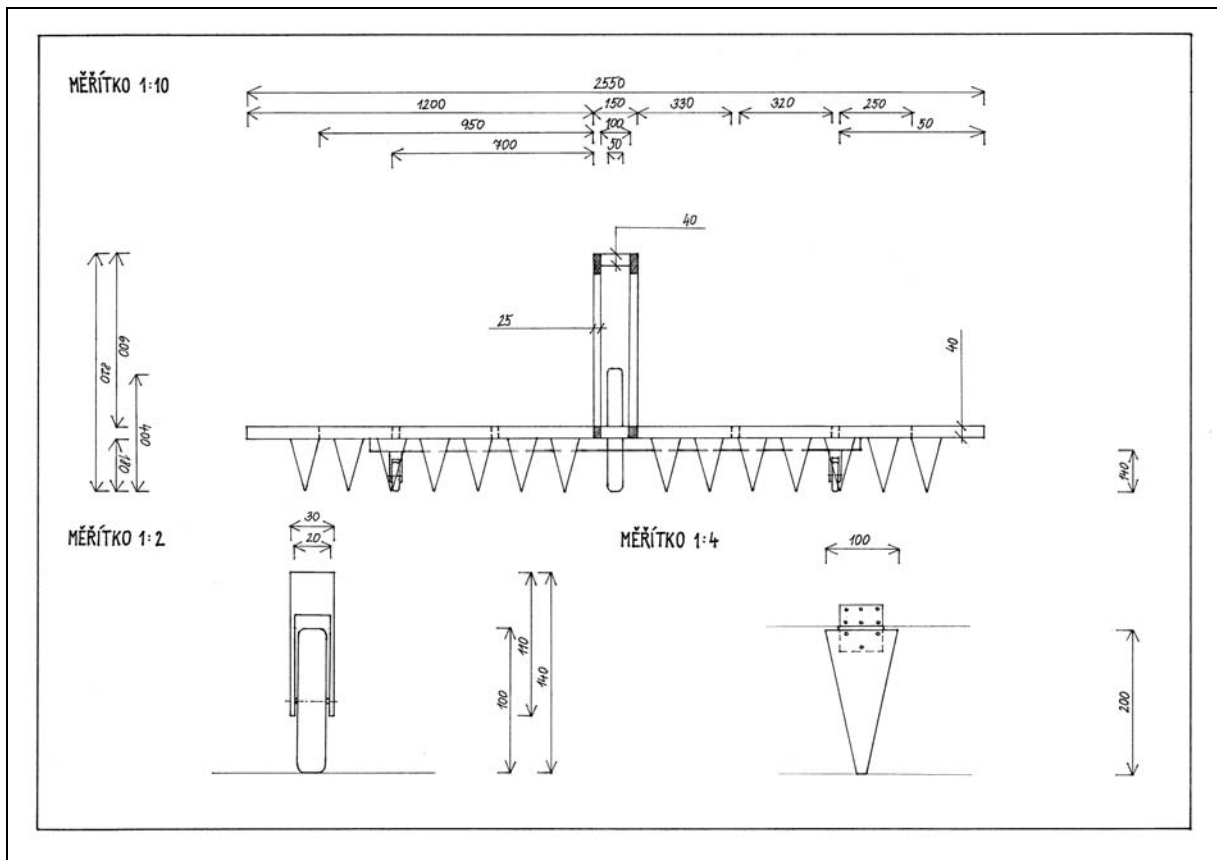

Příloha 2
Technický výkres, půdorys, listopad 2011

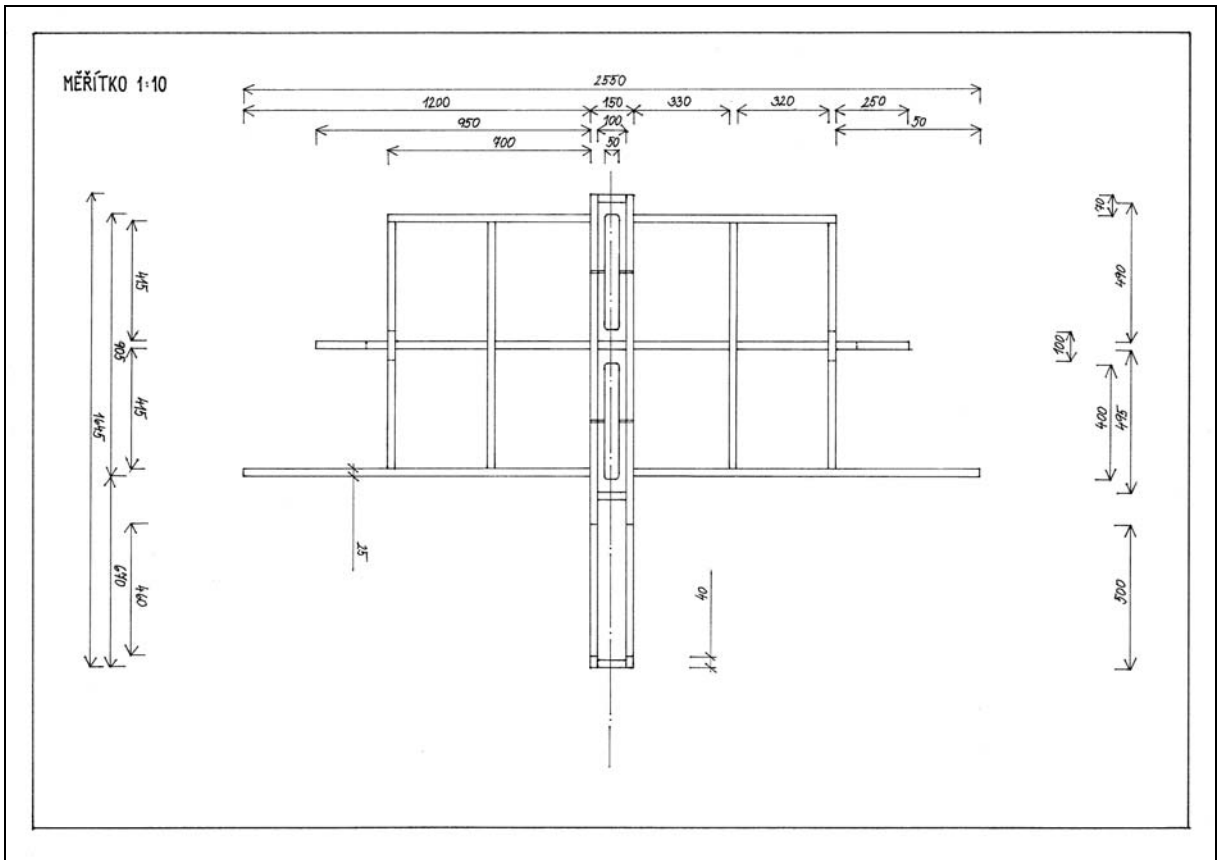

Příloha 3

Technický výkres, bokorys, listopad 2011

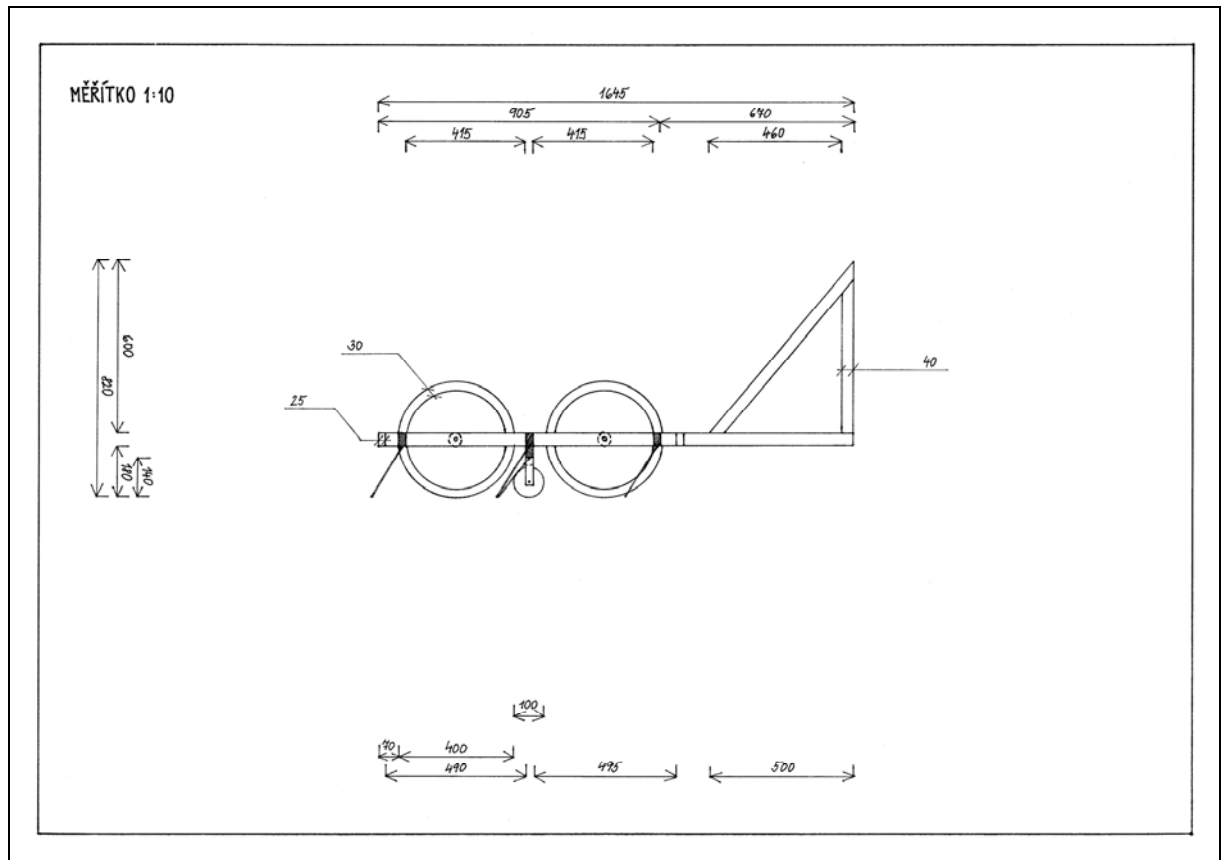

Příloha 4
Pracovní model, listopad 2011¹

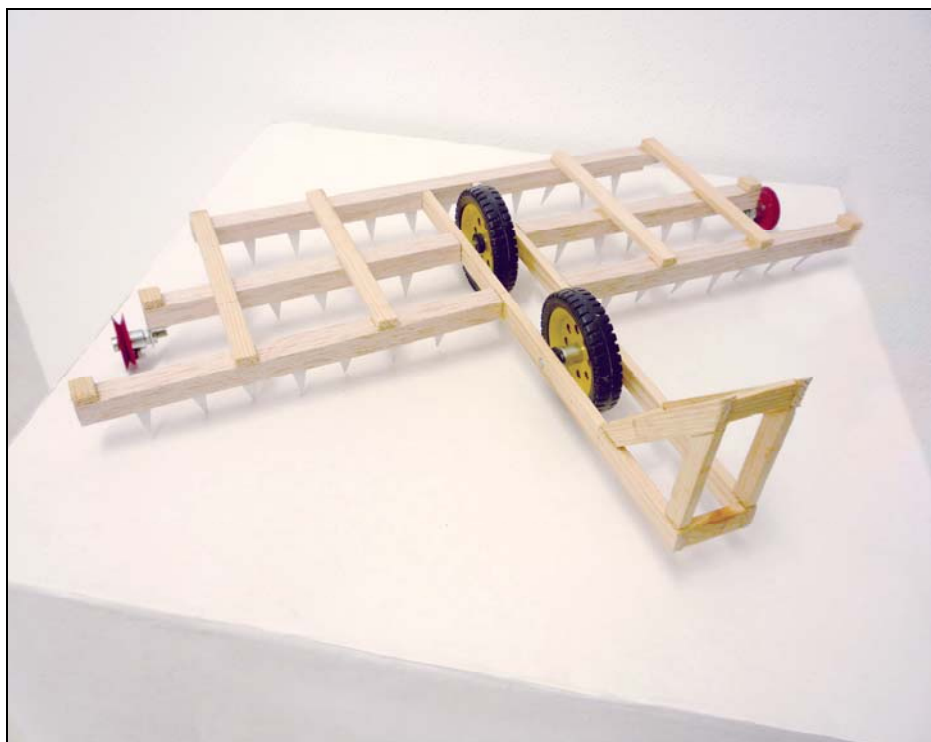

¹ Foto vlastní.

Příloha 5

Bakalářská práce, rozpracovaná verze, leden 2012²

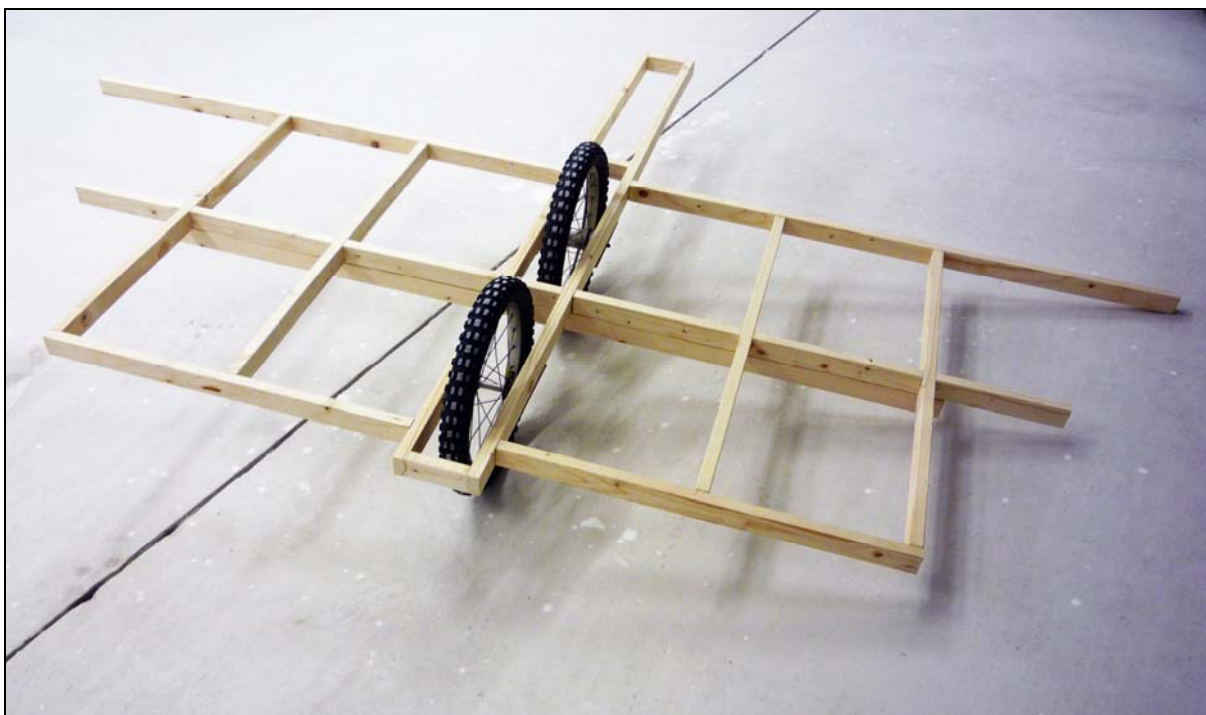

² Foto vlastní.

Příloha 6

Bakalářská práce, rozpracovaná verze, březen 2012³

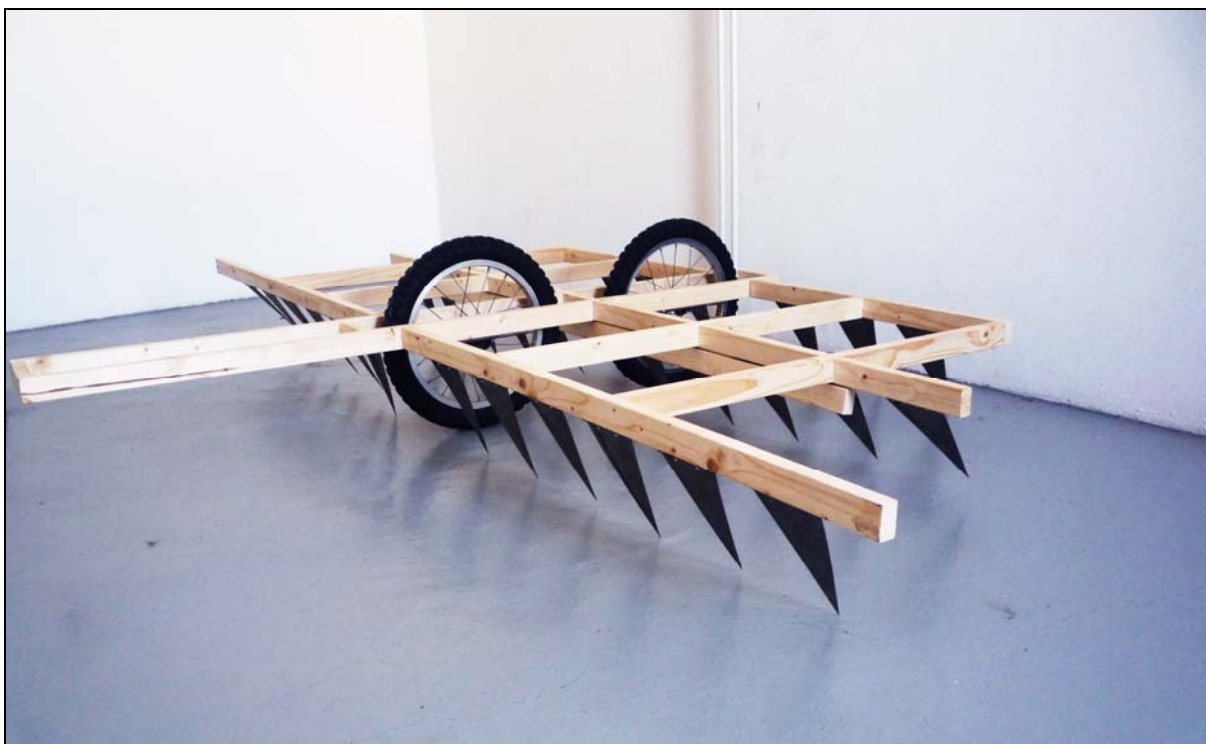

³ Foto vlastní.

Příloha 7

Bakalářská práce, rozpracovaná verze - detail, březen 2012⁴



⁴ Foto vlastní.

Příloha 8

Bakalářská práce, finální verze, duben 2012⁵

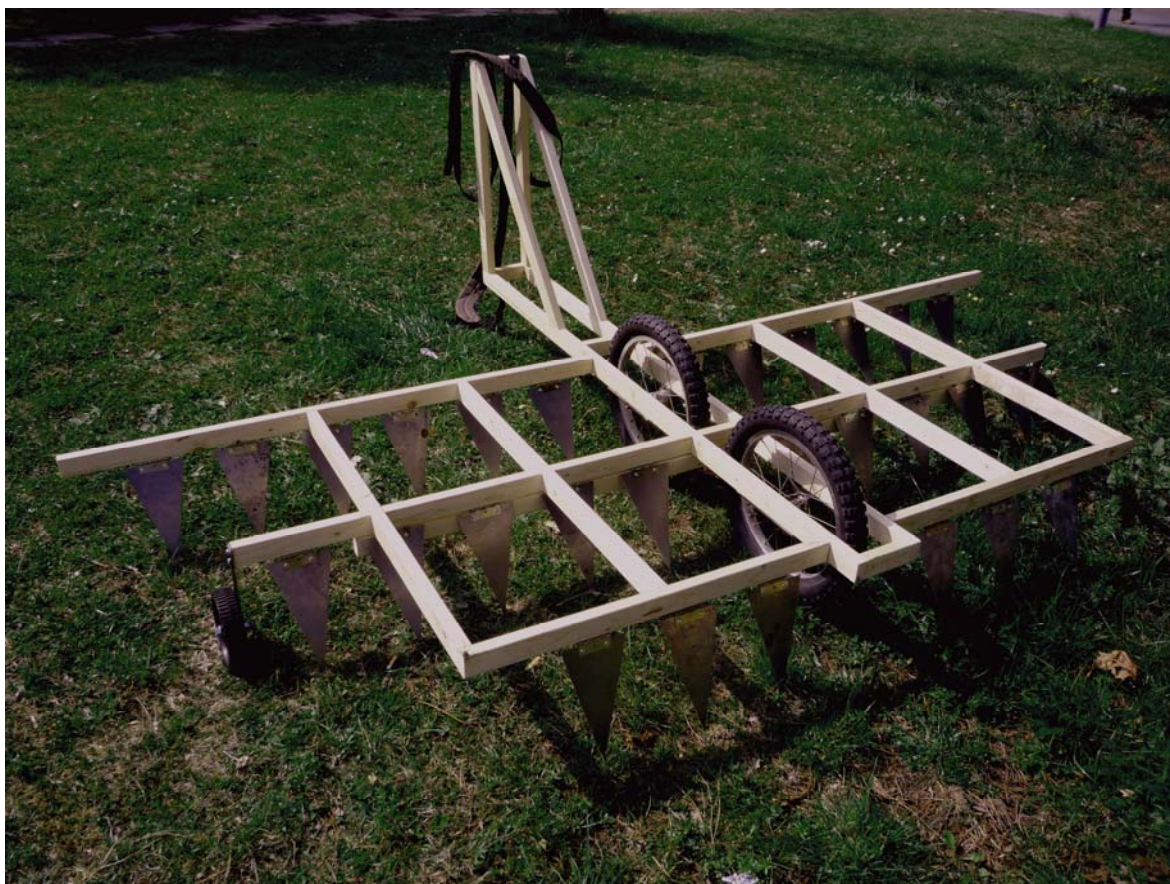

⁵ Foto vlastní.

Příloha 9

Bakalářská práce, performance ve veřejném prostoru, duben 2012⁶



⁶ Foto Yvona Kovářová.

Příloha 10

Bakalářská práce, performance ve veřejném prostoru, duben 2012⁷

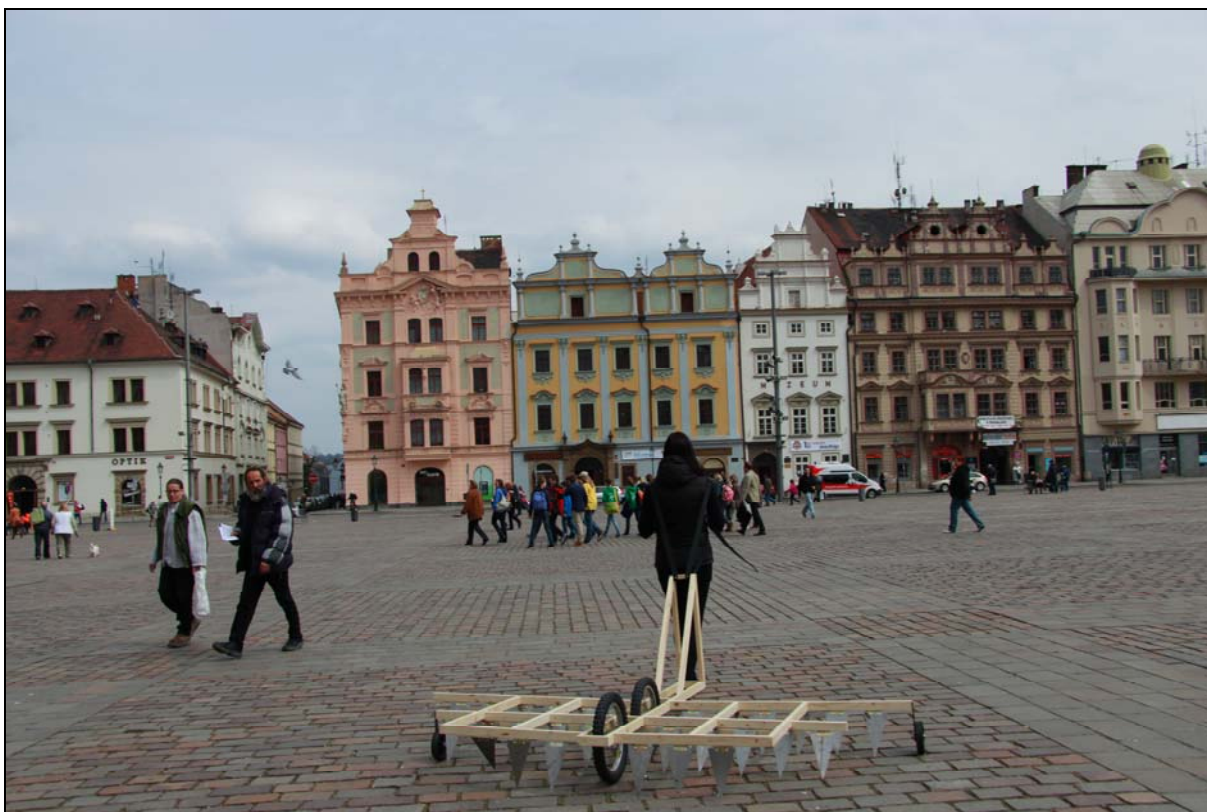

⁷ Foto Yvona Kovářová.

Příloha 11

Bakalářská práce, performance ve veřejném prostoru, duben 2012⁸



⁸ Foto Yvona Kovářová.

Příloha 12

Bakalářská práce, performance ve veřejném prostoru, duben 2012⁹



⁹ Foto Yvona Kovářová.

Příloha 13

Semestrální práce, Adresát neznámý, pohlednice + videonahrávka, duben 2012¹⁰



¹⁰ Foto vlastní.

Příloha 14

Olav Westphalen: Custom Rim Job¹¹



¹¹ Dostupné z <http://bagger-ce.blogspot.com/2007/11/olav-westphalen.html>.