

**Západočeská univerzita v Plzni**  
**Fakulta designu a umění Ladislava Sutnara**

**Diplomová práce**

**GRAFICKÉ ŘEŠENÍ PRODUKTU**

**BcA. Lenka Pavlíková**

**Plzeň 2016**

**Západočeská univerzita v Plzni**  
**Fakulta designu a umění Ladislava Sutnara**

**Katedra designu**

Studijní program N8208 Design

Studijní obor Ilustrace a grafický design

Specializace Grafický design

**Diplomová práce**

**GRAFICKÉ ŘEŠENÍ PRODUKTU**

**BcA. Lenka Pavlíková**

Vedoucí práce: doc. MgA. Kristýna Fišerová  
Katedra designu  
Fakulta designu a umění Ladislava Sutnara  
Západočeské univerzity v Plzni

**Plzeň 2016**

**Podklad pro zadání DIPLOMOVÉ práce studenta**

<b>PŘEDKLÁDÁ:</b>	<b>ADRESA</b>	<b>OSOBNÍ ČÍSLO</b>
BcA. PAVLÍKOVÁ Lenka	Dvořákova 1436, Napajedla	D13N0147P

**TÉMA ČESKY:**

Grafické řešení produktu

**NÁZEV ANGLICKY:**

Graphical solution of product

**VEDOUcí PRÁCE:**

Doc. MgA. Kristýna Fišerová - KDE

**ZÁSADY PRO VYPRACOVÁNÍ:**

Minimální rozsah prací

Počet: 1 ks maketa, 3 ks plakátů

Formát: A6-B1

Popis realizace: grafické návrhy, hledání nejvhodnější technologie k realizaci, tvorba makety, vytvoření doprovodných materiálů

Výstup: maketa a kompletní grafické zpracování vybraného produktu, podpůrné tiskoviny

Průběžné plnění úkolů dle pokynů vedoucího práce (a příp. konzultanta, je-li stanoven) a pravidelné konzultace do termínu odevzdání práce 1x týdně v rámci semináře ke kvalifikační práci.

Postup realizace

1) září - Teoretická část práce:

(bod 1.-3. uvědomit si, kdo jsem, odkud přicházím, kam směřuji dříve, nežli začnu pracovat). Z toho vyplývá výběr tématu a cíl práce.

Praktická práce - sběr materiálů a průběžné intenzivní studium zdrojů.

2) říjen - Předložení řady skic a variant řešení.

3) listopad, prosinec - Varianty pracovní verze, volba nejvhodnější varianty, průběžná práce na praktické části závěrečné práce.

4) leden, únor - Předložení adekvátně rozpracované praktické části závěrečné práce, předložení rozpracované teoretické části závěrečné práce v souladu s doporučenou osnovou (pro udělení zápočtu)

5) březen - Realizace výsledného projektu, předložení pracovní verze kompletní teoretické práce.

6) duben - Finalizace a odevzdání:

(finalizace projektu, dokončení teoretické i praktické části práce, příprava prezentace, odevzdání obou částí práce pro udělení zápočtu).

Obhajoba

červen - Obhajoba + ve stanoveném ateliéru prezentace kvalifikační práce na CD/DVD (v podobě pro tisk)

**SEZNAM DOPORUČENÉ LITERATURY:**

HARGREAVES, Ben. 1000 obalový design: nejlepší nápady pro kartony, krabice, tašky a láhve. Překlad Alice Lesáková. Praha: Slovart, 2008. ISBN 978-807-3911-911.

TSELENTIS, Jason. Typografie: o funkci a užití písma. Překlad Jan Koubek. Praha: Slovart, 2014. ISBN 978-80-7391-807-1

Prohlašuji, že jsem práci zpracovala samostatně pod odborným dohledem vedoucího diplomové práce a použila jen uvedených pramenů a literatury.

Plzeň, duben 2016

.....

podpis autora

## **PODĚKOVÁNÍ**

Touto cestou bych ráda poděkovala vedoucí mé diplomové práce doc. MgA. Kristýně Fišerové za její vstřícný přístup a odborné vedení. Dále děkuji MgA. Zdeňku Veverkovi za praktické rady, Lukáši Melicharovi za technickou pomoc s tvorbou maket a Vítu Truncovi za fotografování a natáčení hotových produktů.

Zároveň bych ráda poděkovala své rodině, přátelům a všem, kteří mne podporovali během studia.

## OBSAH

<b>1</b>	<b>MÉ DOSAVADNÍ DÍLO V KONTEXTU SPECIALIZACE .....</b>	<b>1</b>
<b>2</b>	<b>TÉMA A DŮVOD JEHO VOLBY.....</b>	<b>3</b>
<b>3</b>	<b>CÍL PRÁCE .....</b>	<b>5</b>
<b>4</b>	<b>PROCES PŘÍPRAVY .....</b>	<b>6</b>
4.1	WHISKY.....	6
4.2	DŘEVO .....	8
<b>5</b>	<b>PROCES TVORBY .....</b>	<b>10</b>
5.1	MOŽNOSTI DŘEVA.....	10
5.2	VÝBĚR LAHVE.....	10
5.3	DOTVOŘENÍ LAHVE POMOCÍ DŘEVĚNÝCH PRVKŮ.....	10
5.4	SKLENICE A PODTÁCKY.....	11
5.5	KRABICE .....	12
5.6	TVORBA LOGA .....	12
5.7	FOCENÍ A NATÁČENÍ.....	13
<b>6</b>	<b>TECHNOLOGICKÁ SPECIFIKA .....</b>	<b>14</b>
6.1	DŘEVO .....	14
6.2	ŘEZÁNÍ LASEREM A GRAVÍROVÁNÍ .....	14
6.3	LEPENÍ.....	15
<b>7</b>	<b>POPIS DÍLA.....</b>	<b>16</b>
7.1	LAHEV .....	16
7.1.1	Tvar a uzávěr.....	16
7.1.2	Etiketa.....	17

7.2	SKLENICE S PODTÁCKEM .....	18
7.3	KRABICE .....	19
7.4	DOPLŇKOVÉ PREZENTAČNÍ MATERIÁLY .....	21
<b>8</b>	<b>PŘÍNOS PRÁCE PRO DANÝ OBOR .....</b>	<b>22</b>
<b>9</b>	<b>SILNÉ STRÁNKY .....</b>	<b>23</b>
<b>10</b>	<b>SLABÉ STRÁNKY .....</b>	<b>24</b>
<b>11</b>	<b>SEZNAM POUŽITÝCH ZDROJŮ .....</b>	<b>25</b>
<b>12</b>	<b>RESUMÉ.....</b>	<b>26</b>
<b>13</b>	<b>SEZNAM PŘÍLOH .....</b>	<b>28</b>

# 1 MÉ DOSAVADNÍ DÍLO V KONTEXTU SPECIALIZACE

Zájem o výtvarné obory se u mne projevil už dětství, kdy mě většinou bylo možné vidět s tužkou v ruce, jak kreslím. Jelikož pocházím z modelářské rodiny, tak jsem od útlého věku něco tvořila, poznávala a zpracovávala nové materiály, učila se díky tomu soustředění a trpělivosti.

Po absolvování Gymnázia Lesní čtvrť ve Zlíně jsem se rozmýšlela, kam povedou mé další kroky. Rozhodovala jsem se mezi studiem matematiky a výtvarným oborem, který mě velmi lákal. Nakonec jsem byla přijata na Technickou univerzitu v Liberci do ateliéru Vizuální komunikace - digitální média, který vede doc. Stanislav Zippe. Ateliér se zabývá novými technologiemi a jejich využitím k tvorbě volného umění a hledáním nových prostředků k uměleckému vyjádření. Toto studium bylo pro mne velmi zlomové. Z velmi logicky a racionálně vedené školy jsem se dostala do prostředí umělců a bohémů.

Během studia jsem se věnovala spojení matematiky a výtvarného umění, objevovala zákonitosti programování a pracovala s grafickými 2D a 3D programy. Jedna z mých prací byl například program, který vytvářel abstraktní obrazy podle psaného textu. Studium jsem úspěšně zakončila bakalářskou prací s názvem Nekonečno. V ní jsem pomocí stereoskopického promítání do zatemněné místnosti, 3D brýlí a bezdrátového gamepadu vytvořila digitální krajinu, která se rodila a zase zanikala v závislosti na způsobu, jakým se divák pomocí gamepadu v prostoru pohyboval.<sup>1</sup>

---

<sup>1</sup> Příloha 1



V průběhu studia jsem se učila v programech Adobe Photoshop a Adobe Illustrator a postupně objevovala kouzlo grafického designu. Proto jsem si jako magisterský obor zvolila právě Grafický design na Západočeské univerzitě v Plzni. Zdejší studium mne zaujalo především možností výběru vedlejšího oboru, který je výborným rozšířením hlavního ateliéru v oblasti zájmu konkrétního studenta. Zvolila jsem si ateliér Produktového designu pod vedením MgA. Zdeňka Veverky.

V rámci praxe jsem se postupně dostala k zajímavým zakázkám, díky kterým jsem si vyzkoušela, jak funguje grafický design v praxi. Pro firmu L'OR jsem například vypracovala obal pro kolekci minilahviček absintu<sup>2</sup>, kde jsem dostala naprostou volnost a mohla si vyzkoušet práci s různými typy papíru. Tato zakázka byla pro mě jedinečná v tom, že zde začala moje záliba v tvorbě obalů a jejich grafiky i konstrukcí.

V dnešní době vedle školy pracuji jako grafička a zaměřuji se právě na obaly. Ve svém portfoliu mám řešení obalu čokolád, kávy, balení koláčků či marmelády.

Pracuji v oboru, který je pro mne zajímavý, dělám práci, která mě baví a kterou mohu přispět k vizuálně lepšímu prostředí kolem sebe.

---

<sup>2</sup> Příloha 2

## 2 TÉMA A DŮVOD JEHO VOLBY

Nad tématem své diplomové práce jsem uvažovala již delší dobu. Hledala jsem téma, které by mi bylo v něčem blízké a zároveň pro mě bylo výzvou. Svou práci jsem chtěla založit na tvorbě produktu jako celku. Výstupem měl být reálný hmatatelný předmět.

Při studiu grafického designu mi chyběla větší práce s materiálem a s produktem jako takovým. Častá zadání semestrálních prací byly vizuální styly organizací, tvorby plakátů a prezentací. Tuto chybějící součást jsem našla v mém druhém ateliéru Produktového designu, kde mi můj ateliérový vedoucí pan MgA. Zdeněk Veverka dal úplnou volnost při výběru témat. Logicky jsem se proto snažila si volit témata, která propojují oba mé ateliéry, což byly většinou obaly. A svou diplomovou práci jsem chtěla na to navázat.

Vzhledem k předchozím pracovním zkušenostem s tvorbou obalů na tvrdý alkohol jsem se nakonec rozhodla pro toto odvětví. Je to obor, kde se grafikům dostává dostatek volnosti. Díky většinou vyšší ceně produktu se může i více investovat do kvalitního obalu, což rozšiřuje možnosti práce s novými materiály či jejich úpravami. Tradičně se při práci na dražším alkoholu očekává grafické řešení, které bude působit luxusně, výjimečně. Nepoužívají se zde tak často prvoplánově líbivá a křiklavá řešení jako u levnějších produktů. Určitý důraz na eleganci takového obalu byl pro mne lákadlem.

Také jsem měla touhu zkusit si díky diplomové práci něco, co by z ekonomických důvodů při běžné zakázce neprošlo. Chtěla jsem mít možnost vytvořit luxusnější a dražší produkt.

Tyto všechny požadavky nakonec splnil výběr tvorby obalu na whisky. Díky její historii a způsobu výroby jsem si záhy zvolila jako hlavní materiál dřevo. Je to materiál, který mi je blízký a umožňuje velké množství způsobu použití.

Původně jsem zamýšlela spolupráci s výrobcí whisky na obalu pro konkrétní produkt, ale po konzultaci s vedoucími grafických ateliérů jsem se rozhodla pro vytvoření vlastní fiktivní značky. Ta mi dala více volnosti a možnost se neřídit tolik cenou.

### 3 CÍL PRÁCE

Cílem mé diplomové práce bylo vytvořit obal na whisky, který se svým zpracováním odlišuje od obalů běžně dostupných na trhu. Chtěla jsem najít zajímavé, neobvyklé řešení, vyzkoušet si specifčnost práce s jiným materiálem než papírem.

Alkohol má kolem sebe zvláštní auru. Je to věc, kterou máme většinou spojenou s dobrou náladou, se setkáním s přáteli, vychutnáváním života či relaxováním. Whisky svou mnohaletou historií a způsobem konzumace k těmto pocitům přidává ducha tradičnosti, přírody, až tajemna. Mým cílem proto bylo se snažit tuto atmosféru, kterou kolem whisky vnímám, přenést na produkt. Zkusit obalu předat "ducha whisky".

Dále jsem si chtěla vyzkoušet limity práce se dřevem. Nalézt důvod, proč se na obalech dřevo nepoužívá ve větší míře, proč se ustupuje od masivu a na trhu převládají řešení z překližky.

## 4 PROCES PŘÍPRAVY

### 4.1 WHISKY

Před zahájením samotné práce jsem se zaměřila na hledání informací o whisky a snažila se pochopit všechna specifika s ní spojená. Whisky je nápoj, který má bohatou historii a stal se z ní téměř kultovní alkohol. Podle legendy sv. Patrik přinesl do Irska křesťanskou víru a naučil Iry tajemství destilace a výroby tohoto lahodného nápoje. Legendy přisuzují prvenství ve výrobě whisky Irům, ale první písemná zmínka se objevuje v roce 1494 na území Skotska, kdy je whisky ještě nazývána svým původním názvem pocházejícím z gaelštiny – Uisge beatha (v překladu "živá voda"). Tento dnes již nepoužívaný název se mi skvěle hodil k vytvoření mé značky, která odkazuje k dlouholeté tradici.

S tímto nápojem je spojeno několik historických událostí, které vyvolaly v milovnících whisky silné emoce. Příklady jsou třeba zavedení vysoké daně na skotské palírny na počátku 18. století a prohibici v Americe ve dvacátých letech 20. století. Obě tyto události, které měly za zmírnit konzumaci alkoholu a omezit nelegální destilaci, měly ovšem za následek pravý opak. Znamenaly zlatá léta pro whisky a její rozvoj.<sup>3</sup> Neztratila své kouzlo a i v dnešní době je jedním z nejoblíbenějších nápojů na celém světě.

K výrobě whisky potřebujeme tři základní suroviny - vodu, ječmen a kvasinky. Prvním krokem je příprava sladu tak, že se ječmen nechá klíčit. Naklíčený ječmen se poté suší a praží v kouři rašeliny, kde získá svou

---

<sup>3</sup> Skipworth, Kniha o skotské whisky (Seznam použitých zdrojů - A7)

příznačnou kouřovou chuť. Poté se ječmen namele, vaří a vznikne tekutina s vysokým obsahem cukrů, tzv. zápara. Do zápara se přidají kvasinky a roztok je připraven k fermentaci. Zkvašený rmut se destiluje v měděných či nerezových kádích a je přelit do dubových sudů, kde zraje minimálně tři roky.

Celý výše popsaný proces výroby whisky hrál v mé diplomové práci důležitou roli. Uvědomila jsem si, jak těsně je whisky spjata s dubovým dřevem. Dub jí prakticky dává barvu, chuť, whisky zde zraje a díky dubovému dřevu přijímá všechny své typické vlastnosti.

Jako téměř s každým alkoholickým nápojem, i s whisky jsou spojeny určité rituály pití. Whisky by se měla uchovávat v pokojové teplotě, nalévá se vždy do čiré nízké sklenice. Ta má rovný až lehce zužující se tvar, aby neunikalo aroma. Prvním krokem je si whisky prohlédnout, zda je správně čirá, poté přiložit k hrudi a nechat whisky, aby se ohřála na teplotu vašeho těla. Dále následuje zhodnocení čichovým vjemů a popíjení po malých doušcích. Whisky je nápoj, který se má vychutnávat, nikoliv pít rychle.<sup>4</sup>

Po zjištění všech podstatných obecných informací o whisky následovala rešerše trhu. Sledovala jsem vizuální styl a celkovou prezentaci největších značek produkujících whisky. Několikrát jsem navštívila specializovaný obchod s luxusnějšími značkami, které mi byli inspirací a především jsem zde nasála atmosféru s whisky spojenou. Při prozkoumávání trhu jsem vyzorovala, že si většina značek drží tradiční grafický styl vycházející ze starých popisů beden, ve kterých se whisky převážela a převáží.

---

<sup>4</sup> Murray, Průvodce světem whisky (Seznam použitých zdrojů - A2)

Určitou zajímavostí je vstup nového státu na trh s whisky, a to Japonska. Japonsko přineslo do tohoto odvětví zcela jiné pojetí obalu. Ten již nevychází z tradice starých skotských palíren, což je do jisté míry osvěžujícím prvkem, ale pojímá obal minimalistickým stylem Japoncům vlastním. Osobně u japonských obalů postrádám atmosféru, kterou mám s whisky spjatou. Mám pocit, že si kupuji nějaký druh kosmetiky, ne silný alkoholický nápoj. I z tohoto důvodu jsem se rozhodla vydat se cestou tradice.

Také jsem si udělala na vzorku 70-ti obalů od whisky průzkum hlavních motivů a řešení etiket. Výsledkem bylo, že nejčastější řešení je pouze typografické s kombinací ručně psaného písma s jednoduchým patkovým, či výrazné vysoké patkové písmo v kombinaci s neutrálním bezpatkovým. Mezi motivy se často opakují erby, znázornění palíren, hory a moře.

Následoval průzkum reklamního trhu s tvrdým alkoholem od jeho počátků v 19. století po současné kampaně. Whisky svou „reklamní tvář“ v průběhu století výrazně neměnila. Odkazy na tradici se objevují neustále.

## **4.2 DŘEVO**

Druhou částí mé přípravy bylo hledání informací ohledně práce se dřevem. Primární bylo zjišťování, jak je dřevo používáno v obalovém designu – konkrétně v obalu lahví. Zjistila jsem, že je to častý materiál krabic, ale na lahvích se nevyskytuje. Důvod je v tom, že se jedná o materiál, který i při menší změně vnějších podmínek mění své vlastnosti. To znamená problém především u nápojů, které se konzumují vychlazené.

Díky tomu, že whisky se pije při pokojové teplotě a nevyžaduje speciální uchování, se mi naskytla příležitost dřevo využít i jako součást lahve.

Dalším bodem přípravy bylo rozhodování, zda použít masivní dubové dřevo nebo dubovou překližku. Překližka poskytovala lepší stálost materiálu, menší tendenci ke kroucení a levnější výrobu. Díky těmto vlastnostem je v naprosté většině dřevěných obalů používáno právě překližky. Nevýhodou je její vzhled, který nedosahuje kvalit masivu. Navíc dubové lepenky jsou z důvodů pevnosti vytvořeny z exotických dřev a pouze pokryty z vnějších stran dubovou dýhou. Naproti tomu masiv je nádherný ve své opravdovosti. Použitelnost pro výrobu větších dílů je ale podstatně horší – časté kroucení, větší možnost popraskání, limitovaná nejmenší šíře desky aj.

Po zhodnocení všech pozitiv a negativ a konzultaci s několika truhláři jsem se nakonec rozhodla pro masivní dub, který ve výsledku působí luxusnějším dojmem.



## **5 PROCES TVORBY**

### **5.1 MOŽNOSTI DŘEVA**

Jak jsem výše zmínila, výběr masivního dřeva způsobil řadu komplikací díky svým vlastnostem. Na začátku bylo potřeba správně zvolit šíři dubových desek a vyzkoušet jejich pevnost. Tyto zkoušky a z nich získané technické informace byly důležité pro začátek navrhování jednotlivých částí.

### **5.2 VÝBĚR LAHVE**

Vzhledem k potřebě upevnění dřevěných etiket na skleněnou lahev jsem byla při výběru vhodné lahve celkem limitovaná. Lahev musí být hranatá nebo obsahovat rovné části, na které se dřevo bez problémů upevní. Zvolila jsem skleněnou lahev o objemu 750 ml od slovenské firmy Bricol-M, která všechny tyto požadavky splňuje. Svým tvarem, silou skla a masivností se výborně hodí k tradiční whisky.

### **5.3 DOTVOŘENÍ LAHVE POMOCÍ DŘEVĚNÝCH PRVKŮ**

Původní lahev měla obyčejné kovové víčko. Pro zlepšení celkového dojmu lahve jsem proto nechala vyrobit masivní dubové uzávěry. Ty svým profilem navazují na tvarosloví lahve a svou velikostí odkazují k zátkám karaf na whisky z broušeného skla. Ve výsledku lahev působí monumentálnější dojmem.

Tvar etiket celkový dojem dotváří. Hrany etikety kopírují hrany rovných částí lahve a zkosení rohů odkazuje k půdorysu nádoby.

#### **5.4 SKLENICE A PODTÁCKY**

V běžné praxi se setkáváme se sklenicemi s vypískovanými logy nebo se sklenicemi vyrobenými na míru s logem ve formě reliéfu. K mému případu se ale ani jedna varianta nehodí. Skleničky by díky jinému zpracování působily cize. Bylo je potřeba nějak spojit se dřevem a zachovat celkovou myšlenku.

Nejprve jsem uvažovala o dřevěných prvcích nalepených na sklenici. To jsem ale zamítla z čistě praktických důvodů (mytí, složitost údržby, trvanlivost aj.).

Mé uvažování dále vedlo k vytvoření určitého rituálu či jedinečného prvku. Ten skleničky spojí se značkou a zároveň je zpracováním odliší od konkurence. Vytvořila jsem proto masivní dubové podtácky ve tvaru půdorysu lahve, které ve svém středu mají vypálené logo. Tak slouží k účelu spojení se značkou a zároveň jsou jedinečným prvkem. Při naplnění sklenic tekutinou se pak logo odráží na hladině.

Podtácky jsem doplnila o whiskové sklenice minimalistického rovného tvaru. Spojení hranatého podtácku a válcovité sklenice pak odkazuje na hranatou spodní část lahve a její jednoduché válcovité hrdlo.

## 5.5 KRABICE

Luxusní alkoholické nápoje často slouží jako dárek. Z tohoto důvodu bylo potřeba k lahvám vytvořit i dárkové krabice. Jejich použití je i čistě praktické, neboť slouží zároveň jako ochrana lahve před poškozením. Zvolila jsem dva typy krabic – krabici na jednu lahev a dárkový set jedné lahve a dvou sklenic.

Zároveň bylo potřeba krabici nějakým detailem odlišit od běžných krabic na alkohol a spojit ji s whisky uvnitř. K vyřešení tohoto úkolu mi skvěle posloužil podtácek. Tomu jsem dala funkci vrchního a spodního víčka krabice. Podtácek obsahuje vypálené logo, což je pro vrchní víčko krabice ideální. Pro zbytek krabice jsem pak zvolila velmi čistý a jednoduchý tvar, aby vynikl dubový masiv, ze kterého je celá krabice vyrobena.

Po otevření obou krabic je tedy možno vyjmout podtácky a rovnou servírovat sklenice s whisky. Víko velké krabice zároveň slouží díky svým bočním hranám jako servírovací táč pro celou sadu. Tímto jednoduchým řešením jsem změnila obyčejnou krabici na víceúčelovou.

## 5.6 TVORBA LOGA

Grafická podoba celé sady vznikala průběžně s tvorbou jednotlivých částí. Účelem bylo vytvořit tradiční vzhled, který celou sadu dotvoří a bude odpovídat technickým požadavkům vycházejících z použitého materiálu.

Jako značku jsem nakonec zvolila jednoduchý ručně psaný nápis Uisge. Ten přímo odkazuje k historii whisky, k původnímu názvu tohoto

nápoje - Uisge beatha. Logo mělo působit tradičním dojmem a zároveň mít šablonovitý tvar, aby jej bylo možné na etiketě vypálit skrze dřevo. Tímto řešením zdůrazňuji použití silnějšího materiálu, který ve vypálené části vynikne.<sup>5</sup>

## 5.7 FOCENÍ A NATÁČENÍ

Celý proces tvorby byl zakončen zdokumentováním výsledných produktů. Část fotografií je pořízena ve fotografickém ateliéru s černým pozadím a nasvícením oranžovým světlem. To dodává lahvi a sklenici tu správnou atmosféru odkazující na whisky. V ateliéru je natočeno i krátké prezentační produktové video.

Další část fotografií a krátký spot byly natočeny v prostorách baru Bílej medvěd. Protože se jedná o anglický bar, bylo zdejší prostředí ideální ke znázornění té pravé atmosféry spojené s whisky.

---

<sup>5</sup> Příloha 3

## **6 TECHNOLOGICKÁ SPECIFIKA**

### **6.1 DŘEVO**

Hlavním materiálem, který jsem si pro svou práci zvolila je dubové dřevo. Jedná se o tvrdé dřevo, které má nádhernou kresbu a je velmi výrazné. Na opracování je to ale náročný materiál, proto jsem se před samotnou tvorbou musela zorientovat v možnostech zpracování. Pro výrobu jsem potřebovala dřevěné lamely o rozdílných šířkách. Ty jsem si nechala vyrobit na míru v truhlárně. Původní návrh počítal s lamelou pro etikety do šířky 2mm, ale vzhledem k vlastnostem materiálu jsem byla nucena navýšit výslednou šířku etikety na 3mm. Dále jsem si nechala na obráběcím stroji podle návrhů vyrobit masivní dřevěné uzávěry.

### **6.2 ŘEZÁNÍ LASEREM A GRAVÍROVÁNÍ**

Před samotným řezáním laserem jsem si připravila makety z vlnité lepenky o identické šířce jako výsledné produkty. Díky nim jsem mohla udělat korekci konstrukčních chyb a zjistit, zda celek bude působit poměrově dobře.

Poté jsem přešla k vymodelování krabice a podtácků ve 3D programu Google StretchUp, ze kterého byly výstupem vektorové plány s přesností 0,1 mm.

Následovalo řezání jednotlivých dílů pomocí laseru v dílně pana Jaroslava Maška. Zde jsem udělala nejprve řadu zkoušek a seznámila se tak s možnostmi této technologie. Pro jednotlivé díly jsem po konzultaci

s panem Maškem zvolila rozdílnou intenzitu a hloubku paprsku, aby výsledný efekt byl co nejlepší.<sup>6</sup>

### **6.3 LEPENÍ**

Vzhledem k ceně materiálu a náročnosti jeho opracování jsem jednotlivé díly krabic měla připraveny vždy po jednom kuse. Proto jsem lepení krabic svěřila do rukou truhláře Lukáše Melichara. Krabice jsou slepeny lepidlem na vodní bázi a na hranách vík jsou přilepeny magnety zajišťující držení odnímatelných částí.

Etikety jsem přilepila pomocí lepidla UHU Power transparent, které po zaschnutí zprůhlední a na skle nevytváří žádné mapy.

---

<sup>6</sup> Příloha 3, 4, 5

## 7 POPIS DÍLA

Základem celého konceptu kolekce whisky je dubové dřevo jako dominantní prvek, který odkazuje na výrobu a bohatou historii tohoto nápoje. Celá kolekce se skládá z lahví se třemi typy whisky (rozděleny podle doby zrání v sudech), z krabice na jednu lahev, dárkové krabice, sklenic a podtácků. Sérii doplňuje kolekce plakátů, prezentačních fotografií a krátké video. Jednotlivé části spojuje jednotné grafické řešení a materiál.

### 7.1 LAHEV

#### 7.1.1 Tvar a uzávěr

Zvolená láhev Empire basse 0.75 od firmy Bricol-M spol. s.r.o. je vyrobena z čirého skla. Je určena pro alkoholické nápoje, tudíž má nejběžnější používaný objem 750 ml. Rozměry samostatné láhve jsou 225 x 84 x 84 mm (výška x šířka x hloubka). Průměr hrdla má 32 mm a je zakončen ústím typu GPI 400/33 a otvorem o průměru 21,5 mm. Šíře skleněných stěn je okolo 8 mm a ve spodní části dosahuje šíře až 16 mm.<sup>7</sup>

Lahev má rovné boční stěny, což bylo jedním z důvodů pro výběr. Hrany na všech čtyřech stranách jsou zkoseny v úhlu 45°. Celkově má lahev velmi výrazný hranatý tvar, který ji činí mezi běžnými lahvemi na tvrdý alkohol jedinečnou. Zajímavý půdorys mi byl východiskem pro tvorbu ostatních částí diplomové práce. Také velmi oceňuji sílu skla a z ní vyplívající váhu 0,82 kg, která v člověku vyvolává dojem něčeho hodnotného až luxusního.

---

<sup>7</sup> Příloha 6

Původní uzávěr byl typu GPI 400/33 plochý. Pro mé použití byl ale nevhodný a kazil dojem z celého tvaru lahve. Proto jsem se rozhodla vytvořit nový uzávěr kulovitěho typu z dubového masivu o rozměrech 27,5 x 45 x 45mm (výška x šířka x hloubka). Tento uzávěr v průřezu opakuje tvarosloví lahve (zkosené rohy) a na vrchní straně je doplněn vygravírovaným logem o hloubce 0,5 mm.

Dotvořením masivního uzávěru se odkazují na tvarosloví karaf na uchovávání whisky, které jsou nejčastěji tvořeny z broušeného skla.<sup>8</sup>

### 7.1.2 Etiketa

Materiál pro výrobu etikety jsem zvolila dubový masiv o šířce 3 mm. Původní záměr byl mít etiketu méně silnou, ale ta by musela být vyrobena z překližky či pouze dýhy, což ale neodpovídalo mé představě.

Etiketa svým tvarem opět navazuje na specifický tvar lahve a rohy jsou zakončeny zkosením. Etikety jsou zde vždy dvě (na protilehlých stranách) o stejných rozměrech 120,5 x 56 mm (výška x šířka).<sup>9</sup>

Přední etiketa obsahuje logo Uisge, které je vypáleno skrze celou šíři materiálu. Spálené hrany od řezání laserem logo zvýrazňují a zároveň průhled logu dává barevnost tekutiny uvnitř láhve. Již při prvních návrzích loga jsem počítala s touto aplikací, proto nápis neobsahuje žádné oddělené vnitřní tvary.

Při tvorbě etikety jsem se snažila, abych dala vyniknout dřevu, které je v mé práci hlavním tématem. Proto jsem zredukovala počet prvků

---

<sup>8</sup> Příloha 7

<sup>9</sup> Příloha 8



na minimum. Přední etiketa tedy kromě loga obsahuje číselný údaj o počtu let, kdy whisky zrála v dubovém sudu, popis typu whisky, obsah a objem lahve. Střední část je úplně prázdná, tudíž zde vynikne struktura materiálu.

Zadní etikety pak obsahují opět údaj o letech zrání whisky, fiktivní název palírny a stručný popis vlastností jednotlivých ročníků whisky. Spodní část informuje uživatele o nutnosti střídání a konec etikety patří odkazu na fiktivní webové stránky produktu.

Pro grafické doplnění ručně psaného loga jsem jako doplňkové písmo zvolila Gotham Light, Gotham Medium a Gotham Bold. Veškeré nápisy v tomto písmu jsou na etiketě gravírované s nižší intenzitou laserového paprsku a hloubkou výpalu 0,5 mm.

## **7.2 SKLENICE S PODTÁCKEM**

Ke složitějšímu tvaru lahve jsem vybrala jednoduché sklenice Classic tumbler od české firmy Crystalite Bohemia ze Světlé nad Sázavou. Sklenice má kruhovitý půdorys a rozměry 78 x 98 x 78 mm (výška x šířka x hloubka). Silou skla je jedná o tenčí sklenici, ale spodní "led" sklenice je v šířce okolo 13 mm. Při připočtení výšky podtácku je vrchní strana "ledu" zarovnána se spodní částí lahve, což podporuje celkové vizuální propojení jednotlivých dílů sady whisky.

Doplňkem sklenice je pak masivní dubový podtáček ve tvaru půdorysu lahve o rozměrech 5 x 97 x 97 mm (výška x šířka x hloubka) a zkosením 45°. Ve středu podtácku se nachází laserem vygravírované logo Uisge do hloubky 0,5 mm.

Podtácek je navržen ve dvou variantách. Původní varianta má ve středu podtácku kruhový výbrus do hloubky 1 mm o průměru 8 mm, který slouží k pohodlnému ukotvení položené skleničky. Bohužel při tvorbě makety nastal problém s vyhotovením tohoto výbrusu v malém nákladu. Proto jsem pouze pro prezentaci zvolila náhradní řešení, a to vygravírovanou kružnici o průměru 7,8 mm, šířce 0,8 mm a hloubce laserového řezu 0,5 mm.<sup>10</sup>

Podtácek se sklenicí jsou nedílnou součástí. Podtácek umožňuje pohodlné položení sklenice a obsahuje vygravírované logo, které se po umístění sklenice odráží v hladině nalité whisky. Tento způsob umístění loga není nijak agresivní, umožňuje konzumentovi si vychutnat ničím nerušený pohled na tekutinu uvnitř sklenice při pití, logo je přesto dobře viditelné a je i zde spjata se dřevem.<sup>11</sup>

### **7.3 KRABICE**

Celou kolekci whisky dotváří dvě krabice, které slouží k ochraně lahve při transportu a jako dárkové balení celé sady. Obě bedny jsou vytvořeny z dubového masivu a obsahují odnímatelné součásti - podtácky pod skleničky, které tvoří jejich vrchní a spodní stěny.

Malá krabice je obalem na jednu lahev whisky. Je vytvořena z dubové lamely o síle 5 mm. Vnější rozměry jsou 300 x 100 x 100 mm (výška x šířka x hloubka). Vrchní a spodní stěnu tvoří podtácky ve tvaru půdorysu lahve s vygravírovaným logem Uisge. Vrchní podtácek je odnímatelný, aby mohl sloužit dalšímu účelu. V návrzích se počítá

---

<sup>10</sup> Příloha 9

<sup>11</sup> Příloha 10

s odnímatelností i spodního podtácku, ale kvůli pevnosti makety jsem zde spodní podtácek připevnila napevno. Víko má zkosené hrany, aby lépe doléhalo na tělo krabice. Na těchto hranách je umístěn magnet, který víko drží na místě. Pro účely makety byl zvolen magnet méně silný, pro případnou výrobu by bylo potřeba použít neodymový magnet s vyšší silou.

Kostra krabice byla z desek vypálena laserem, proto má spálené hrany, které tvoří zajímavý detail korespondující s vygravírovanými grafickými prvky. Pásky magnetů jsou pak díky stejné barevnosti velmi nenápadným řešením uzávěru. Víko je po grafické stránce vyvedeno velmi minimalisticky. Obsahuje pouze léta zrání whisky, logo a popis typu nápoje. Vše je vygravírováno do hloubky 0,5 mm.

Velká krabice slouží jako dárkový obal na kompletní sadu whisky. Po technické stránce je vyrobena stejně jako malá krabice. Liší se ale rozměry a silou materiálu. Ta je zde 8 mm a rozměry krabice jsou 300 x 210 x 105 mm (výška x šířka x hloubka). Vnitřní prostor tvoří dvě kóje a jednotlivá parta oddělují odnímatelné podtácky (opět jsem kvůli pevnosti makety spodní podtácky upevnila napevno). Levá strana slouží k umístění lahve, pravá pak obsahuje dvě sklenice.

Víko krabice je rovněž přichyceno pomocí magnetických pásků a po otevření lahve může díky svému tvaru a vyvýšeným okrajům sloužit jako táč na servírování. Grafické řešení je stejné jako u malé krabice - léta zrání whisky, logo a typ nápoje.

Při tvorbě krabic jsem se soustředila především na praktičnost a snažila jsem se nechat plně vyniknout materiál s jeho nádhernou

strukturou. Díky víceúčelovosti ztrácí krabice jejich pouze ochranou funkci a dotváří celkový dojem z celé kolekce.<sup>12</sup>

#### **7.4 DOPLŇKOVÉ PREZENTAČNÍ MATERIÁLY**

Celá myšlenka mé diplomové práce je založena na hře s materiálem a využití tohoto materiálu neobvyklým způsobem pro obalový design alkoholu. Myslím si, že pro prezentaci jsou proto nejdůležitější kvalitní fotografie, které potencionálnímu konzumentovi předají informace o jedinečnosti, ale zároveň odkazu na tradici.

Propagační série plakátů je proto "neukecaná", mluví pouze obrazem, který vypichuje detaily. Fotografie jsou doplněny spíše nenápadným textem "Enjoy your Uisge" v pravém dolním rohu. Stejný princip platí pro krátká prezentační videa.<sup>13</sup>

---

<sup>12</sup> Příloha 11, 12

<sup>13</sup> Příloha 13, 14

## 8 PŘÍNOS PRÁCE PRO DANÝ OBOR

Trh s alkoholem v dnešní době nabízí nepřeberné množství různých způsobů zpracování obalu (jak z grafického, tak z technologického hlediska). Výhodou tohoto oboru je obecně možnost většího experimentování, protože se díky vyšší ceně produktu může vytvořit i dražší obal. Ale díky tomu je těžké přijít na trh s něčím novým.

Mým záměrem bylo vytvoření neobvyklého obalu, který nebude samoučelný, ale bude s produktem logicky spjatý a bude vyprávět příběh toho produktu. Věřím, že v mé práci se toho podařilo docílit.

Můj přínos proto vidím v hře s materiálem a ukázce jeho dalšího využití. Pro zákazníka může být takovýto obal zajímavý v záplavě materiálů podobných etiket.

## 9 SILNÉ STRÁNKY

Jako hlavní silnou stránku mého řešení obalového designu whisky vidím v novém kontextu použití běžného materiálu, a to dřeva. V dnešní době jsou obvyklé dřevěné krabice a součásti obalu ze dřeva, ale většinou je použito bukové lepenky. Ta má velmi jemnou strukturu a díky častému používání působí občas až lacině.

Mé řešení je opřeno o masivní dubové dřevo, které svým výrazem podporuje dojem něčeho luxusního. Použití na etiketě lahve je neobvyklé, a proto by mohlo přitáhnout pozornost zákazníka.

Další silnou stránkou je práce s příběhem a historií whisky. Ta má svou specifickou atmosféru, která je založena na tradici, používání přírodních materiálů, klidu a vychutnávání si života. To vše jsem se snažila svým řešením v obalu odrazit.

Na závěr bych zmínila jako silnou stránku víceúčelovost krabic, kde jejich části mohou sloužit jako podtácky pod sklenice a víko jako servírovací táč.

## 10 SLABÉ STRÁNKY

Největší slabinou řešení je v podstatě hlavní silná stránka, a to použití dubového masivu. Díky vlastnostem tohoto materiálu je výsledný obal limitován vnějšími vlivy prostředí jako např. vlhkostí.

Použití masivu také zvyšuje cenu jak za materiál, tak i za zpracování a přípravu jednotlivých dílů. Proto je můj návrh obalu řešením spíše exklusivních nebo limitovaných kolekcí.

## 11 SEZNAM POUŽITÝCH ZDROJŮ

### A. Knižní a periodická literatura

1 HELLER, Jan. 1000 Obalový design. Nejlepší nápady pro kartony, krabice, tašky a láhve. 1. vyd. Praha: Slovart, 2008. ISBN: 978-80-7391-191-1.

2 MURRAY, Jim. Průvodce světem whisky. 1. vyd. Brno: Jota, 2000. ISBN: 80-7217-115-1

3 BRAMSTON, Dave a MAGERA, Ivo. Design výrobků: hledání inspirace. Vyd. 1. Brno: Computer Press, 2010. 175 s. Základy designu. ISBN 978-80-251-2914-2.

4 Redakce Fontu. *Corporate lihovin (Téma lihoviny)*. FONT. 2003, XIII. ročník, číslo 4, 2 strany.

5 PINCAS, Stéphane. *Dějiny reklamy*. Přel. P. Brožek. V Praze: Slovart, 2009. ISBN 978-80-7391-266-6

6 TSELENTIS, Jason. Typografie: o funkci a užití písma. Praha: Slovart, 2014. ISBN 978-80-7391-807-1.

7 SKIPWORTH, Mark. Kniha o skotské whisky. 1. vyd. Ústí nad Labem: Amexo, 2000. ISBN 80-238-0688-2



## 12 RESUMÉ

As the topic of my Master thesis I chose to create packages for a series of Scotch single malt whiskey because I study Graphic Design as my main Master studio and as a side studio I study Product Design studio. My whole thesis is the intersection of these two fields. That's why I chose to deal with the all aspects to get perfect product.

The main idea of my work is pointing out the rich history of whiskey using a material that is an integral part of the process of creating this product - oak wood. Whiskey gets its characteristic taste aging in oak casks. That's why I decided to create a series of packages of solid oak.

The whole work started with selecting the appropriate shape distinctive bottles that I finished by making massive cap. The overall shape now resembles a typical glass container in which whiskey stores in the home bars. The shape of the bottle and glass refers to the mats on which logo Uisge is burnt. When you fill the glass with a liquid, the logo of whiskey reflects on the surface. The main motive of the label's logo, which is burned through, so it turns to the color of the liquid in the bottle. The rest of the label is created very minimalist to highlight oak wood material.

The entire collection of bottles and glasses is completed by two boxes. Both boxes are specific to their versatility of which the upper part serves as a removable mats. The front part of the big box works as a tray, on which you can serve whiskey. Everything is made also from oak wood.

This collection can be shown as an example of an unusual material utilization in this sector (alcohol). Material selection and the whole method of processing I wanted to highlight the rich history and tell the story of this interesting drink.

## **13 SEZNAM PŘÍLOH**

### **PŘÍLOHA 1**

Bakalářská práce - Nekonečno

### **PŘÍLOHA 2**

Absinth minicollection

### **PŘÍLOHA 3**

Logo - počáteční návrhy

### **PŘÍLOHA 4**

Logo - upravování kresby

### **PŘÍLOHA 5**

Logo - ukázka aplikace

### **PŘÍLOHA 6**

Tvar lahve

### **PŘÍLOHA 7**

Ukázka karafy na whisky

### **PŘÍLOHA 8**

Návrhy etiket

### **PŘÍLOHA 9**

Plánek podtácku

### **PŘÍLOHA 10**

Sklenice s podtáckem

### **PŘÍLOHA 11**

Papírová maketa a výsledné krabice

### **PŘÍLOHA 12**

Krabice

**PŘÍLOHA 13**

Plakáty

**PŘÍLOHA 14**

Fotografie

## PŘÍLOHA 1

Bakalářská práce - Nekonečno<sup>14</sup>

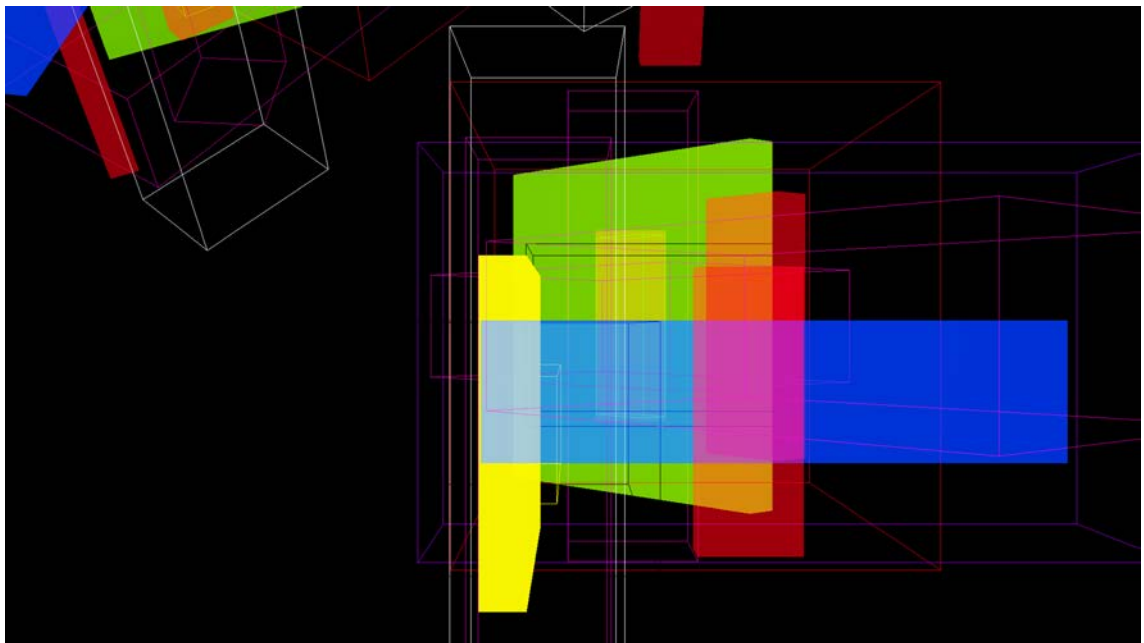
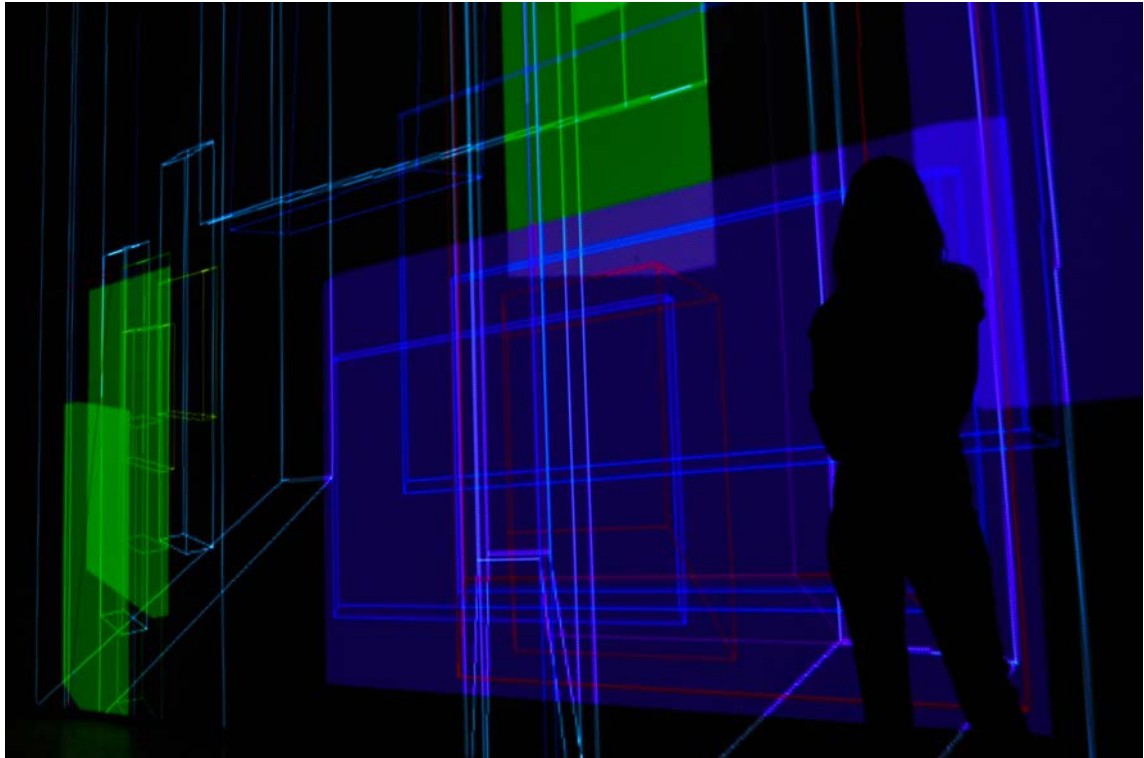

---

<sup>14</sup> Obrázky vlastní

## PŘÍLOHA 2

### Absinth minicollection<sup>15</sup>



<sup>15</sup> Obrázky vlastní

### PŘÍLOHA 3

Logo - počáteční návrhy <sup>16</sup>



---

<sup>16</sup> Obrázky vlastní

## PŘÍLOHA 4

Logo - upravování kresby <sup>17</sup>



---

<sup>17</sup> Obrázky vlastní



## PŘÍLOHA 5

Logo - ukázka aplikace<sup>18</sup>



---

<sup>18</sup> Obrázky vlastní

## PŘÍLOHA 6

Tvar lahve<sup>19</sup>

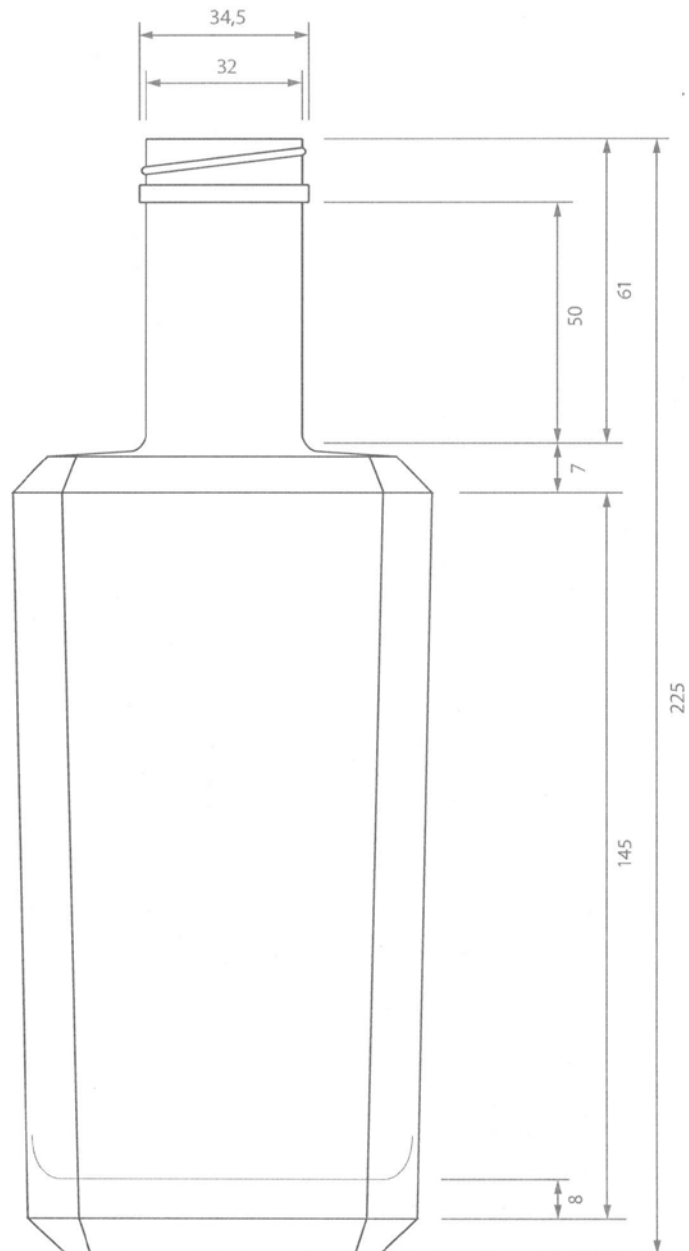

<sup>19</sup> Vlastní obrázky

## PŘÍLOHA 7

Ukázka karafy na whisky<sup>20</sup>



---

<sup>20</sup> <http://www.inter-deco.cz/moderni-karafa-pro-whisky-vodka-liker>

## PŘÍLOHA 8

### Návrhy etiket<sup>21</sup>

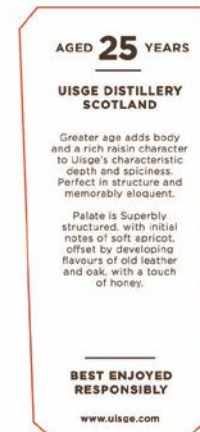

<sup>21</sup> Vlastní obrázky

## PŘÍLOHA 9

Plánek podtácku<sup>22</sup>

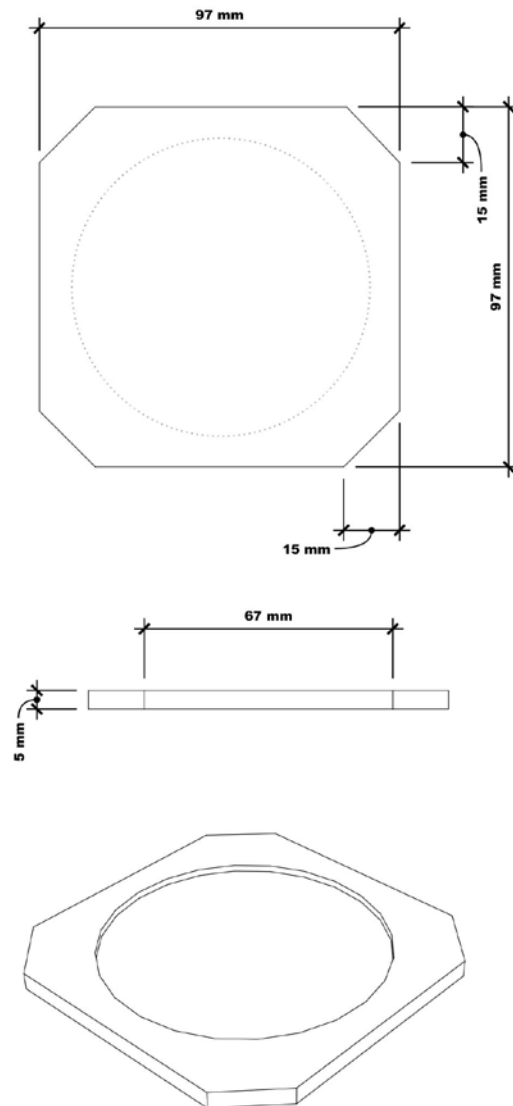

---

<sup>22</sup> Vlastní obrázky

## PŘÍLOHA 10

Sklenice s podtáckem<sup>23</sup>



---

<sup>23</sup> Vlastní obrázek

## PŘÍLOHA 11

Papírová maketa a výsledné krabice<sup>24</sup>



---

<sup>24</sup> Vlastní obrázky

## PŘÍLOHA 12

Krabice<sup>25</sup>



---

<sup>25</sup> Foto vlastní



## PŘÍLOHA 13

Plakáty<sup>26</sup>



---

<sup>26</sup> Vlastní obrázky

## PŘÍLOHA 14

Fotografie<sup>27</sup>



---

<sup>27</sup>Vlastní obrázky