

Západočeská univerzita v Plzni
Fakulta filozofická

Diplomová práce

**Raně středověké prsteny jako šperk a symbol v
kontextu střední Evropy**
Hana Makovcová

Plzeň 2013

Západočeská univerzita v Plzni

Fakulta filozofická

Katedra archeologie

Studijní program Archeologie

Studijní obor Archeologie

Diplomová práce

**Raně středověké prsteny jako šperk a symbol v
kontextu střední Evropy**

Hana Makovcová

Vedoucí práce:

PhDr. Kateřina Tomková

Archeologický ústav AVČR

Plzeň 2013

Prohlašuji, že jsem práci zpracoval(a) samostatně a použil(a) jen uvedených pramenů a literatury.

Plzeň, duben 2013

Na tomto místě bych chtěla poděkovat vedoucí mé diplomové práce PhDr. Kateřině Tomkové za cenné rady, připomínky a poskytnuté materiály. Zároveň bych také chtěla poděkovat Mgr. Petru Mudrovi za pomoc a rady při zpracování databáze.

Obsah

1	ÚVOD	7
2	CÍLE A METODA PRÁCE	8
3	DESKRIPTIVNÍ SYSTÉM A DATABÁZE.	10
4	DĚJINY BĀDÁNÍ	11
5	PRSTEN JAKO MÓDNÍ PRVEK.....	17
	5.1 ČESKÁ REUBLIKA.....	20
	5.1.1 PRAMENY	20
	5.1.2 MATERIÁL.....	23
	5.1.2.1 Kovy	23
	5.1.2.2 Sklo	25
	5.1.2.3 Kompozitní materiály	28
	5.1.2.4 Ostatní	31
	5.1.3 TOPOGRAFIE	31
	5.1.4 TYPOLOGICKÝ VÝVOJ	34
	5.1.5 PRSTENY PÁSKOVÉ	37
	5.1.5.1 Prsteny páskové prosté	39
	5.1.5.2 Prsteny páskové se štítkovitým rozšířením	43
	5.1.5.3 Prsteny páskové s terčikem.....	46
	5.1.6 PRSTENY TYČINKOVÉ.....	49
	5.1.6.1 Prsteny tyčinkové prosté.....	49
	5.1.6.2 Prsteny tyčinkové s ploškou	51
	5.1.6.3 Prsteny tyčinkové s očkem	52
	5.1.7 PRSTENY S BUTONEM.....	54
	5.1.8 PRSTENY PLETENÉ	56

5.2 PRSTENY V ČR: ČECHY VERSUS MORAVA.....	58
5.3 SLOVENSKO	65
5.3.1 Prsteny páskové	70
5.3.2 Prsteny tyčinkové	71
5.3.3 Prsteny pletené	71
5.4 MAĎARSKO.....	73
5.4.1 Prsteny páskové	75
5.4.2 Prsteny tyčinkové	76
5.4.3 Prsteny pletené	76
5.5 POLSKO.....	77
5.5.1 Prsteny páskové	79
5.5.2 Prsteny tyčinkové	80
5.5.3 Prsteny pletené	80
5.6 NĚMECKO.....	82
5.6.1 Prsteny páskové	83
5.6.2 Prsteny tyčinkové	84
5.7 RAKOUSKO.....	86
5.7.1 Prsteny páskové	87
5.7.2 Prsteny tyčinkové	88
6 KULTURNÍ VLIVY, OTÁZKA IMPORTŮ ANEB PRSTEN V GLOBÁLNÍM POJETÍ.....	89
7 PRSTEN JAKO SYMBOL	92
7.1 Prsteny a manželství	93
7.2 Pečetní prsteny, oficiální prsteny	95
7.3 Prsteny v církevním prostředí	96
8 ZÁVĚR.....	98

9	RESUMÉ.....	101
10	LITERATURA	102
11	LITERATURA POUŽITÁ V DATABÁZI	111
12	OBRAZOVÉ PŘÍLOHY	119
12.1	SEZNAM PŘÍLOH.....	119
12.2	Grafy	123
12.3	Mapy	126

1 ÚVOD

Prsteny představují v mnoha svých variantách jeden z nejdéle využívaných šperků. V rozmanitých podobách se vyskytují od pravěku do současnosti. Ať jsou vyráběny z přírodních materiálů, nebo z drahých kovů, jsou jediným šperkem, který od období středověku neprošel zásadní proměnou svého tvaru, nebo nezankl úplně. Současné reprezentují šperk, který byl nošen jak muži, tak i ženami a dětmi napříč všemi společenskými vrstvami. Můžeme se s nimi setkat na hradištích, i na rovinných sídlištích a pohřebištích ve volném terénu (jak plochá řadová pohřebiště, tak i pohřby pod mohylami). Zároveň jsou jedním z mála šperků ve kterých se dlouhodobě propojuje praktická funkce, společenský význam a symbolický smysl.

Současné tendence ve výzkumu šperků se věnují zejména jeho všeobecnému pojetí a druhové skladbě, případně analýze materiálů, z nichž je zhotoven. Prstenům samotným ale nebyla až do nedávné doby věnována přílišná pozornost. Příčina snad může být spatřována v jejich obtížné dataci v případě, že se v nálezovém celku nevyskytnou zároveň s dalšími chronologicky citlivými artefakty. Přitom prsteny představují jeden z nejfrekventovanějších zástupců šperku raného středověku. Primárně tomuto období, zde vymezenému 6. - 13. stoletím se bude věnovat tato diplomová práce. Poskytne přehled nálezů jednotlivých typů prstenů z daného časového úseku z území České republiky a konfrontuje prsteny z území Čech a Moravy. Rovněž zmíní rozdíly v hrobové výbavě mužů, žen a dětí. Nastíní vztah šperkařské produkce okolních států k České republice a pokusí se tyto interkulturní projevy potvrdit či vyvrátit.

2 CÍLE A METODA PRÁCE

Práce si klade za cíl co nejpřesněji definovat strukturu nálezového fondu prstenů z vymezeného území pocházejících z období 6. - 13. století. Detailněji se bude zabývat pouze územím České republiky a to v mezích jejich současných státních hranic. Stejně tak i porovnání s okolními státy zůstane pro snadnější interpretaci výsledků a vynášení do GIS omezeno na současné státní celky, i když jsem si při tom vědoma odchylek od jejich hranic historických (problematika města Chebu apod.)¹. Předkládaná práce definuje základní kategorie prstenů raného středověku na území České republiky. Porovná jejich zastoupení na území Čech a Moravy jak v jejich materiálovém tak i tvarovém spektru, a zároveň v jejich nálezových kontextech. Komparace bude provedena jak na základě kvalitativních tak kvantitativních znaků a pokusí se odpovědět na otázku, pro jaký časový úsek jsou dané typy prstenů charakteristické. Jsou - li takové. Rovněž se bude věnovat problematice hrobů mužů a žen - vymezí shody/odlišnosti v poloze prstenu v hrobě, tvarové a materiálové skladbě, druhu výzdoby a souvisejících artefaktech v hrobové výbavě. Analyzované celky z území České republiky vyhodnotí v závislosti na vybraných středoevropských celcích se vztahem k území českého státu. Konkrétně se bude zabývat oblastí Slovenska, Maďarska, Polska, a Německa. Pokusí se nastínit typologické, ale i jednotlivé kulturní interference prstenů a kruhového šperku s nimi spojeným. Také bude provedena analýza topografie výskytu prstenů, jak pro Českou republiku, tak pro vymezené středoevropské území.

Konkrétní artefakty budou analyzovány prostřednictvím základních metod popisné statistiky uskutečňované prostřednictvím relační databáze Microsoft Access 2007, tabulkového procesoru Microsoft Excel 2007

¹ Například současné přiřazení Chebu do území Čech by mohlo vést k nepatrnému zkreslení výsledků. Nicméně vzhledem k faktu, že se budu věnovat i situaci v okolních státech, tedy i v Německu, nepovažuji tento fakt za nijak zásadní.

a statistického programu Statistica 10. Vyhodnocením zobrazení mezi objekty a deskriptory realizovanými formou tabulek a grafů se pokusím zodpovědět primárně stanovené otázky. Dále budou prostřednictvím programu ArcMap 10,0 vytvořeny mapy pro prostorovou analýzu definovaných typů prstenů. Jako podkladová mapa pro zobrazení map z území České republiky byl zvolen soubor map ArcČR 500, poskytovaný serverem www.arcdata.cz. Pro zobrazení map z ostatního evropského území byla využita mapa Evropy přejatá z www.mapmatters.org.

Primární zdroj získaných dat převedený do relační databáze tvoří publikovaná literatura a to jak souhrnné publikace, tak dílčí syntézy především konkrétních pohřebišť. K takto získaným datům jsem byla nucena přistoupit z několika důvodů. Velké množství prstenů, podleho degradačním procesům během svého uložení v depozitářích, nebo bylo zcela ztraceno (ať během uložení ve sbírkách nebo již během výzkumu) a máme o nich tak záznamy pouze ve starší literatuře nebo nálezových zprávách. Rovněž mi je v současné době velké množství artefaktů v muzeích nepřístupno a získaná data by tak nebyla dostačující. Kompletní záznamy uvedené v databázi tak pochází pouze a výhradně z rešerše publikované literatury a ani pro Českou republiku se neopírám o konkrétní nálezy z muzeí. Je tedy třeba vzít do úvahy možné dílčí zkreslení hodnoty informací získaných nepřímým studiem pramenů.

Obdobně heuristicko-komparativní charakter dat mají i údaje pro zbývající část diplomové práce, tedy pro celky se státy s vazbou k území České republiky. Identický postup je stanoven také pro určení symbolického významu prstenu.

3 DESKRIPTIVNÍ SYSTÉM A DATABÁZE.

Samotná databáze je tvořena množinami entit a kvalit. Za základní entity byly zvoleny: lokalita, kontext, jedinec a prsten. Lokalitu definuji jako místo nálezu prstenu, kterou se snažím co nejlíže stanovit deskriptory: katastrální území, okres, místní název a území (Čechy x Morava). Entita kontext je specifikována zejména kvalitami typ kontextu a související artefakty, kde jsou zahrnuty vybrané kategorie artefaktů (perly, náušnice, záušnice, nůž a další), u kterých sleduji jejich prezenci/absenci v kontextu (především v případě hrobu) a které slouží k určení skutečnosti, který typ artefaktu se spolu s prsteny vyskytuje nejčastěji. Entita jedinec je sledována v případě nálezů z hrobových celků. Charakterizována je kvalitami věk, pohlaví a poloha nálezu, umožňující komparaci mezi jednotlivými jedinci, nebo mezi jedinci a dalšími entitami. V průběhu práce se však tato entita ukázala jako málo vhodná pro další analýzu. Z hlediska určení pohlaví totiž jednoznačně převažují prsteny v hrobech žen a zdá se, že počet prstenů v hrobech mužů je zanedbatelný. Výsledky porovnávání hrobů mužů a žen či jednotlivých území tak vždy vycházejí ve prospěch ženských hrobů. Zároveň nelze říci, že by se v případě hrobů určených jako mužské jednalo o mylně určené hroby žen, jelikož jsou zpravidla doprovázeny artefakty jednoznačně specifickými pro mužské hroby (sekery, nože, absence dalších šperků). Tato problematika by vyžadovala bližší prozkoumání a bylo by nutné projít antropologické posudky ke konkrétním pohřebištím, což ale z časového hlediska a z hlediska rozsahu zde předkládané práce nebylo možné. Porovnání výskytu prstenů v mužských a ženských hrobech tak zejména z těchto důvodů naznačuji pouze okrajově a nezacházím do detailů. Ke struktuře databáze viz Obr.22.

Primární entitu pro zodpovězení kladených otázek zastupuje entita prsteny, kde vyčleňuji základní kvality jako typ a podtyp prstenu, materiál a charakter výzdoby. Jednotlivé entity jsou pak propojeny relacemi 1:N

umožňujícími jednomu záznamu z jedné tabulky přiřadit více záznamů z tabulky jiné. Stanovení pravidelností v datech je uskutečňováno vytvářením křížových dotazů v programu Access, např. pro určení zastoupení typů kontextů na území České republiky. Četnost jednotlivých objektů a proměnných je sledována prostřednictvím základní statistiky pro tvorby frekvenčních tabulek v programu Statistica 10, např. pro stanovení počtu daných věkových kategorií v hrobovém kontextu, u nichž byl nalezen prsten. Výsledné výstupy jsou ve většině případů exportovány do programu Excel 2007, kde jsou pro názornější zobrazení převedeny do vizuální podoby ve formě grafu, nebo slouží jako základ pro tvorbu map v ArcMap.

Rovněž byla pro související artefakty provedena analýza hlavních komponent, jejíž výstupy jsou presentovány prostřednictvím map interpolace faktorového skóre.

4 DĚJINY BĀDÁNÍ

Z celkového pohledu byla souhrnněji věnována prstenům pozornost pouze v zahraničních publikacích. Jedná se ale zejména o publikace nahlížející na prsteny především z historického hlediska, které se věnují hlavně prstenům uchovávaným ve státních či soukromých sbírkách, ale také prstenům pocházejícím z hromadných nálezů/ depotů (*Burey, S. 1984: An Introduction to Rings; Kunz, F. 1973: Rings for the Finger; Oman, C. C. 1930: Catalogue of Rings*). Z novějších zahraničních souhrnných prací se vývoji prstenů věnuje zejména M. Campbell (*Campbell 2009*). Všechny tyto zahraniční publikace jsou ovšem ve svém základě pojaty v podstatě shodně a svým vnitřním členěním vycházejí z publikace F. Kunze (*Kunz 1973*). Vždy se zabývají prsteny v celosvětovém měřítku od jejich naprostých počátků v Egyptě a starověkém Řecku a Římě přes národy, u kterých jejich nošení absentuje, až po způsoby jejich nošení a využití do 20. století. Také zmiňují způsob nošení prstenu, materiál, ze kterého byly prsteny

zhotoveny ale i jejich různé tvarové formy. Značný zájem je v těchto publikacích zaměřen na účel prstenu, kde autoři vydělují prsteny růžencové - modlitební, prsteny pro církevní využití, prsteny pamětní, zasnubní a mnohé další. Pro raný středověk ale nemáme přímé důkazy o jejich užívání. Jak již bylo zmíněno, relativně velká pozornost je v těchto publikacích věnována jednotlivým prstenům z různých evropských sbírek, ale například i prstenům nalezeným v depotech. Z ostatních souhrnných děl jiných autorů se jedná většinou o kratší stati týkající se celkového vývoje šperku a raně středověké šperkařské produkce všeobecně. Jmenovitě pouze prstenům přílišná pozornost věnována není.

Počátky zájmu o šperk v Čechách a na Moravě lze sledovat již v obsáhlých všeobecných pracích L. Niederla (*Život starých Slovanů 1911*). Ve svém díle se mimo jiné věnuje i šperkům, přičemž zde vyčleňuje dva okruhy a to šperk ryze praktické funkce a šperk s čistě zdobným účelem. Kromě variant šperku kruhového zmiňuje také prsteny. Dále se vývojem ozdob a vzájemným vlivům a vývojovým tendencím na šperkařskou produkci zabývá J. Eisner v práci *O počátcích českého šperku (Eisner 1955)*. Z dalších souborných prací je možno jmenovat články Z. Krumphanzlové, týkající se jednotlivých typů šperků a struktury hrobové výbavy (*Krumphanzlová 1963; 1974*). Zde konkrétně objasňuje jednotlivé kategorie prstenů a artefakty, které se společně s nimi nejčastěji vyskytují.

V současné době se uceleněji zabývá prsteny pouze D. Frolíková-Kalischová, která jednak zpracovává soubory z Pražského hradu, zároveň ale i poskytuje celkový stručný přehled o prstenech na území České republiky (*Frolíková-Kalischová 2005, 2008*). Prstenům skleněným a všeobecně výrobkům ze skla se věnuje především E. Černá (*Černá 1981; 2000, 2007*). Nicméně zdá se, že se zájem o problematiku a definici prstenů zhotovených ze skla v poslední době zvyšuje, jak může být patrné právě na publikacích souborů z Brna, Žatce a Dolních Věstonic (*Sedláčková - Zapletalová 2012*). Více není prstenům souhrnněji pro Čechy věnována přílišná pozornost. Dochází pouze k publikacím

údajů o prstenech v katalogích nálezů či v popisech konkrétních lokalit. Ze souborných katalogů pro celou oblast Čech je to především práce J. Slámy - *Mittelböhmen im frühen Mittelalter* (Sláma 1977) a J. Bubeníka – *Slovanské osídlení středního Pooohří* (Bubeník 1988). Z oblastí s největším výskytem prstenů, jejichž nálezy byly prezentovány, je možné jmenovat budečská pohřebiště, Radomyšl a Prahu (Černá 2000; Frolíková-Kaliszová 2008, Nechvátal 1999).

Pro Moravu platí obdobná situace jako pro Čechy. Ucelenější syntézy zabývající se prsteny v raném středověku dosud nebyly vydány. I zde jde hlavně o práce řešící problematiku výskytu šperků a šperkařství všeobecně, popřípadě katalogy jednotlivých pohřebišť. Ze starších děl se nejpráhledněji zabývá šperky V. Šikulová v příspěvku *Moravská pohřebiště z mladší doby hradištní* (Šikulová 1959). Ačkoliv jsou některé zde prezentované teze (zejména o počátcích esovitých záušnic) považovány za zastaralé, stále se jedná o velmi přínosnou přehledovou studii. Některé vybrané nálezové celky označované jako hromadné depoty či poklady pak sleduje V. Hrubý (Hrubý 1960). Také je třeba zmínit práce B. Dostála zabývající se převážně šperkem velkomoravského horizontu a moravskými lokalitami. Z jeho souhrnných prací je přínosem *Das Vordringen der grossmährischen materiellen Kultur in die Nachbarländer* (Dostál 1965), popisující komplexnější pojetí vazeb velkomoravské produkce neomezující se pouze na území Velké Moravy. K soudobým badatelům řešícím problematiku prstenů na Moravě se řadí J. Šlancarová. Ta ovšem nezpracovává pouze prsteny z raného středověku, ale též z období vrcholného středověku, renesance a novověku. Také se zabývá materiálovým složením prstenů (Šlancarová 2008, 2010; Šlancarová – Ustohal 2005). Z přehledových katalogů je účelná především práce B. Dostála (Dostál 1966) a jeho publikace k Břeclavi - Pohansku (Dostál 1970, 1975). Dále je možné, stejně jako v Čechách jmenovat katalogy lokalit s nejvýrazněji zastoupenými prsteny. Zejména je to Staré Město – poloha na Valách, Prušánky, Skalice a Břeclav-Pohansko (Hrubý 1955; Klanica 2006; Budínský-Krička 1959;

Kalousek 1971), rovněž ale také Dolní Věstonice, konkrétně poloha Na pískách a Vysoká zahrada se svými výrobními objekty (*Ungerma*n, 2008; *Himmelová - Měřínský 1987*).

V rámci slovenského území se stejně jako na území České republiky jedná především o zmínky o prstenech v textech o jednotlivých lokalitách. Bohužel je zde pramenná základna poněkud zúžena, jelikož nálezy nejsou příliš často publikovány. Souhrnné katalogy lokalit obdobně těm, vytvořeným pro české území, například chybí úplně. Šperk v archeologických kontextech je tak obsažen především v publikacích některých konkrétních lokalit (Čakajovce, Nitra - Šindolka, Nové Zámky). Souhrnněji je šperkům věnována pozornost zpravidla v rámci jednotlivých kulturních proudů, které se na Slovensku značně mísí. Vztahy se Srbskem i v rámci produkce prstenů řeší M. Corovic - Ljubinkovic (*Corovic-Ljubinkovic 1970*), jedná se ovšem již o starší práci. Z novějších publikací je třeba zmínit sborník Slovensko a Evropský juhovýchod a ze vztahů s avarským kaganátem publikaci J. Zábojníka Slovensko a avarský kaganát (Zábojník 2004), která konkretizuje a chronologicky řadí veškeré kategorie šperků z období působnosti Avarů na slovenském území. Všem těmto okruhům se věnuje M. Rejholcová ve své syntéze o pohřebišti v Čakajovcích, kde dochází k postupnému mísení prvků jak podunajského, byzantsko - orientálního tak i karantánského okruhu a prvků východoevropské provenience (*Rejholcová 1995*). Staromadžarskými pohřebišti se pak blíže zabývá A. Točík (*Točík 1968*). Slovanskoavarským pohřebišťím zejména z Želovců a Nových Zámek věnuje pozornost Z. Čilinská (*Čilinská 1966, 1973*). Dále se zpracováním pohřebišť především nálezů z Nitry-Šindolky věnuje G. Fusek (*Fusek 1994, 1998, 2012*). Četné soupisy a přehledy týkající se jak pohřebních zvyklostí, stejně jako celkové skladby a rozložení pohřebišť pocházejí také z pera M. Hanuliaka. Nejpodstatnější z nich pro vývoj prstenů jsou Možnosti a problémy výskumu šperkov z 10. - 13. storočia (*Hanuliak 1997* k pohřebnímu ritu a zvyklostem viz *Hanuliak 2001*). Blíže ke šperkařství a jeho souvislostem také A. Ruttkay (*Ruttkay 1952; 1979*).

Pro polské bádání o prstenech a špercích v raném středověku jsou zásadní práce H. Kočky-Krenz a A. Dabrowské, které se velmi detailně zkoumají složení šperků nejen na území Polska. Práce A. Dabrowské Groby, relikwie i insygnia – Studia z dziejów mentalności średniowiecznej se sice nevěnuje konkrétně šperkům a směřuje spíše do oblasti církevních pohřebních zvyklostí, nicméně se zde seznámíme s využitím prstenů v tomto prostředí. Detailněji nejen o prstenech, ale celkově o špercích raného středověku pojednává blíže Kočka Krenz (*Dabrowska 2008; Kočka-Krenz 1993*). Přínosný je také katalog z výstavy Skarby wieków srednich/Schätze des Mittelalters - Schmuck aus dem Staatlichen Archäologischen Museum Warschau 2011 (*Brzezinski 2011*). K charakteristickým prstenům pro polské území zhotoveným ze skla a jantaru blíže píše též A. Chmielowska a Z. Kamienská (*Chmielowska 1960; Kamienská 1987*) k jantarovým výrobkům ještě také dále Bukowska - Gedigowa. (*Bukowska - Gedigowa 1984*). Z přehledových prací pak celkově o Polsku také A. Zaki (*Zaki 1974*). Dále se vyskytují opět různé dílčí publikace věnující se konkrétním lokalitám. Pohřebiště na území Polska a tedy i nálezy prstenů všeobecně zkoumá Zoll-Adamikova (*Zoll-Adamikova 1971*).

Ze souhrnnějších maďarských prací zabývajících se šperkem a šperkařstvím jmenujme především práce A. Héjj-Détari Hungarian Jewellery of the past (*Héjj-Détari 1965*). Obdobně se nálezy z archeologických kontextů zabývá i G. Kovrig (*Kovrig 1975*). Spíše se ale téma maďarského šperku objevuje v publikacích zaměřených na jednotlivé oblasti např. k oblasti dolního Dunaje nebo jižní oblasti Maďarska (*Dumitriu 2001, Bálint 1991*). Z české produkce pak můžeme zmínit dílo Z. Váni Maďaři a Slované ve světle archeologických nálezů (*Váňa 1954*), soustřeďující se hlavně na šperk belobrdské kultury. Ze všeobecnějších děl spojených s maďarskou archeologií částečně přibližuje skladbu artefaktů sborník F. Curty a A. Kovaleva - The Other Europe in the Middle Ages (*Curta - Kovalev 2008*). Nálezy prstenů z konkrétních pohřebišť zmiňuje pro pohřebiště v Kisköre a Tiszafüred

E. Garam (*Garam 1975, 1979, 1995*). Počátkům Maďarska a s nimi spojenými artefakty se také zabývá Heitel (*Heitel 2004*). Dálkové vztahy s Podunajím řeší B. Szöke (*Szöke 1982*). Asi nejkomplexněji pojatou publikací je však sborník *Hungarian archaeology at the turn of the Milenium (Bartosiewicz -Visy 2003)*. Spíše se ale jedná o přehledové práce z historického hlediska než skladby či vývoje artefaktů. Právě sborník zmiňovaný jako poslední tvoří komplexní vývojový přehled maďarské archeologie.

Pro oblast Německa se publikace zabývající hrobovou výbavou v podobě šperků a prstenů vztahují zejména na soupisy lokalit a pohřebišť. Výsadní jsou práce A Müller a K. Müller-Muči zejména pro oblast Berlin – Spandau (*Müller - Müller-Muči 1987.*) Také lze zahrnout dílo H. Rempela vztahující se zejména k oblasti Saska a Saska-Anhaltska (*Rempel 1966*). Oblast Durynska také blíže studuje H. Bach a S. Dušek (*Bach - Dušek 1971*). K obsáhlejší soupisovým pracím lze taktéž přiřadit sborník *Die Bayern und ihre Nachbarn (Friesinger - Daim 1985)*. Dále je třeba zmínit práce A. Haberstroha (*Haberstroh 2000, 2004*) a samostatné práce S. Duška řešícího vztahy s Durynskem (*Dušek 1999, 1983, 2000*). Konkrétním pohřebišť s nálezy prstenů se ještě blíže věnuje Fischer (Staubing; *Fischer 1993*) a F. Daim (*Daim - Lippert 1984; Daim 1987 Sommerein a Leobersdorf*). Vztahy německých oblastí a Slovanů se zabývá také D. Bialeková (*Bialeková 2000*). Pro oblast Rakouska a s ním související hraniční karantánsko - köttláškého horizont lze jmenovat práci Dolnorakouské Podunají v raném středověku J. Justové (1990) a především práce J. Gieslera (*Giesler 1997; 1999*). Dále se jedná spíše o soupisy nálezů z jednotlivých lokalit - jmenujme např. W. Modrijanův - Karantanisch - Köttlacher Kulturkreis, či Awarische Gräberfeld von Leobersdorf (*Modrijan , Grefen 1986*)

5 PRSTEN JAKO MÓDNÍ PRVEK

Potřeba člověka zdobit se je známa již od pravěku. Projevuje se prostřednictvím předmětů, jako jsou závěšky, náhrdelníky či spony různých tvarů a provedení. S větším výskytem konkrétních forem kruhového šperku vztaženým na naše území se ovšem můžeme setkat až od neolitu (kultura s vypíchanou keramikou), kdy se objevují mramorové náramky (severozápadní Čechy na 19 lokalitách, ale i v Posáli a v Německu; *Pavlů – Zápotocká 2007, 81*). Ke zmenšení jejich tvaru a využití jako prstenu ovšem zatím nedochází (nebo přinejmenším se daný fakt projevuje nedostatkem nálezů). Jistou expanzi kruhového a drátěného šperku ovšem zaznamenáváme s rozvojem technologie výroby kovových slitin v době bronzové. Z drátěného šperku se objevují kličkovité a terčovité záušnice, záušnice typu ledce, či závěšky sedmihradského typu. Z kruhového šperku můžeme v mladším období (Únětická kultura) evidovat ozdoby hlavy – čelenky a také náramky, které vykazují vysokou variabilitu (od manžetových přes žebrované, stočené z bronzového pásku, tyčinkové s vyhnutými konci, nebo masivní kruhy s rýžkami po obvodu – někdy napodobující nákrčníky). Samotné prsteny začínají vystupovat až v nálezových kontextech mladšího úseku starší doby bronzové, kdy se objevují prsteny stočené z drátku nebo pásku. Je ovšem velmi obtížné je odlišit od konstrukčně analogických ozdob hlavy (*Jiráň, 2008 52 – 54*). Mírný nárůst či setrvalý stav výskytu kruhového šperku můžeme pozorovat u mohylových kultur. Ve skupině těchto kultur přibývají jak nové tvary náramků (tyčinkové s dotýkajícími se konci, masivní se zúženými konci, ploché s lopatkovitě rozšířenými konci, ploché se spirálovými růžicemi na koncích), tak i prstenů. Jejich nálezy jsou typické především pro kostrové pohřby (*Jiráň 2008, 115*). Evidujeme zde tvary podobné náramkům (plochý kroužek vybíhající ve dvě protilehlé spirály), dále formy, které se objevují kontinuálně v podstatě až do současnosti. Jedná se o páskové uzavřené prsteny nebo o prsteny páskové s konci přes sebe přeloženými, široké prsteny manžetové se zaoblenými konci, které jsou hustě rýhované. V mladší a pozdní době

bronzové se opět projevuje určitý pokles ve výrobě prstenů. Opět se prsteny navrací až ke konci doby halštatské a především v době laténské. V tomto období se také prosazuje větší množství náramků a nánožníků. Na sklonku doby halštatské (HaD₂) se opakovaně vrací i prsteny, zpočátku ovšem ještě jako výhradně mužský šperk (minimálně o tom svědčí doklady hrobové výbavy). Jedná se o tvary uzavřené, ať již lité nebo páskové. Vyskytují se i formy otevřené, nebo zdobené rýhováním. Začínají se početněji objevovat i zlaté exempláře (Hořovicko), stříbrné výrobky ovšem zůstávají stále vzácné. Jejich výskyt kontinuálně přechází do doby laténské, kde se projevuje rozmanitým množstvím forem (spirálovitě svinuté, skleněné, železné zdobené i nezdobené až sedlovité tvary typické především pro stupeň Latén B; *Venclová 2008, 130 – 135*). V tomto období, kdy se výrazně zintenzivňuje obchod, zejména s římskými provinciemi, zaznamenáváme jeho odraz i v nálezech prstenů. Snad obchodní kontakty jsou doloženy především železnými prsteny s lůžkem pro gemu. V době laténské roste také obliba výrobků ze švartny, ať již náramků či prstenů. S ní se opět vrací jakási cyklická vlna vzrůstu a úpadku výskytu kruhového šperku, kdy se ve spojitosti s koncem doby laténské šperk postupně vytrácí (*Venclová – Drda – Michálek 2008, 108 – 117*). Do doby římské tak přetrvávají téměř výhradně prsteny. Často jsou zastoupeny zlatými exempláři, vyskytují se ale také v bronzové a železné podobě. Pro starší dobu římskou jsou typické štítkové prsteny s očkem, které je nejčastěji vyplněno skleněnou intaglií (Kadaň Jezerka; *Salač 2008, 84*).

V období raného středověku dochází k opětovnému návratu prstenů. Je třeba si ovšem uvědomit, že pro svou průběžnost a stálost tvarů je pro raný středověk, stejně jako pro období předešlá, datace samotných prstenů velmi problematická a v případě ojedinělých nálezů mnohdy zcela nemožná. Usuzujeme tak na jejich stáří především na základě souvisejících artefaktů z daného nálezového celku. Je pochopitelné, že jako hlavní kategorie prstenů lze vyčlenit bohaté formy, určené zpravidla elitě a vládnoucím vrstvám, jedinečné buď svým

materiálem, nebo provedením, většinou určené pro zvláštní příležitosti, a méně honosné varianty určené pro běžnější nošení, oblíbené a dostupné i pro obyvatele vesnic. I když je nutno připustit, že ve vesnickém prostředí mohly být považovány i prsteny, které se nám dnes zdají prosté a nezdobené za význačný a drahocenný druh šperku. Také je nutné zvážit existenci prstenů z organických materiálů, jakým mohlo být dřevo, lýko, či jiná rostlinná vlákna. Nutné je také posoudit problematické zachování prstenů kostěných, které již zcela mohly podlehnout transformačním procesům. Jejich možné využití v tehdejší živé kultuře není ale možné opomenout a je nutné je také zohlednit.

Pro období 9. – 10. století vyčleňuje D. Frolíková-Kaliszová tzv. prsteny veligradského a podunajského typu. Prsteny veligradského typu tvoří podle ní zpravidla neuzavřená obroučka zhotovená z drahých kovů, zdobená granulací nebo filigránem. Jedná se tedy o klasickou velkomoravskou produkci, kam spadají nejčastěji páskové či tyčinkové prsteny se zdobeným butonem nebo očkem. Oproti nim jsou šperky podunajské varianty značně chudší, zdobené vybíjeným ornamentem z drobných teček. Často tvoří motiv kříže mřížky nebo pouze puncovaných koleček či tzv. sluníček (*Frolíková-Kaliszová 2008, 143 – 146*). Většinou jsou to prosté páskové či tyčinkové prsteny či páskové prsteny se štítkovým rozšířením. I přes fakt, že prsteny podunajského typu jsou oproti prstenům veligradským o mnoho méně zdobené, jedná se stále o prsteny honosnější varianty. Tento rozdíl se projeví zejména v jejich srovnání s prsteny zcela hladkými ať již páskovými nebo tyčinkovými.

Zdá se, že prsteny ke sklonku raného středověku z běžného nošení mizí. Tento fakt je nejčastěji přisuzován narůstajícímu prosazování křesťanství. Je ovšem otázkou nakolik můžeme danou skutečnost přisoudit křesťanství samotnému, nakolik dobové módě a do jaké míry nám odráží archeologické prameny danou situaci v tehdejší živé kultuře. Nicméně v archeologických kontextech přibližně do poloviny vrcholného středověku převažují prsteny pouze a výhradně vysoce postavených

jedinců ať již hodnostářů církevních nebo světských, kde prsteny reprezentují výlučně jejich mocenské postavení a neslouží jako osobní výbava jedince. Hojněji začínají být zastoupeny také tzv. komemorativní prsteny s motivem spojených rukou. Další rozmach ve výskytu prstenů opět nastává v renesanci, kdy se vyčleňují nové kategorie prstenů, tzv. prsteny pamětní, nebo růžencové. Rovněž hojněji přicházejí do obliby. Prsteny označované jako snubní, zásnubní milostné a svatební. Právě ty, jako jedny z mála přetrvávají v podstatě až do současnosti.

5.1 ČESKÁ REUBLIKA

5.1.1 PRAMENY

Struktura pramenné základny pro studium prstenů na území České republiky je obdobná, ne však zcela stejná jako její stav v sousedících zemích. I zde se struktura pramenů zakládá zejména na artefaktech vyskytujících se v hrobových a sídlištních kontextech. Méně často se lze setkat s prsteny uloženými spolu s dalšími druhy šperku v depotech. V porovnání s okolními zeměmi jsou ovšem v České republice nálezy prstenů na pohřebištích dosti markantní, oproti tomuto faktu jsou například v Polsku a Německu poměrně početně prsteny zastoupeny i na sídlištních a zejména v tzv. pokladech/depotech zlomkového stříbra.

Z časového hlediska je možné sledovat různé projevy jejich výskytu na území Čech a Moravy, kdy se na Moravě začíná projevovat nárůst prstenů sice již od 7. století, ale svého vrcholu dosahuje až v 8. a 9. století. Z tohoto časového úseku jsou prsteny zastoupeny téměř výhradně na pohřebištích. V Čechách můžeme sledovat jejich rozmach hlavně v 9. století, kdy pokračuje i nadále. Výskyt prstenů v hrobové výbavě se ale během desátého století pozvolna snižuje. Zdá se, že ještě stále přetrvává vliv velkomoravské tradice a přechod k 11. a 12. století není natolik markantní. I přes tuto skutečnost se prsteny na Moravě z hrobové výbavy

začínají vytrácet a častěji se objevují v prostředí sídlišť. Právě od 10. století je patrný rostoucí výskyt prstenů v sídlištních kontextech. Prsteny zde nalézané se ovšem již zcela zásadně odlišují materiálem (*Dostál 1965, 362; 1966, 30; Frolíková-Kaliszová 2008, 146*). Jedná se téměř výhradně o tzv. skleněné kroužky, které zcela definují sídlištní nálezy. Tento fenomén není ovšem typický pouze pro Moravu, pro území Čech je ještě více zásadní. Projevuje se jako zcela nová módní vlna, jejíž výskyt především v sídlištních celcích by snad mohl být dáván do souvislosti s vlivem postupujícího křesťanství a celkovým úbytkem hrobových výbav. V okamžiku kdy začínají mizet artefakty z hrobové výbavy, začínají se totiž právě skleněné kroužky vyskytovat v sídlištních kontextech. Je ale třeba zvážit fakt, že v hrobových kontextech se jedná především o záměrně deponované artefakty vložené do hrobu jako osobní artefakt jedince (a v mnoha případech se dochovaly i na prstě zemřelého). V případě skleněných kroužků/prstýnků, které se projevují převážně v sídlištním horizontu a v hrobové výbavě je nenajdeme. Je třeba vzít do úvahy jejich možné funkce i jako prostředku směny (k této interpretaci přispívá podle některých autorů i skutečnost, že jsou menších rozměrů cca kolem 1,5 cm, zatímco prsteny zhotovené z kovu se vyskytují v rozměrech kolem 2 cm). Nehledě na skutečnost, že na jejich využití jako prstenu se usuzuje pouze na základě jejich tvaru. Kvantita jejich výskytu na Moravě ovšem také může být zkreslena objevem sklářské dílny v Dolních Věstonicích Na pískách, pocházející právě ze sídlištního kontextu (*Himmelová - Měřínský 1987; Marešová 1983, 113*).

Prsteny zhotovené z kovu nacházené v hrobové výbavě jsou od 11. století výše spojovány téměř výlučně s výskytem vyšších společenských vrstev. Z několika náhodných nálezů pocházejí z Olomouce - hradu a lze tedy předpokládat, že se bude jednat o tzv. prsteny elity. V souvislosti s 11. a 12. stoletím lze výskyt prstenů na Moravě spojit i s nálezy v depotech, jejich počet ovšem není nijak častý. Pro moravské území jsou známy pouze nálezy z Babic a ze Žatce, které jsou ale rovněž datovány až do 12. století (*Dostál 1966, 30 -59; Frolíková-Kaliszová 2008,*

143 - 149; *Frolíková-Kaliszová 2005, 373 - 378; Krumphanzlová 1974, 61 - 62, Šikulová 1959, 88 - 162*).

Pro Čechy je situace z hlediska struktury pramenů obdobná jako pro moravské území, jen je patrný jistý časový odstup. Ten je možné zdůvodnit pravděpodobným postupným pronikáním velkomoravské produkce a jejím následným přejímáním a interpretací v českých dílnách. I v Čechách se v kontextech projevuje postupný nárůst prstenů cca od 8. století a to především v hrobové výbavě. Za vrchol období jejich výskytu, který je relativně kontinuální, lze považovat až období 10. století, pro které je patrná rovněž jejich převaha na pohřebištích. Nicméně i zde se především ke sklonku 11. století začíná prosazovat úbytek artefaktů v hrobové výbavě. Toto zdánlivé vakuum je následně vyplněno prsteny skleněnými. Ty v tomto období zcela dominují. Je zde sice oproti předcházejícímu časovému úseku patrný jistý početní úbytek, nicméně ve srovnání s Moravou jsou prsteny stále ještě relativně hojně zastoupeny. Zejména je pozorovatelný jejich výskyt v období 12. a 13. století a v následujícím časovém úseku v hrobkách knížat, králů a církevních hodnostářů, jako tzv. prstenů moci symbolizujících společenské postavení daného jedince. Na druhou stranu se prsteny téměř vytrácejí z běžných řadových/kostelních pohřebišť a jejich výskyt pro období 13. století je znám mimo zmiňované hrobky pouze ze sídlištních horizontů (zde dominuje především nálezový soubor skleněných prstenů ze Žatce srovnatelný snad s moravským územím pouze nálezovým souborem skleněných prstenů z Brna - Konečné ulice, který ovšem jednak není tak obsáhlý a jednak je tento stav dán spíše charakterem zpracování dané situace) (*Frolíková – Kaliszová 2008 143 – 156; Poulík 1950, 22 - 32; Sedláčková - Zapletalová 2012, 534 - 548*). O nálezech prstenů v depotech lze hovořit pro Čechy pouze v jednom případě a to konkrétně u nálezu ze Žatce. Ten je charakterizován objevem dvou zcela výjimečných zlatých exemplářů (*Černá 2007, 14 - 23; Hrubý 1960; 83 - 106; Preidel 1940; Zápotocký 1965, 205 - 391*).

5.1.2 MATERIÁL

Na základě materiálu, ze kterého byly prsteny zhotoveny lze obecně definovat dvě základní kategorie a to prsteny kovové a prsteny skleněné. Samozřejmě je možné vyčlenit i kategorie další jako prsteny z organických materiálů či kosti, u kterých je nutno počítat s jejich existencí v živé kultuře, ale v důsledku zánikových transformací nám zůstaly skryty. Zároveň je třeba vzít v úvahu i artefakty z materiálů, které na našem území nejsou nebo nebyly v raném středověku natolik běžné a jedná se povětšinou o importy jako jantar a drahé kameny. Tyto druhy šperků ale pro jejich naprostou výjimečnost nyní ponechávám stranou. Z kovových materiálů je možné prsteny dělit na ty z běžněji dostupných surovin (měď, bronz a jejich slitiny) a na obtížněji získatelné materiály (zlato, stříbro). Relativně problematické je vymezení kategorie, kde se slučují prsteny z více materiálů. Tedy konkrétně problematika prstenů s očkem. Zde zpravidla dochází k prolnutí kovu a skla, nebo kovu a drahého kamene, nejčastěji variet křemene (křišťál, turmalín, ametyst, jaspis). V této práci je označuji z hlediska materiálu jako kompozitní. V databázi samotné je vyčleňuji na základě tvaru jako prsteny s očkem a přiřazuji je k prstenům kovovým.

5.1.2.1 Kovy

Zcela nejběžnější a naprosto dominantní surovinou jsou prsteny zhotovené z bronzu, jsou rovnoměrně zastoupeny jak v Čechách, tak na Moravě, pochopitelně v mezích raně středověkého osídlení a jsou relativně časté v hrobech všech společenských skupin. Z hlediska topografie je tedy patrný jejich výskyt zejména v povodí větších řek jako Ohře, Labe, Dyje a jejich úvalů. Charakteristické jsou ale právě pro období do 10. století. Následně jsou postupně nahrazovány prsteny/kroužky ze skla a prsteny z drahých kovů, či kompozitními. Prsteny zhotovené ze zlata představují oproti jiným kovovým materiálům typické zástupce velkomoravského období a v jiných časových úsecích se vyskytují vzácněji (Staré Město - Na Valách, Rajhrad, Žatec, Praha;

Dostál 1966, 104; Frolíková – Kaliszová 2008, 143; Hrubý 1955). Typická je jejich koncentrace v okolí velkých center (Pražská kotlina, Brno, Dolní Věstonice, Břeclav). Časté jsou také prsteny vyrobené z pozlaceného bronzu nebo stříbra (Břeclav - Pohansko; *Dostál 1966, 120; Dostál 1975, 241; Kalousek 1971, 46 - 186*). Rovněž u stříbrných prstenů může být očekávána jejich častá identifikace v kontextech. Naopak jeví se jako mnohem čtenější než prsteny zlaté (Břeclav - Pohansko, Staré Město - Na Valách, Žalov, Vojnice; *Frolíková – Kaliszová 2008, Dostál 1966; 104–156; Hrubý 1955, 143; Zápotocký 1965, 205 - 391*).

Při detailnější analýze materiálového zastoupení z území Čech a Moravy lze říci, že převažují kovové nálezy z území Čech. Tento fakt ale může být způsobem mou nepřístupností k veškeré moravské literatuře a tedy jistému omezení ve výčtu nálezů. Při porovnání materiálového zastoupení prstenů z území Čech a Moravy lehce převažují bronzové nálezy prstenů v Čechách (136:84). Oproti nim jsou na Moravě početněji zastoupeny nálezy prstenů stříbrných (27:13); měděných (22:2) a prstenů zhotovených z pozlaceného stříbra (0:5). Dohromady se ale jedná o relativně málo rozdílné počty v produkci z různých materiálů a celkově podle nich dle mého názoru nelze usuzovat na odraz v tehdejší živé kultuře. Můžeme pouze konstatovat, že se zdají být prsteny z drahých kovů charakterističtější pro Moravu a pro velkomoravské období. Častý výskyt prstenů měděných si odůvodňují barvou nezkorodované mědi, která mohla sloužit jako imitace zlata. Rovněž jsou ložiska měděné rudy na Moravě o něco hojněji zastoupeny než na území českém. Otázkou je, nakolik současný stav ložisek reflektuje tehdejší středověkou situaci. Také je otázka získávání suroviny pro výrobu bronzu, jelikož i pro něj je nutná spotřeba mědi. Je tedy nasnadě položit si otázku, zda byly hodnotnější prsteny bronzové, nebo měděné.

Graf 1: Materiálové zastoupení prstenů Čechy

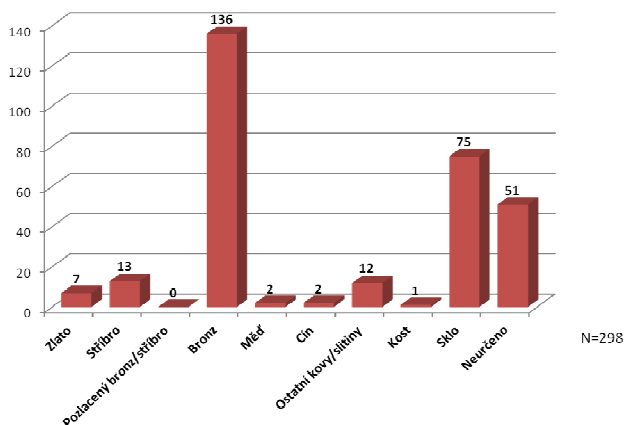

Graf 2: Materiálové zastoupení prstenů Morava

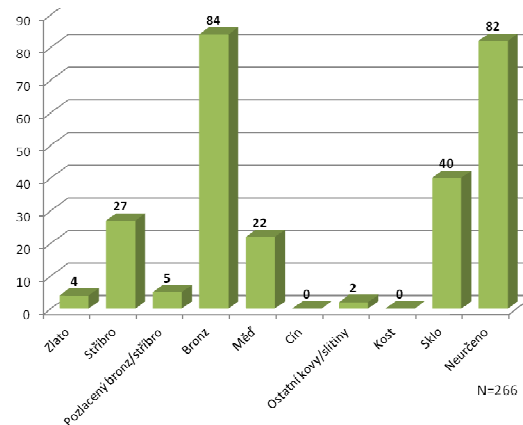

Ohledně konfrontace tvarového spektra a materiálového složení lze říci, že bronzové prsteny jsou zastoupeny u všech tvarů. Pro území Čech je patrná určitá převaha u prstenů prostých kroužkových nebo tyčinkových (viz graf 1 a 2). Prsteny zlaté, stříbrné a měděné převažují v páskové formě. Pro velkomoravské období je pak typická jejich podoba jako již výše zmíněných prstenů kompozitních. Tento druh prstenů je zhotoven většinou z drahých kovů - zlato, stříbro nebo jejich slitiny doplněné výrazným butonem nebo očkem zdobeným granulací a filigránem. Relativně časté je také například pozlacení nebo postříbření levnějšího kovu bronzového nebo měděného. Jejich tvarové spektrum rozvíjím ale až v kapitolách následujících. Zde se budu věnovat spíše prstenům zhotoveným ze skla, které tvoří samostatnou kapitolu.

5.1.2.2 Sklo

U kroužků zhotovených ze skla se jeví problematiku jejich určení jako prstenů. V mnoha případech byly totiž rovněž navlékány do

náhrdelníků nebo sloužily jako závěsky záušnic či náušnic. Uvažuje se také o jejich funkci při vpřádání do vlasů. Nutné je třeba zvážit i jejich možné využití jako platidla (Černá 2007, 12 - 23).

Oproti prstenům zhotoveným z kovu jsou často menších rozměrů, není to ale pravidlem. Pokud přistoupíme na fakt, že se jedná o prsteny, z hlediska jejich výskytu je jistě zajímavé, že se vyskytují cca od 11. století zde ale převážně na sídlištích. V hrobové výbavě se s nimi až na výjimky nesetkáváme vůbec (10 exemplářů). A to jak na území České republiky, tak ani na území polském, kde jsou rozšířeny výrazně početněji a kde se předpokládají jejich počátky a výroba již v 8. století. Jistě tento fakt může souviset s ubývajícím množstvím milodarů na pohřebištích v rámci postupující christianizace. Tato teorie ovšem následně neplatí právě pro polské prostředí a z tohoto hlediska se jeví častější využití prstenů skleněných jako platidla nebo předmětu jiné funkce. Na druhou stranu v případě tyčinkových kroužků s nataveným očkem je jejich analogie k prstenům dosti zjevná (blíže viz E. Černá (2000) dělicí takto prsteny z nálezových kontextů na Pražském hradě). Stejně je tomu tak u kroužků/ prstenů s natavenými různobarevnými vlákny.

Z hlediska jejich nálezových kontextů v České republice se zejména pro jejich nálezy z pražského prostředí i na základě jejich větších rozměrů přikláním k interpretaci tohoto druhu artefaktu jako prstenu. Starší je jejich výskyt v moravském prostředí, kde můžeme nálezy tohoto druhu šperku spojovat již s 11. stoletím (Dolní - Věstonice; Šaratice) a kde byly archeologicky zkoumány také dílny pro jejich výrobu (Ungerma 2008; Himmelová- Měřínský 1987; Dostál 1966: 181; Černá 1981, 395). Nejedná se tedy o import, jak se mnohdy velmi často předpokládá, ale zřejmě o produkt místních dílen. Na druhou stranu lze z hlediska velké míry transportovatelnosti prstenu předpokládat, že některé produkty importem byly. Očividně byl však jejich dovoz spíše individuální a neprobíhal v takovém rozsahu. Nálezy mladší lze pro Moravu datovat do 13. století. Na českém území se tyčinkové skleněné prsteny ve větší míře začínají objevovat o něco později. Rovněž odtud

není známo ani žádné středisko produkce. Na tomto místě je ale nutno zvážit, zda se na území Čech dovážely prsteny z území moravského, nebo zda je tato situace způsobena pouze stavem bádání a dosavadního nerozpoznání tohoto typu objektů. Při porovnání těchto dvou území by podle E. Černé měly být prsteny na Moravě více charakteristické pro středohradištní pohřebiště, zatímco pro Čechy by měl být jejich výskyt typický na pohřebištích mladohradištních. Nutno však zdůraznit, že v Čechách výrazně dominují dva nálezové soubory a to ze Žatce a z Prahy (Černá 2007, 15).

Skleněné prsteny známe jak ze sídlišť, tak z pohřebišť. Snad lehce převažují sídlištní nálezy. Nejpočetnější nálezy v souborech se vyskytly v Žatci (38 ks), Kadani a Olomouci; Černá – Hulínský – Gedeon 2001, 59 – 89; Černá 2007 12 – 23). Výjimečně se vyskytnou i exempláře s nataveným očkem, ty jsou ale spíše typické pro polskou oblast (u nás Radomyšl, Olomouc, Hrdlovka; Nechvátal 1999; 1964, 655 - 685; Dohnal, 1981, 2005; Černá - Hulínský - Gedeon 2001, 59 - 89).

Tvarově se jedná o prostý kroužek s uzavřenými konci. Může být buď jednobarevný nebo s různobarevnými vtavovanými vlákny (v žateckém souboru převažují jednobarevné prsteny modrozelené barvy). Celkově se zdá, že převládají modrozelené a žlutavé barevné variety, objevit se mohou i černé exempláře. Pokud jsou zdobeny natavením, pak nejčastěji opakním sklem žluté, či jiné silně kontrastní barvy. Zhotovovány mohly být buď přímým odléváním do formy (v tomto případě se jedná o dokonale hladké kroužky bez viditelného spojení konců), nebo navinutím skleněné tyčinky na kovový kolík a následným stavením jejich konců. Tento typ výroby lze identifikovat nepřesně viditelným spojem ukončení. Při této vinuté technice by navíc ve skle měly vznikat elipsovité bubliny. Posledním, nejméně obvyklým způsobem, je narážení na zašpičatělý hřebík, či tyč. Odlišné způsoby výroby se následně projevují odlišnou mikroskopickou strukturou skla (Brzezinski 2007 73 – 74; Černá 2007, 15 – 16). Ohledně chemismu prstenů ze skla, v nálezovém souboru ze Žatce, ale celkově na území České republiky

převládají skla olovnato – křemičitá, draselno – olovnatá a sodno – olovnatá. V případě vícebarevných prstenů se jednalo výhradně o skupinu sodno – olovnatých skel (*Černá 2007, 15 – 16*).

5.1.2.3 Kompozitní materiály

Prsteny z kompozitních materiálů jsou zastoupeny především prsteny velkomoravské produkce zdobenými granulací a filigránem, kdy se jedná zpravidla o prsteny dvousložkové tedy zhotovené z kovu a dalšího materiálu, většinou skla nebo kamene. Vykládání kovu kovem nebo výzdoba emailová se v raném středověku na území České republiky neuplatňuje. Nejhojněji je aplikace skla zastoupena na velkomoravských prstenech s butonem, kde je začleněna obdobně jako na gombících, nejčastěji výzdoba jedním nebo více očky (až pěti) na vrchlíku. Druhou kategorií kompozitních prstenů představují prsteny mladší produkce přibližně od 11. století. Začíná se stále více uplatňovat vsazování samostatného kamene nebo skla (nejčastěji zbroušeného do tvaru mugle). V případě vsazovaných skel jsou to většinou variety červeného žlutého nebo modrého skla. Kameny, představující importované exempláře, jsou zastoupeny odrůdami křemene, především křišťálu, turmalínu, rubelitu, almandinu, nebo jaspisu. V případě importů gem se uplatňuje i chalcedon/plasma. Detailněji k jednotlivým nálezům viz tabulka 1 ; Obr. 1 (*Bubeník 1988; Dostál 1966, 58; Hrubý 1960, 83 - 106; Klanica 2006, 78*).

Tabulka 1: Zastoupení prstenů s očkem v ČR

PRSTENY S OČKEM							
Katastrální území	č. obj.	Materiál	Typ	Druh výplně	Barva výplně	Datace	M/Ž/D/N
Babice	depot	stříbro	páskový	kámen (křišťál?)	průsvitná	12.-13.st	
Boleradice	H46		páskový	sklo?		pol.10.st.	N
Břeclav - Pohansko	H43	stříbro	páskový	sklo?	červená		D
Břeclav - Pohansko	H242	stříbro	páskový	sklo	modrá		N
Černé Budy	kostel						N
Holasovice		stříbro	páskový	kámen (křišťál)	průsvitná	12.-13.st.	N
Hrdlovka	OP32	sklo	tyčinkový	sklo	okrová opakní	12.st.	
Kováry - Budeč	H172	měď		neurčeno			Ž
Lichoceves	H	stříbro	páskový	kámen(křišťál)	průsvitná	12.st?	N
Olomouc	BN	sklo	tyčinkový	sklo	žlutá	12.-13.st.	
Olomouc	S48(RD)	stříbro	tyčinkový	kámen (křišťál)	průsvitná		
Praha - Loretánské náměstí	LN-H280	bronz	páskový	neurčeno			N
Praha - Loretánské náměstí	náhod. n.	bronz	tyčinkový	neurčeno			
Praha - Loretánské náměstí	LN-H264	bronz	tyčinkový	neurčeno		2.pol.12.st.	Ž
Praha - Loretánské náměstí	LN-H148	bronz		neurčeno		12.st.	
Praha - Loretánské náměstí	LN-H109	bronz		neurčeno		10.-12.st.	D
Praha - Nám. Republiky		zlato	páskový pečetní	kámen s rytou postavou a nápisem	zelená	11.-12.st.?	
Praha - PH - Zahrada Na valech	PHZVT-173	zlato	tyčinkový	kámen (křišťál)	průsvitná (růžová)		
Praha III. Nádvoří PH	náhod.n.	slitina		sklo			
Praha III. Nádvoří PH	náhod. n.	bronz		neurčeno			
Praha IV. Nádvoří PH	malta podlahy	bronz		sklo			
Praha Jiřské náměstí	PHJN-5473	bronz		neurčeno			N
Praha Jiřské náměstí	PHJN-5114	zlato	tyčinkový	kámen (ametyst)	červenofialová		N
Praha Jiřské náměstí	PHJN-713	bronz	páskový	neurčeno			N
Prušánky 2	HP2-459	měď		sklo			D
Radomyšl	H186	bronz?	páskový	sklo	fialová	10.-13.st?	N
Radomyšl	H280	bronz?	páskový	sklo	zelená	10.-13.st.?	N
Radomyšl	H178	bronz	pletený	neurčeno			M

Katastrální území	Č. obj.	Materiál	Typ	Druh výplně	Barva výplně	Datace	M/D/Ž/N
Radomyšl	H186	bronz	páskový	neurčeno			Ž
Radomyšl	H272	sklo	tyčinkový	sklo	průsvitná	10.-13.st.	N
Radomyšl	H280			sklo	zelená	10.-13.st.	N
Rajhrad	H70	zlacené stříbro				8.-10.st.	N
Rajhrad	H400	bronz		neurčeno		8.-10.st.	N
Rajhradice	H125	bronz		neurčeno		8.-10.st.	N
Staré město	H154/50	stříbro		sklo	modrá		Ž
Staré město - Na Špitálkách	H2	bronz		sklo?			N
Staré město - Na Špitálkách	H24			neurčeno			N
Staré město - Na Valách	H121/AZ	stříbro	páskový	sklo		10.st.	Ž
Staré město - Na Valách	H33/48	stříbro	páskový	sklo	modrá	1.pol.10.st.	Ž
Staré město - Na Valách	H251/49	stříbro	páskový	sklo	žlutá	8.-10.st.	Ž
Staré město - Na Valách	H86/50	bronz				8.-10.st.	Ž
Staré město - Na Valách	H251/49	stříbro	páskový	sklo	modrá	8.-10.st.	Ž
Strunkovice	SO8	bronz		sklo		12.st	
Uherský Brod	neurčeno		páskový			2.pol.10.st.	
Žatec	ppč7125	zlato	páskový	kámen (almandin)	červená		

Obrázek 1: Prsteny z kompozitních materiálů ČR - varianty prstenů s očkem

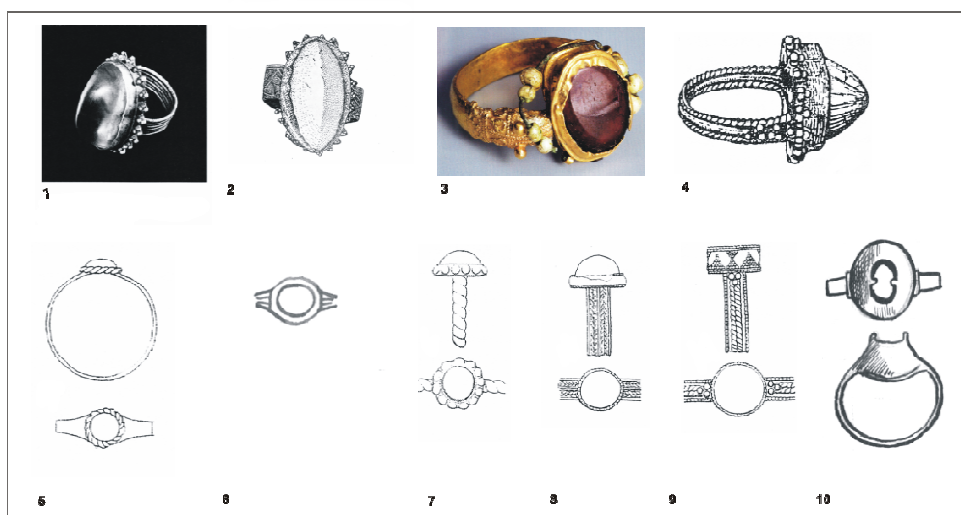

1-Holasovice; 2-Babice; 3-Žatec; 4-Lichoceves; 5-Boleradice (H46); 6-Žalov; 7-Staré M. Na Valách (H33/48); 8-Staré M. Špitálky (H2); 9-Staré M. Špitálky (H24); 10-Chýnov - Praha (Eisner 1955; Dostál 1966; Kalousek 1971; Mrázek 2000).

5.1.2.4 Ostatní

Do kategorie ostatní je nutné zahrnout prsteny z těch materiálů, které se nezachovaly, ale musíme je předpokládat (dřevo, lýko), ale také prsteny z materiálů, které na našem území nejsou nijak časté. Jedná se o prsteny z kosti, kamene a jantaru. Tyto kategorie se na okolních územích vyskytují relativně početněji než na území České republiky. V Polsku jsou prsteny zhotovené z jantaru zcela běžné, u nás známe 1 - 2 exempláře (Praha). Tento jev může být zapříčiněn možnou dostupností daného materiálu. Na druhou stranu jsou oproti prstenům korálky zhotovené z jantarové suroviny v raném středověku České republiky poměrně hojným artiklem. Prsteny z kamene, jakožto z celokamené tyčinkové obroučky mi pro období raného středověku nejsou známy, snad pouze pro období mladší. U prstenů zhotovených z kosti se v rámci produktů parohové a kostěné industrie vybízí možnost polského importu - zejména díky nálezům ze Staré Boleslavi. Z našeho území známe pro raný středověk také jenom 3 - 4 exempláře. Navíc jejich určení jako prstenů, pokud se nejedná, jako v případě některých jantarových prstenů, o prsteny s lůžkem/očkem, je dosti problematické a mohlo se jednat, zejména v případě kroužků kostěných, o zcela běžný utilitární předmět a nikoliv o šperk.

5.1.3 TOPOGRAFIE

Z hlediska topografie odpovídá zcela výskyt prstenů raně středověkému charakteru slovanského osídlení. V rámci výškových stupňů dominuje výskyt v ploché pahorkatině s osídlením do 400 -500 m.n.m. s blízkostí a návazností na vodní toky. Nelze spatřovat výrazné pravidelnosti v návaznosti materiálu prstenu, či konkrétního typového spektra prstenu na určitý charakter lokality. Lze spíše všeobecně konstatovat že se prsteny vyskytují téměř výlučně na území nížin a plochých pahorkatin. Dominantní je pro území Moravy výskyt v moravských úvalech podél Dyje a Moravy a následně pro českou

kotlinu nápadná koncentrace právě v okolí Prahy. Znatelný je také výskyt v Polabské nížině a dále podél toku Vltavy (blíže viz mapa 10 a 11). Z hlediska časové perspektivy se do 10. století projevuje velkomoravský vliv a prsteny dominují zcela zásadně právě v moravských úvalech. Od 10. století do století 12. se situace mění. Prsteny začínají početně narůstat na českých lokalitách s výrazným centrem právě v již zmiňované pražské kotlině. Nově začíná přibývat výskyt prstenů podél Ohře. V období 12. - 13. století se pak na Moravě výrazně omezují a nadále jsou charakteristické spíše pro české území. Rovněž dochází v souvislosti s charakterem osídlení k přesunu prstenů do vyšších poloh k vodotečím nižšího řádu (viz mapa č. 1). Tato situace může být ale pouze zdánlivá a velkým dílem reflektuje pouze momentální stav archeologického poznání území České republiky.

Pokud se pokusíme charakterizovat návaznost prstenů na hypotetický průběh dálkových tras raného středověku, musíme konstatovat negativní zjištění. Tvrdím tedy, že většina prstenů z území České republiky je domácí provenience a produktem místních dílen, ačkoliv je prsten velmi mobilním a snadno transportovatelným artefaktem. Z hlediska výskytu v rámci obchodních tras nelze spatřovat žádný výraznější příklon ke konkrétnímu typu prstenu nebo materiálu ze kterého byl zhotoven. S výjimkou prstenů z kompozitních materiálů, kdy se v rámci kamenné vložky jedná o importy ze vzdálenějších oblastí. Ovšem právě tyto prsteny byly většinou nalezeny až v druhotné poloze buď jako součást navážky (Náměstí republiky), nebo v rámci depotů (Babice, Lichoceves) (*Hrubý 1969 83 - 106; Kašpar - Žegklitz 2009, 52 - 53*). Je třeba vzít v potaz také průběh dálkových obchodních tras nejspíše schůdným územím, tedy i v raném středověku, územím nížin, osídlených tehdejšími, povětšinou slovanským, obyvatelstvem. Ačkoliv prsteny v některých případech sledují průběh dálkových obchodních tras, nevykazují ve větší míře prvky importu. Je tomu tak i v případě prstenů zhotovených ze skla charakteristických pro polské území. Ty snad v počátcích prosazování jejich výskytu na našem území nejspíše byly

importem, ovšem z hlediska jejich masivní produkce a nálezům i mimo místa obchodních tras, má tato teze svá zjevná úskalí. Otázkou také zůstává věrohodnost našeho stanovení dálkových tras s vědomím skutečnosti, že daným územím s jejich výskytem mohly vést obchodní trasy nižšího významu, nebo trasy, o kterých nemáme dochovanou žádnou evidenci (blíže k návaznosti prstenů na dálkové trasy mapa 1; obr 21). Pro období 12. a 13. století je pak následně patrný odklon, také v souvislosti s postupujícím osídlením, od hlavních vodních toků a přesun k menším vodotečím do vyšších poloh.

Mapa 1: Datace prstenů a jejich návaznost na obchodní trasy (dle R. Květa)

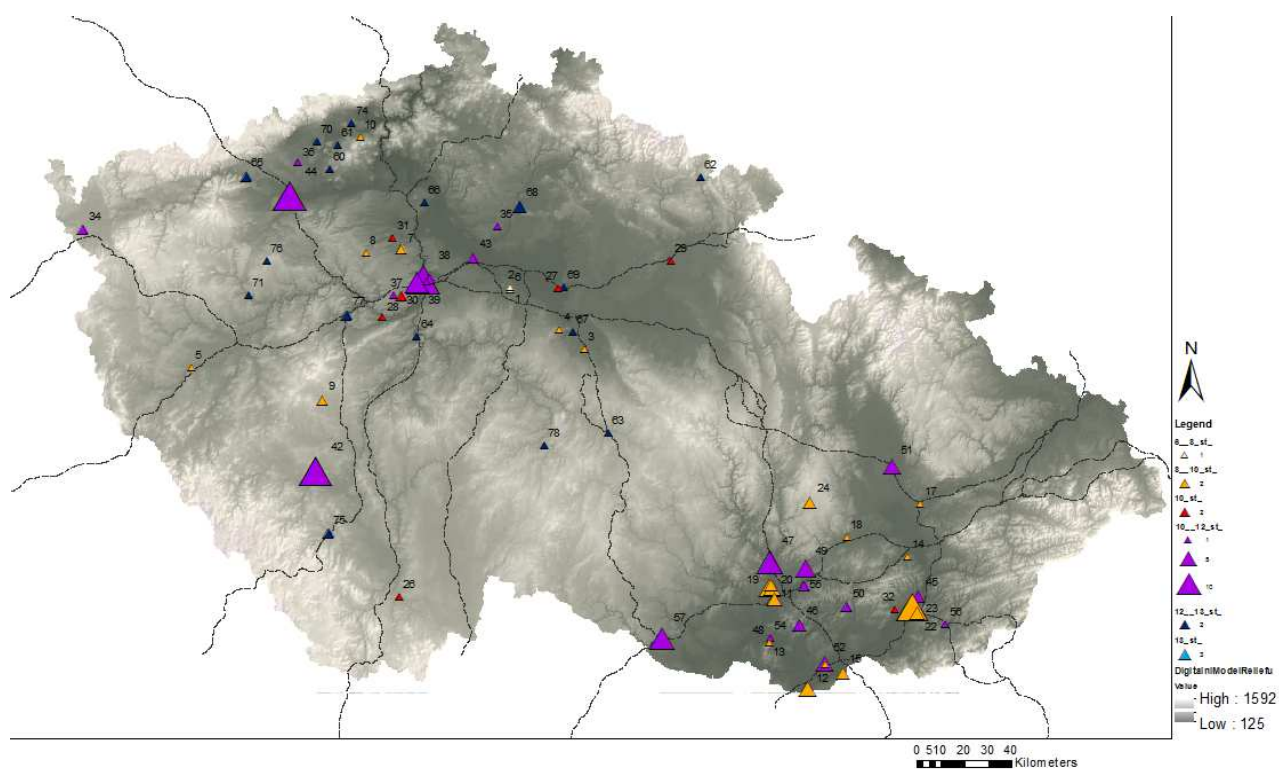

1-Klučov; 2-Poříčany; 3-Čáslav; 4-Hořany; 5-Hradec; 6-Klučov; 7- Kováry - Zákolany; 8-Libušín; 9-Přovice; 10-Žalany; 11-Blučina; 12-Břeclav Pohansko; 13-Dolní Věstonice; 14-Jarohněvice; 15-Mikulčice; 16-Prušánky; 17-Předmostí; 18-Pustiměř; 19-Rajhrad; 20-Rajhradice; 21-Rebešovice; 22-Sady u Uherského Hradiště; 23-Staré Město-Na Valách; 24-Vysočany; 25-Ždánice; 26-Doudleby; 27-Kanín; 28-Karlštejn-Poučnick; 29-Lochenice; 30-Zbuzany 31-Zvoleněves; 32-Boršice; 33-Staré Město Na Valách; 34-Cheb; 35-Chotětov; 37-Nučice; 38-Praha-Hradčany; 39-Praha-Motol; 40-Praha - Nové Město; 41-Praha - Staré Město; 42-Radomyšl; 43-Stará Boleslav; 44-Žatec; 45-Babice; 46-Boleradice; 47-Brno; 48-Dolní Věstonice; 49-Holubice; 50-Nechvalín; 51-Olomouc; 52-Prušánky; 53-Staré Město-Na Valách; 54-Strachotín; 55-Šaratice; 56-Uherský Brod; 57-Znojmo; 60-Bedřichův Světec; 51-Bílina; 62-Bolkov; 63-Havlíčkův Brod; 64-Hradištko; 65-Hradištko; 65-Kadaň; 66- Kostomlaty pod Řípem; 67-Malín; 68-Mladá Boleslav; 69-Opolany; 70-Pařidla-Konobrzhe; 71-Plasy; 72-Praha - Hradčany; 73-Praha-Staré Město; 74-Prosetice; 75-Strunkovice nad Blanicí; 76-Tlesky; 77.Zdice; 78-Želiv;

5.1.4 TYPOLOGICKÝ VÝVOJ

Než přikročím ke kapitolám věnujícím se konkrétním typům prstenů, je třeba si nejprve vymežit, s jakými druhy prstenů se na území České republiky lze setkat a jaké typologie se staly výchozí pro mou stanovené dělení. To vzniklo jak syntézou a revizí těchto typologií předchozích, tak vlastním pozorováním jednotlivých vyobrazení. Nutno zdůraznit, že následné zařazení konkrétních prstenů jak v databázi, tak v popisech v kapitolách níže, může být zkresleno tím, že při řazení do stanovených kategorií, mi nebyla k dispozici hmotná pramenná základna a byla jsem nucena přistupovat k vyčlenění pouze na základě obrazového materiálu. Tento fakt v sobě nese jisté zkreslení dané již samotnou interpretací autora kresby či kvalitou poskytnuté fotografie. Dále pak pochopitelně mou interpretací (například odlišení prstenů splétaných z drátků, pouze aplikace filigránní výzdoby splétaných pramenů, nebo imitace tordování zhotovená přeseky kovové tyčinky je mnohdy značně problematická).

Snad jako první uceleněji vyčleňuje prsteny J. Sláma společně s B. Nechvátalem, kteří specifikují prsteny do šesti kategorií (*Sláma 1963, 251; Nechvátal 1999, 129*). Tvoří je prsteny: 1) ploché páskové, které dále dělí do dvou kategorií a to a) prsteny z pásku rovnoměrně širokého a b) pásku se štítkovitým rozšířením ve středové části zužujícím se do hrotů, za 2) prsteny z tyčinek z kovu, 3) prsteny pletené, 4) s kruhovým terčíkem, za 5) se skleněným očkem a za 6) prsteny skleněné. Za problematické považuji u tohoto typu členění kategorie se skleněným očkem a s terčíkem jako samostatné kategorie prstenů, jelikož se většinou jedná o pásku/ tyčinku kovu tedy prsteny buď páskové nebo tyčinkové s nataveným očkem/terčíkem. Autoři zcela opomíjejí produkci velkomoravskou s natavenými půlkulovitými butony, které očko mohou obsahovat. Problematická je zde rovněž kategorie prstenů skleněných, kdy se jedná o vyčlenění na základě materiálu, jelikož ostatní kategorie



se týkají zpravidla prstenů zhotovených z kovu. Prsteny vyrobené ze skla bych tedy řadila z tvarového hlediska na základě postupu jejich výroby mezi prsteny tyčinkové, eventuelně v případě natavení očka mezi prsteny tyčinkové s očkem.

Detailněji pojatou typologii členění prstenů představuje členění B. Dostála (*Dostál, 1966, 56*). Zde prsteny tzv. kroužkové dělí do kategorií: lité, drátěné, plechové a dále do podtypů - stočené z kulatého nebo hraněného drátu, plechové hladké, nebo zdobené. Také vyčleňuje prsteny štítkové a to buď se štítkem kosočtverečným, kosodélným, oválným a kruhovým. Další kategorii představují prsteny zdobené filigránem a prsteny zdobené barevnými skly. Domnívám se, že u tohoto typu členění je diskutabilní kombinace tvarového spektra a druhů výzdoby, které představují dva odlišné aspekty a nelze je typologicky sloučit. Rovněž pro mě nevyhovující byla kategorie členění prstenů na lité a drátěné, u které jsem si vědoma, že by je bylo vhodné ji odlišit. Nicméně právě na základě analýzy pouhých vyobrazení jsem od tohoto členění upustila a danou kategorii shrnuji pod prsteny tyčinkové.

Dále dělí prsteny Z. Krumphanzlová (*Krumphanzlová 1974, 61-63*) a to základně na prsteny páskové tyčinkové a pletené, kdy se relativně detailně zabývá i jejich chronologií. Jejího členění se přidržuji nejvíce i když zde do jednotlivých typů částečně řadí i charakter výzdoby. Blíže vyděluje prsteny: s okrouhlými terčíky; páskové uzavřené s vyznačeným obvodem (obvodovou rýhou); otevřené páskové; hrubé lité; oblého průřezu se zeslabenými konci; ze spirálovitě stočeného drátu a prsteny pletené. U pletených prstenů jejich výběr dále blíže specifikuje na klasické splétané ze tří a vícero drátů nebo na prsteny z kovovým jádrem, které jsou dále ovíjeny kovovou páskou.

Nejnověji dělí prsteny do kategorií Z. Frolíková-Kaliszová (*Frolíková-Kaliszová 2008, 143-156*), která vyčleňuje tři základní kategorie, kterých se následně pro základní členění držím rovněž. Prsteny dělí na páskové, tyčinkové a pletené. Ty nadále dělí na prsteny

páskové otevřené, otevřené s překryvem, kroužkové lité z tyčinky s okrouhlého průřezu se štítkem a rytou výzdobou, štítkové z nepravidelně oválné až hraněné tyčinky, z tyčinek s různého průřezu s objímkou a prsteny splétané. Toto členění se mi jeví asi nejpřesnější, ale relativně nepraktické. Navíc nutno podotknout, že se jedná o typologii vztaženou pouze na prsteny z oblasti Pražského hradu. Navrhuji tedy členit prsteny do základních kategorií na prsteny tyčinkové, páskové a pletené. Ty je vhodné dále specifikovat do několika kategorií, kdy pochopitelně může docházet k prolínání některých dalších kategorií, které uvádím v tabulce 2. Prsteny tyčinkové základně dělím na tyčinkové prosté a tyčinkové prsteny s očkem, s terčíkem, nebo s butonem. Prsteny páskové určuji jako páskové prosté, páskové se štítkem a páskové s terčíkem; páskové s očkem či páskové s butonem, kdy rozdíl ve vyčlenění terčíku či štítku spočívá ve způsobu jejich zhotovení. Jako prsteny se štítkem vyčleňuji tvary vzniklé roztepaním středové části prstenu do plošky a jako terčík, plošku/ terčík hotovenou samostatně a následně upevněnou na obroučku. Další kategorií jsou prsteny pletené, kde je možné odlišit počet pletení a to, zda jsou prsteny pouze pleteny nebo tordovány. Výzdobu do typologického řazení nezahrnuji, přiřazují ji samostatně a samotné prsteny dělím pouze na základě tvarového spektra.

Tabulka 2: Možné kombinace kategorií prstenů  velká míra pravděpodobnosti výskytu;  střední míra výskytu

		Páskový	Tyčinkový	Pletený
Tvar	S očkem			
	S butonem			
	S terčíkem			
	Se štítkem			
Ukončení	Otevřený			
	Uzavřený			
	Překrývající se			
Tvar konců	Zašpičatělé			
	Tupé			
	Snýtované			
Výzdoba	Rytí			
	Filigrán			
	Granulace			
	Vybíjení			
	Puncování			
	Vytepávání			
	Niello			
Zhotovení	Plechový			
	Drátěný			
	Litý			

5.1.5 PRSTENY PÁSKOVÉ

Ve své základní podobě prostého nezdobeného prstenu zhotoveného ohnutím obroučky z plechu, prstény páskové představují jeden z nejjednodušších tvarů ozdoby ruky známé již od pravěku. Má své tvarové analogie i pro náramky, ovšem ty pouze v mladších obdobích ve středověku raném a vrcholném nikoliv. Konkrétní formy tohoto typu prstenu se nejčastěji liší pouze zakončením a provedením výzdoby. Lze tedy blíže určit prstény otevřené, s páskou na koncích buď kolmo seříznutou, nebo zašpičatělou. Pokud dále specifikujeme míru přeložení

konců přes sebe (zcela přeložené přes sebe, dotýkající se, zcela otevřené; *Dostál 1966, 56*), je třeba vzít v úvahu fakt, že se nemusí jednat o typologický, ale o ryze funkční prvek přizpůsobení velikosti pro prst daného konkrétního jedince. Některé přesahy navíc mohou být způsobeny následnými postdepozičními procesy.

U prstenů páskových vyčleňuji na základě výše zmíněné typologie tři základní podkategorie, a to prsteny páskové prosté, páskové se štítkovitým rozšířením a páskové s terčíkem. Spíše výjimečně jsou zastoupeny prsteny páskové s butonem. Zejména z hlediska jeho tvarové stálosti a způsobu užití patří páskové prsteny mezi nejobtížněji datované artefakty a v případě jeho nezdobené plochy, zároveň i mezi obtížně datovatelné prsteny. Pokud se tedy v nálezovém kontextu nevyskytuje s jinými chronologicky citlivějšími artefakty, je velmi obtížné mnohdy až nemožné jej časově blíže určit. B. Dostál jejich naprosté počátky na území České republiky spojuje již se 7. stoletím, jakožto počátečním nástupem hojnějšího výskytu prstenů všeobecně (*Dostál 1965*). V případě spolehlivěji datovaných archeologických kontextů s tímto typem prstenu se ovšem jedná až o období 9. století na Moravě. Zastoupeny jsou ale stále ještě spíše ojedinělými nálezy (Staré Město - Na Valách, Rajhrad, Rajhradice, Blučina - Malý Kopec). Do 9. století je datuje i K. Dinklage společně se Z. Váňou. Z Váňa ovšem jejich původ shledává v belobrdské kultuře, kde jsou, stejně jako v jiných kulturních celcích, relativně častým druhem artefaktu, mohou se ale odlišovat vlastním charakterem výzdoby (*Krumphanzlová 1974, 62; Váňa 1976, 447*). Na Moravě se ve stoletích následujících jejich výskyt relativně stabilizuje a zůstávají tak zastoupeny téměř výhradně na pohřebištích. Od století 10. začínají být hojněji zastoupeny také na území českém (Doudleby, Zbuzany, Karlštejn) a následně jejich počet v hrobových celcích stoupá (Praha- Motol, Praha - Loretánské náměstí; *Frolíková – Kaliszová 2005, 359 – 385; Kovařík 1991, 30 - 125*)(viz mapa 12).

5.1.5.1 Prstény páskové prosté

Jde o nejrozsáhleji zastoupený druh páskového prstenu v kontextech. Počátky jeho výskytu na území České republiky lze spojit s moravskými lokalitami poloviny 9. století (Jarohněvice, Břeclav - Pohansko; blíže viz *Dostál 1966, 104, 130 - 131; Kalousek 1971, 46 - 186; viz graf 20*). Pro 10. století jsou charakteristické varianty s tupým ukončením a mladší formy se projevují konci zašpičatělými. Dále je charakteristickým rysem těchto prstenů 10. století oběžná rýha ať již jedna nebo dvě, která je příznačná jak u českých, tak moravských nálezů. Charakteristickou dobou výskytu páskových prostých prstenů představuje ovšem až 11. století. D. Frolíková - Kaliszová jejich dobu výskytu ještě více specifikuje do druhé poloviny 11. století (*Dostál 1966, 56; Frolíková - Kaliszová 2008, 146*).

Výzdobou jsou typické především nezdobené, zcela hladké formy, především právě pro 9. a 10. století. Ačkoliv postupem času výzdoba na páskových prstenech narůstá, nelze tento jev zcela generalizovat. Prstény páskové zcela bez výzdoby se tak průběžně objevují až do 13. století a přetrvávají i nadále. Pro 9. století taktéž nejsou na pouze páskové zcela hladké varianty, ale na Moravě (ale někdy jako import nebo imitace i v Čechách) se vyčleňuje samostatný horizont, tzv. velkomoravské produkce, charakteristický zejména granulací a filigránní pletenou výzdobou, ale také hojným vykládáním butonů očky. Ačkoliv je základem tohoto druhu šperku ve většině případů také prsten páskový, vyčleňuji tuto kategorii zcela samostatně jako výjimečnou a atypickou skupinu mající obdoby pouze na Slovensku zejména v okolí Nitry s analogiemi a východisky v byzantském prostředí.

Výzdoba zhotovená jednou či dvěma oběžnými rýhami je v zásadě charakteristická především pro 10. století a je více typická pro Čechy než pro Moravu (*Krumphanzlová 1974, 61*). Obecně lze říci, že prstény v Čechách jsou méně zdobené než prstény moravské a obsahují menší či jednodušší tvarové spektrum. Pokud tedy u páskových prostých prstenů

vyčleníme jednotlivé techniky výzdoby u studovaného nálezového souboru 566 jedinců (z toho páskových prostých 117), můžeme říci, že dominuje rytá výzdoba, kam je právě provedení oběžné rýhy také zahrnuto (25 případů viz graf3). Tento typ výzdoby je ale všeobecně velmi rozšířen a není tak omezen pouze na české a moravské prostředí. Například na Slovensku je často navíc doplněn puncovanými motivy, nebo se zde setkáme s inverzním provedením ve formě vypouklého žebra. Dále je jak pro Čechy, tak pro Moravu typická i další forma ryté či puncované výroby (Nechvátal 1999, 65 - 115; Frolíková - Kaliszová, 2008, 146). Konkrétněji se puncované formy či varianty v kombinaci s rytými motivy vyskytly v devíti případech, stejně tak se vyskytla i forma vybíjená v dešti případech. Z rytých forem se objeví i náznaky písma či písmo samotné. Mnohdy má však písmo spíše než vlastnosti písma, charakter výzdobného prvku. Tyto varianty jsou ovšem charakterističtější až pro mladší období 11. - 13.století. Dále viz tabulka 3.

Graf 3: Způsob provedení výzdoby - prstny páskové prosté

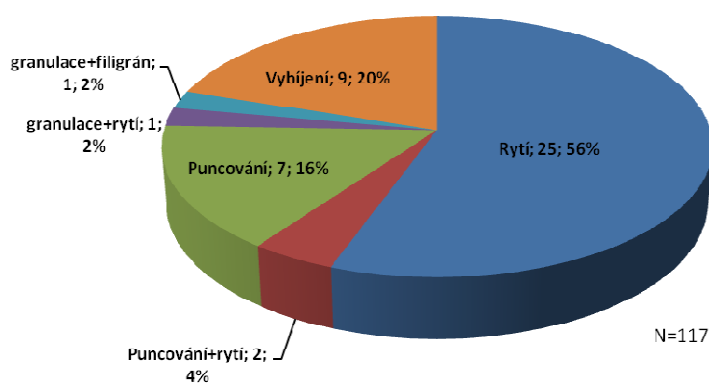

Tabulka 3: Prsteny s motivy písma





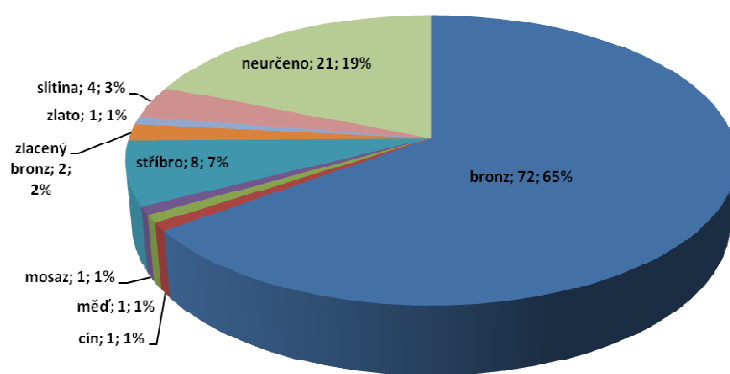

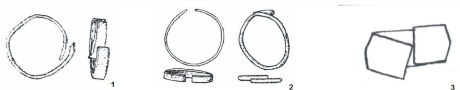

PRSTENY S MOTIVEM PÍSMÁ						
Katastrální území	č. obj.	Materiál	Typ prstenu	Charakter nápisu	Provedení nápisu	Datace
Holubice	H217	stříbro	páskový	neutilitární		10.-12.st.
Hostivař		stříbro	páskový	písmo - nspecifikováno		
Kostomlaty n. Labem	park	zlato	tyčinkový	latinské kapitály	+THEBALGVTH ANIM - uvnitř +ANUL '+ZVENI ZLAVA -vně	12.st.
Libice nad Cidlinou	náhodný nález	bronz	tyčinkový	latinské kapitály	IHS	
Praha - Loretánské náměstí	LN-H280		páskový s očkem	latinské kapitály	IESUS+MARIA+IOSEPH+A	
Praha - Náměstí republiky		zlato	páskový s butonem	latinské kapitály	MŠH BR ŠLMH	12.-13.st.
Radomyšl	H225	bronz	páskový	latinská kapitála + unciální tvary		10.-13.st.?
Radomyšl	H388	bronz	páskový	latinská kapitála + unciální tvary	ENHCV?EHC?V III	10.-13.st.?

Graf 4: Materiálové zastoupení - prsteny páskové prosté

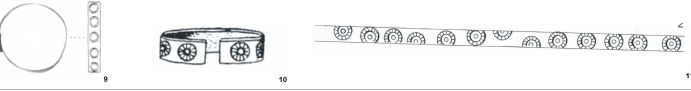
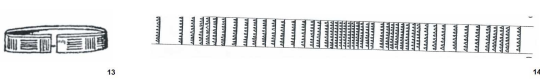
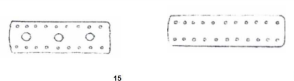
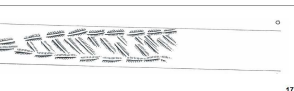

N=117

Obrázek 2: Kategorie páskových prstenů a druhy výzdoby ČR

Konce rovně useknuty	
Konce zašpičaté	
Oběžná rýha	
Kolečka/rozetky	
Příčné rýhy	
Puncy/vpíchy	
Přesečky	
Linie	
Písmo	
Trojúhel./Klíkatka	
Kosočtv./Routy	
Rostlin. Motiv	

1-Kamýk; 2-Bříza; 3-Debrno; 4-Praha - Konviktská ulice; 5-Břeclav Pohansko; 6-Břeclav Pohansko (H131); 7-Žalov; 8-Libice nad Cidlinou; 9-Znojmo - hrad (H74); 10-Tetín; 11-Radomyšl (H138); 13-Tetín; 14-Radomyšl(H52); 15-Stěbořice(M21); 16-Vysočany (M32); 17-Radomyšl(H58); 18-Radomyšl (H181); 19 - Radomyšl(H388); 20-Radomyšl (H225); 21-Radomyšl (H58); 22-Radomyšl (H370); 23 -24- Hradištko; 25-Prachovské skály (*Dostál 1966; 1969; Kalousek 1971; Nechvátal 1999; Sláma 1977*).

Z hlediska materiálového složení převažují jednoznačně exempláře z bronzu (72), snad díky jeho vzhledu imitujícímu zlato. U relativně velkého množství artefaktů nebyly provedeny příslušné analýzy, nicméně druh zhotoveného materiálu zůstává neurčen u 21 jedinců. Dále je u páskových prstenů již relativně rovnoměrně zastoupena ostatní materiálová skladba tedy prsteny zhotovené z cínu, mědi, mosazi a

dalších slitin jsou zastoupeny 1 - 3 případy. Prsteny stříbrné se vyskytly maximálně v 8 případech. Pokud označíme prsteny zhotovené ze zlata a stříbra jako šperk charakteristický pro nobilitu/vyšší společenské vrstvy, lze soudit na skutečnost, že jednoduché páskové prsteny u kterých dominuje zhotovení z bronzu a jednoduchá výzdoba jsou charakteristickým šperkem běžného obyvatelstva.

5.1.5.2 Prsteny páskové se štítkovitým rozšířením

Prsteny páskové se štítkovitým rozšířením představují o druhou nejpočetnější skupinu (84 z 242) zastoupenou prsteny zhotovenými převážně z ohnutého plechového pásku, jehož střed je roztepán do tvaru kosodélníku/ routy, jejíž počáteční doba výskytu je svázána s velkomoravským obdobím a kladena od poloviny 9. století. Ačkoliv se může objevit roztepání i do jiných tvarů (čtvercové kruhové), pro území České republiky a tedy zejména pro Moravu, je charakteristický především tento druh rombického štítku nemající v okolních státech obdobu. J. Poulík je datuje do druhé poloviny 9. století, B. Dostál na základě doprovodu náušnic s trubičkovitými závěsky do první poloviny 10. století (*Dostál 1966, 57 – 58; Poulík 1950*). Toto tvarové vymezení opět není zcela jednoznačné a do určité míry se, obdobně jako u prstenů páskových, překrývá s honosným šperkem byzantsko - veligradského rázu, zdobeného granulací a filigránem. V souvislosti právě se šperky charakteristickými granulovanými se vyskytují i prsteny štítkové, jejichž štítek je vytepáván i do kruhového tvaru nebo do tvaru zaobleného kosodélníku a bohatě zdoben. Jedná se však spíše o ojedinělé exempláře, nicméně i přes to je třeba je odlišit od ostatních prstenů štítkových, jelikož představují vlastní místní specifikum. Jejich počátky dává Z. Měřínský do souvislosti s příchodem byzantské misie na Moravu, jelikož se obdobné tvary vyskytují v prostředí byzantském. Na základě tohoto faktu je datuje do druhé až třetí třetiny 9. století. Výjimku z výjimky pak představuje prsten s kruhovým terčikem z Radomyšle, který se

způsobem zhotovení jeví jako prsten páskový se štítkovitým rozšířením. Při čelním pohledu ale také výzdobou se spíše blíží prstenům s terčíkem. Je tedy možné, že se jedná o určitý přechodný typ a pouze o imitaci prstenu s terčíkem, kdy terčík ještě není přitaven k obroučce zcela samostatně, ale je pouze roztepán a přeseky je naznačen samostatný terčík. Je třeba také vzít v úvahu fakt, že při rozboru nálezového celku mi byla k dispozici pouze kresebná dokumentace a může se tak jednat skutečně o prsten s terčíkem (*Frolíková - Kaliszová 2008, 146*). Ve mnou zkoumaném souboru je možné jejich počáteční výskyt, ale také hlavní dobu výskytu, shodně přiřadit do poloviny 9. - 10. století (20 artefaktů) všeobecně jejich výskyt v 10. století pomalu vyznívá. Do 10. století jsou tedy charakteristické takřka výlučně pro moravská pohřebiště (64 ze 73 moravských nálezů; viz graf 4) a můžeme konstatovat, že ačkoliv se jedná o relativně velmi bohatě zdobený šperk je charakteristický i pro běžná řadová pohřebiště (Dolní Věstonice, Josefov, Prušánky; blíže *Frolíková – Kaliszová 2008 143 – 156; Klanica 2006; Pouлік 1950, 22 – 32*). Zde se objevují nejčastěji v doprovodu náušnic (36 exemplářů) a skleněných perel (45 ks). Od 10. do 11. století se začínají objevovat i na území českém (Radomyšl, Zvoleněves).

Z hlediska výzdoby jsou oproti jednoduchým prstenům páskovým relativně bohatě zdobené a to zejména vybíjením. Jedná se o uskupení pěti a více odspoda vybíjených pukliček navzájem propojených liniemi vytvářenými buď drobnými vpichy nebo drobnou granulací/ vybíjením i několikanásobnými liniemi, které také lemují obvod štítku. Celkově tak výzdoba vždy utváří buď motiv kříže, nebo šachovnice se strukturou kříže. Obroučka samotná pak bývá nezdobena, nebo ji doplňují oběžné linie. Pokud je štítek zdoben pouze jednou středovou pukličkou, jsou kolem ní zhotovené kroužky z linie vpichů, nebo je opět doplněna liniemi vpichů zabíhajícími do vrcholů štítku. V rámci konkrétních jedinců v analyzovaném souboru z hlediska výzdoby lze říci, že jednoznačně převažují prsteny zdobené vybíjením a jeho kombinací, např. rytím

(35/83). Relativně početné jsou exempláře zdobené samostatnými rytými motivy (35/83; viz graf 5).

Graf 5: Způsob provedení výzdoby-páskové se štítk.r.

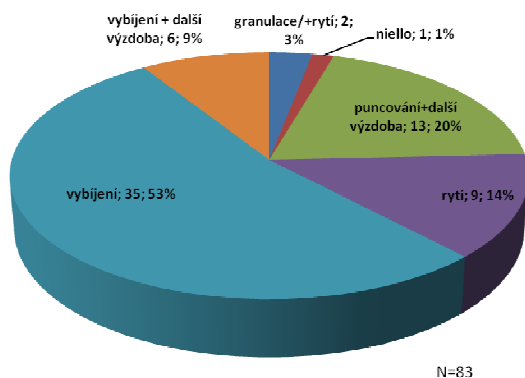

Graf 6: Materiálové zastoupení - páskové se štítk.r.

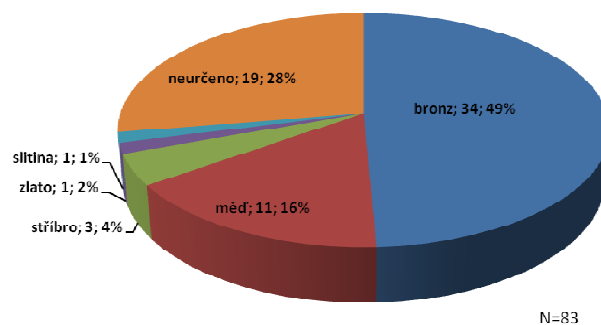

Z hlediska materiálu použitého na výrobu páskových štítkových prstenů jednoznačně dominují prsteny bronzové (34 z 83). Dále je zajímavé, že jsou pro moravské prostředí relativně hojné nálezy prstenů měděných (11/83), na území českém se nevyskytující. Tato skutečnost ale může být zapříčiněna samotným absentováním štítkových prstenů na území České republiky. Ostatní materiály jako zlato stříbro, popřípadě jiné slitiny jsou zastoupeny pouze 1 - 3 kusy (viz graf 6).

Obrázek 3: Kategorie páskových prstenů se štítkovitým rozšířením a druhy výzdoby

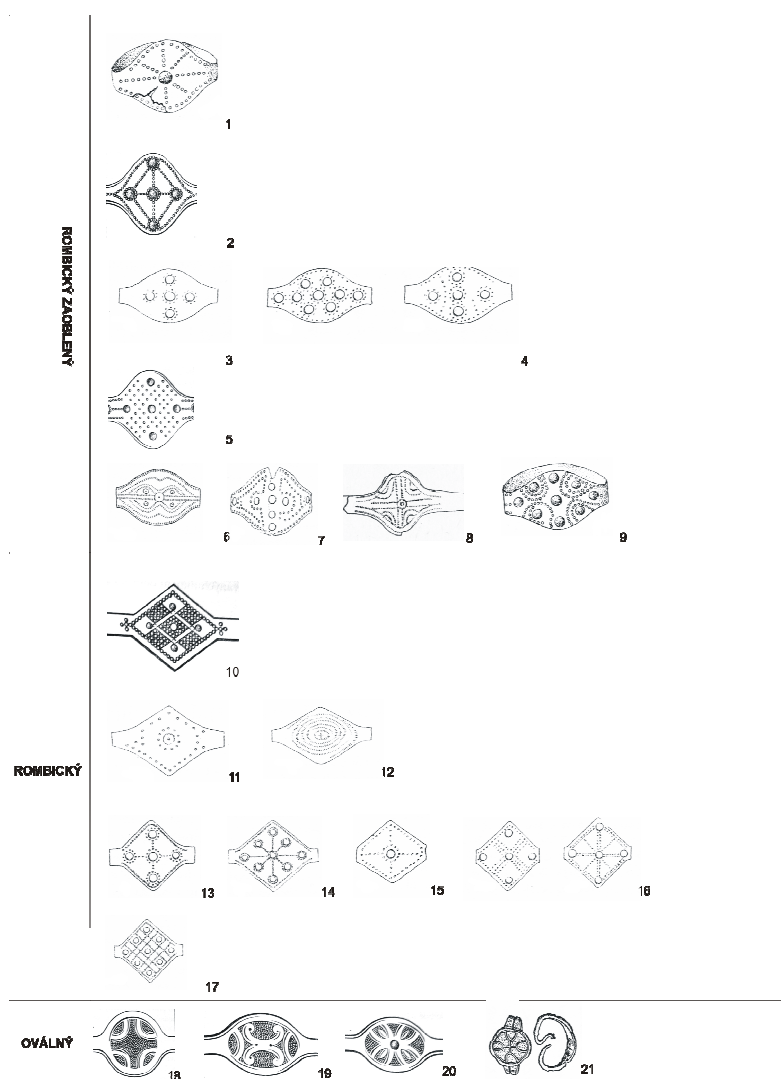

1-Břeclav Pohansko(H342); 2-Staré Město(H297/51); 3-Stěbořice(M1); 4-Boleradice(H46); 5-Staré Město(H209/AZ); 6-Boršice(H3); 7-Brno - Maloměřice; 8-Velké Bílovice(H40); 9-Břeclav Pohansko(H342); 10-Staré Město(H122/51); 11-Blučina(H6); 12-Josefov(H26); 13-Blučina(H6); 14-Blučina(H6); 15-Boleradice(H35); 16-Stěbořice(M18); 17-Blučina (H13); 18-Staré Město(H52/50); 19-20Staré Město(H232/51); 21-Zvoleněves (Dostál 1966; Hrubý 1955; Kalousek 1971; Sláma 1977).

5.1.5.3 Prstény páskové s terčíkem

Tato kategorie prstenů je vyčleněna jako prstény, jejichž středový terčík není roztepán, ale je vyroben odděleně a k pásku až dodatečně nataven. Jejich určení s sebou nese ovšem také celou řadu problému, jelikož řada autorů prstény s terčíkem a se štítkem zaměňuje nebo používá střídavě dle libosti a pouze na základě obrázku mnohdy nelze

posoudit genezi štítku/terčíku. Známý jsou rovněž nálezy samostatného štítku/terčíku, kdy je naopak obtížné posoudit typ obroučky, ke které štítek/terčík náležel. Tyto fakty mohou být jednou z příčin relativně malého nálezového souboru tohoto typu prstenů. Z území České republiky je mi známo celkem 17 exemplářů z toho poměrové zastoupení mezi Moravou a Čechami je 10:7. Na moravském území by snad bylo možné jejich výskyt spojit s 8. - 10. stoletím. Jedná se o varianty jak s kruhovým tak čtvercovým terčíkem. Zdá se však, že hojněji byl využíván štítek čtvercový. S dominantním zastoupením na pohřebištích. Pro oblast Čech je jejich výskyt spojuje Z Krumphanzlová, stejně jako na Moravě, s 8. stoletím, kdy mohou přetrvávat nejen do století 10. ale snad i do období následujících.. Jedná se ale spíše o ojedinělé exempláře z prostředí pohřebišť (3 exempláře - Praha, Radomyšl, Strunkovice nad Blanicí; *Kudrnáč 1998, 22 - 49, Nechvátal 1999*). U ostatních nálezů je druh výchozího kontextu nestanoven (4 artefakty).

Z hlediska výzdoby převažuje vybějení, které je celkově, obdobně jako u prstenů se štítkovitým rozšířením, charakteristické spíše pro moravské území. Tento fakt může být způsoben četnějším výskytem nálezů na Moravě, nebo v důsledku návaznosti na velkomoravskou produkci. Na druhou stranu je nutno zvážit nakolik může deset a méně exemplářů vystihovat typičnost stanoveného souboru. Motiv výzdoby je v podstatě analogický jako u prstenů se štítkovitým rozšířením, kdy je tvořena 1 - 5 odspodu vybějenými pukličkami doplněné řadami menších bodů či vpichů. Mnohými autory je tento motiv interpretován jako výzdobný motiv kříže. Zejména v případě jedné linie doplňujících vpichů bych soudila na skutečnost, že se jedná spíše o logické členění daného štítku na čtvrtiny. Možnou interpretaci jako kříž ale nelze zcela pominout nebo vyvrátit. V případě ryté výzdoby u tří exemplářů se spíše jedná o výzdobu obroučky než terčíku. Zcela specifickým zástupcem je prsten z Levého Hradce s vyobrazením ptáka (většinou interpretovaný jako orel) s roztaženými křídly. V kontextu České republiky jde o naprosto ojedinělý případ. Přímé analogie lze ale vyhledat na území Slovenska a Maďarska,

kde jsou obdobné prsteny charakteristické pro horizont 9. a 10. století (Bálint 1991; Szöke 1992). Zde je doprovázen tvarově shodnými variantami s rytou lilí nebo hvězdou. V České republice se výjimečně vyskytnou i exempláře zdobené granulací (Skalice).

Graf 7: Způsob provedení výzdoby- s terčíkem

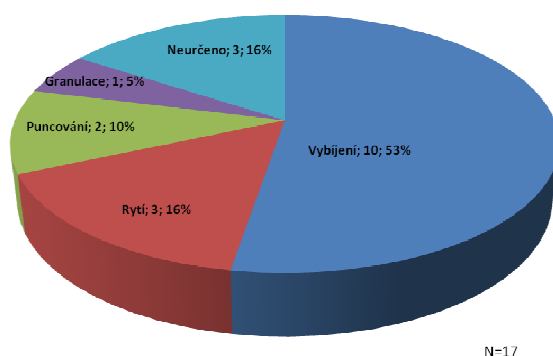

Graf 8: Materiálové zastoupení - s terčíkem

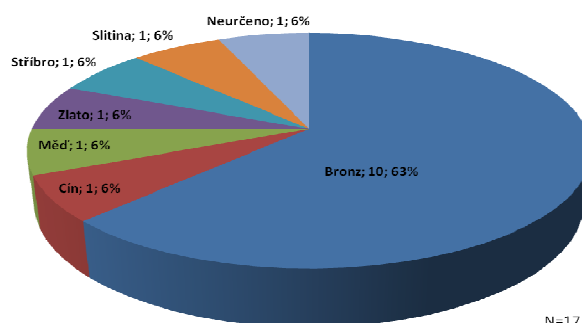

Obrázek 4: Vybrané páskové prsteny s terčíkem ČR



Materiálově převažuje obdobně jako u ostatních skupin prstenů (mimo skupiny tyčinkové) bronz. Dále jsou rovnoměrně zastoupeny prsteny jak z cínu, mědi, stříbra, zlata i dalších slitin. Jak jsem již zmiňovala, jedná se ale o relativně malý soubor předmětů (17), z tohoto důvodu nenese zásadní vypovídací hodnotu o tom, z jakých typů materiálů byly páskové prsteny s terčíkem zhotovovány. Spíše popisuje možnosti a materiálovou škálu, kterých se mohly dotknout a alespoň částečně ilustruje jejich současný stav v České republice (viz graf 8).

5.1.6 PRSTENY TYČINKOVÉ

Prsteny tyčinkové patří spolu s prsteny páskovými k nejčastěji se vyskytujícím formám prstenů. Můžeme se s nimi setkat již od doby laténské. Oproti páskovým jsou charakteristické zpravidla svou hladkou zcela nezdobenou formou obroučky, přičemž lze identifikovat tvary hladké kruhového nebo hraněného průřezu buď čtvercového, nebo trojúhelníkového. Díky relativně snadné a nenáročné technice výroby, při které nebyly uplatňovány žádné složitější výzdobné techniky, se tak stal velmi oblíbeným a nejpočetněji zastoupeným typem prstenů ve vesnickém prostředí. Tento fakt dokládají četné nálezy z plochých řadových pohřebišť. I tento typ prstenu je možné dále blíže vydělit na formu s otevřenou obroučkou a tvar s konci pevně zatavenými, dále pak na formu obdobnou prstenům páskovým s přitaveným terčíkem. Z pozdních forem se vyděluje typ s ploškou, kdy dochází v přední části prstenu k určitému zesílení a roztepání do plošinky, která bývá následně zdobena rytím. V jednom případě v Radomyšli se vyskytl atypický prsten s nataveným terčíkem, kdy byl v tenké folii terčíku vyražen rovnoramenný křížek řeckého typu s rozšířenými konci umístěný v kroužku (*Nechvátal 1999, 129*).

5.1.6.1 Prsteny tyčinkové prosté

Jak bylo řečeno výše, jedná se o tvary hladké, kruhového nebo hraněného průřezu, nejčastěji s otevřenými konci. Počátky jejich výskytu v moravském prostředí řadí B. Dostál do 9. století (*Dostál 1966, 56*) a přiklání se k jejich původu v belobrdské kultuře. V různých spíše materiálových než tvarových variantách přetrvávají ve formě kovové až do 11. století. V podobě zhotovené ze skla pokračují od 11. století dále. Ačkoliv početně v tomto období převažují spíše v Čechách, pro Moravu máme doloženu v tomto období dílnu zhotovující skelněné variety tohoto tvaru v Dolních Věstonicích na Pískách (*Himmelová - Měřínský 1987, 125 - 135*). Jedná se tedy snad prokazatelně alespoň v nějaké míře o produkt domácí výroby a nelze se stoprocentně ztotožnit s některými autory, kteří

je považují za import. Na Moravě ovšem nejsou tak početně zastoupeny v sídlištních kontextech jako v Čechách. Na druhou stranu je jistě zajímavá rovnováha mezi zastoupením Čech a Moravy ohledně nálezů z hrobů. Pro Čechy se zdají být jejich počátky už ve starších kontextech 7. a 8. století (Poříčany, Libušín, Žalany, Pňovice; *Čtverák - Kudrnáč 1987, 386 - 398; Váňa - Kabát 1971, 179 - 313; Svoboda 1996, 266 - 307*). Jsou mnohem častější i v sídlištních kontextech², kdy opět během 9. - 10. století jsou charakteristické součásti hrobové výbavy zhotovené především z kovu a cca od 10. století nastupují jejich varanty skleněné, známé především ze sídlištních kontextů (viz graf 10).

Zpravidla je tento druh prstenu nezdoben o určitém druhu výzdoby lze hovořit pouze u prstenů skleněných, pokud vezmeme v potaz samo jejich zabarvení. Vyskytují se v barevné škále od transparentních přes žluté a odstíny hnědé, dále zelené varianty až přes nafialovělé a modré po černé. Jedinou možnou výzdobou jsou u některých exemplářů natavená/ vtavená vlákna skleněné tyčinky odlišné kontrastní barvy.

1. Ještě detailněji k samotnému nálezu z Poříčan. Je sám o sobě dosti specifickým artefaktem. Jedná se o prostý tyčinkový bronzový prsten, jehož konce jsou roztepány do podoby vrbového listu a svým tvarem tak odkazuje spíše na šperk doby bronzové, typologicky se zcela vymykající raně středověké produkci. Navíc byl nalezen na dně slovanské zásobnice (*Čtverák - Kudrnáč 1987, 386 - 398*). V tomto případě se tak přímo vybízí možná symbolická rovina tohoto nálezu. Kriticky je ale nutno usoudit, že se mohlo také jednat o artefakt v zásobnici pouze nevhodně ztracený, či přemístěný do zásobní jámy druhotně a nezáměrně. Pravděpodobně buď zachovaný a druhotně využitý z doby bronzové, nebo se jedná opravdu o výjimečně zhotovený artefakt raného středověku. Bez detailnějších například materiálových analýz, ale tuto skutečnost nelze určit.

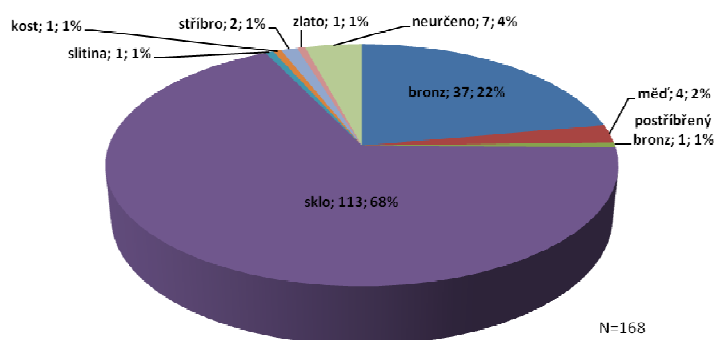
Graf 9: Materiálové zastoupení - tyčinkové prosté

Materiálově tedy jednoznačně převažují prsteny skleněné pro mladší období, pro starší období prsteny zhotovené z bronzu (viz graf 9). Tyčinkové formy jsou i některé výjimečné materiály jako jantar a kost. Toto materiálové členění je u tohoto typu prstenu v podstatě shodné jak pro Čechy, tak pro Moravu. Stříbrný exemplář by měl pocházet z Prušánek a ze Šaratic, je ovšem otázkou, zda se nejednalo pouze o tzv. bílý kov, jelikož metalografická analýza nebyla provedena, nebo mi minimálně není známa. Z neurčeného bílého kovu pochází i prsten ze Znojma - Hradiště (*Klanica. 2006; Král 1951, 325 - 336; Dostál 1966 181; Frolíková-Kaliszová. 2008, 146*). O postříbřený bronz by se mělo jednat i v případě exempláře z Pňovic (*Turek 1948, 15 – 18*).

5.1.6.2 Prsteny tyčinkové s ploškou

Skupina prstenů tyčinkových s ploškou je zastoupena tvary, jejichž střed byl zesílen a roztepán do podoby jakési menší plošky či štítku. Zdají se snad být jakousi variantou prstenů pečetních, jelikož ploška je velmi často zdobena buď rytými křížky, nebo písmeny. V pozdějším období je tento typ prstenu nacházen v hrobech církevních hodnostářů. Na použití pro církevní hodnostáře odkazuje i častý nápis na prstenu IHS (. I tyto prsteny jsou ale typické spíše pro závěr mladohradištního období a jejich nálezů není mnoho. Vyskytují se rovnoměrně jak v Čechách, tak na Moravě. Zhotoveny byly buď z bronzu, nebo mědi. Nález z Rajhradu by měl být zhotoven ze zlaceného stříbra (*Frolíková – Kaliszová 2008, 143*;

Staňa 2006, 66 - 67). Jejich konce jsou pevně spojeny. Výzdobu tvoří ryté křížky či šrafovaní. Pouze prsten z Libice je zdoben nápisem IHS. Jedná se ovšem o ojedinělý nález dodaný do sbírek muzea dodatečně. Je tedy možné, že je mladší. Tvarově a výzdobně se lehce vymykají nálezy z Prušánek (hrob 354 a 462b). U hrobu 354 přechází drobná ploška až v jakési natavené očko a u nálezu z hrobu 462b je ploška zdobena rytými a snad i puncovanými rostlinnými vegetativními ornamenty (*Justová, J. 1965: 253 – 255; Klanica 2006; Staňa 2006*).

5.1.6.3 Prstény tyčinkové s očkem

Prstény s očkem lze vyčlenit do dalších podvariant na základě materiálu a to na prstény kompozitní, zhotovené z kovu a většinou ze skla a kamene a na prstény jednodruhové, vyrobené ze skla, u kterých je očko rovněž tvořeno sklem. V případě kompozitních prstenů lze snad počátky jejich výskytu sledovat až v 10. století, kdy charakteristickou dobou výskytu je však 11. století a století následující. Zdá se, že zatímco pro Moravu byly charakterističtější a více typické prstény tzv. veligradského horizontu tvořené často butonem v kombinaci se sklem a granulací či filigránem, prosté prstény zhotovené pouze z obroučky se jeví jako více příznačné pro Čechy. Jednoznačně lze v obou případech spojit s hroby či celkově s vrstvou elity a nejedná se o šperk běžně dostupný. Například z hlediska očka tvořeného drahými kameny, které v některých případech pro svou velikost musely být importem.

V rámci uchycení kamene/sklíčka je zaznamenatelný určitý progres. Od jednodušších variant ke složitějším, jak způsobem vyhotovení, tak kompozičně. Jako nejstarší varianty jsou sledovány kameny uchycené pouze trojúhelníkovitými výčnělky zhotovenými z plechu vycházející buď ze samotné obroučky, nebo upevněné na přitavený kruhový terčík. Upevnění tohoto typu je ovšem více charakteristické pro šperky 9. století, tedy po prstény klasické velkomoravské produkce veligradského horizontu. Nicméně pro úplnější

přehled vývoje uchycení očka je uvádím na tomto místě. Uchycení pomocí plechových výčnělků postupně přechází od upevnění oběžným prostým páskem přitaveným buď ke kruhové podložce nebo přímo k samotnému prstenu, nejčastěji na jeho roztepané konce. Vyloučit nejde ani pouhé přilepení, nespíše směsí sádry a vosku. Dle B. Nechvátala by se mělo jít o nejmladší typ vyskytující se i na venkovských pohřebištích (*Nechvátal 1999, 130*). Do konce 13. století se zvyšuje počet uchycení objímky do výšky ve tvaru jehlance. Zcela výjimečně se prosazuje uchycení tzv. ručkami. Tento způsob je ale relativně mladý, dominující spíše ve vrcholném a pozdním středověku a přetrvávající ve své podstatě dodnes (*Frolíková - Kaliszová*)

Ohledně barevného zastoupení skleněných oček dominují sklíčka žlutá, modrá a červená. Z výběru kamenů převažuje křišťál a ametyst, vyskytuje se i záhněda, popřípadě almandin (Žatec). Muglované křišťály najdeme dle I. Mrázka nejčastěji v nálezech tzv. stříbrných pokladů (*Mrázek 2000, 39, 97*). Mírně se od nich odlišuje již zmíněný prsten z Babic.³ Prsteny s křišťálovou muglí se vyskytli i v dalších pokladech zlomkového stříbra a to v Holasovicích a ve Cvilíně. Prsten s křišťálovým očkem pochází také z Olomouce – Dómského návrší (sonda 48) a z Lichocevsce. Zde ovšem křišťálová mugle má nepatrně atypický tvar (je vybroušena do kónického tvaru – vysoká oválná mugle) (*Mrázek 2000, 99*) Detailněji k prstenům zdobeným očkem ad Tabulka 1. Pro pozdější období pak ještě tzv. prsten Přemysla Otakara II. zdobený almandinem.

V rámci kovového materiálu převažuje bronz, vyskytují se ale i zástupci ze zlata a stříbra. U prstenů zhotovených ze skla se jedná o tři exempláře z Hrdlovky, Radomyšle a Olomouce. U těchto typů prstenů

³ Na základě výbrusu mugle a další výzdoby by se mělo jednat o prsten spíše byzantsko orientální. Ovšem díky nekvalitnímu provedení je snad pouze napodobeninou. Křišťál je umístěn ve skříňkovité páskové osazně. Báze skříňky vybíhá po obvodu v trojúhelníkovité výčnělky zdobené třemi zrníčky granulace zabezpečující tak spojení obroučky a osazny. Samotná obroučka je vytvořena z širokého pásku zdobeného trojnásobnou rytou klikatkou umístěnou mezi dvěma vodorovnými liniemi na okrajích. (*Mrázek 2000, 39, 97*)

snad nemůže být pochyb, že se jedná o prsten a nikoliv pouze o kroužek, jaké pochází ze sídlištních kontextů. Nadto tyto všechny tři pochází z hrobů, nebo z prostředí nedaleko pohřebišť vzdáleným.

5.1.7 PRSTENY S BUTONEM

Prsteny, které označuji jako prsteny s butonem, tedy prsteny klasické velkomoravské produkce, představují naprosto svébytnou domácí skupinu, která nemá analogií. Je na ní sice patrné, že je silně ovlivněna byzantským šperkařským okruhem, ovšem v okolních státech se s ní na rozdíl od ostatních druhů prstenů nesetkáváme. Výjimku představuje pouze území Slovenska a zejména Nitransko, kam ve středověku území Velké Moravy zasahovalo a tento specifický šperk si tedy pro tuto oblast ponechává. Charakteristickou dobou výskytu a hlavním obdobím rozmachu této produkce je doba 7. - 8. století. Zároveň je výlučně typická pouze pro moravské území a na území Čech se s ní nesetkáme (v případě nálezů prstenů) S určitým časovým postupem se také na českém území začínají objevovat velkomoravské deriváty či importy. Zdá se tedy, že je místní české dílny převzaly jako své vzory a pokoušely se o jejich nápodobu.

Tato specifická kategorie prstenů v sobě zahrnuje jak prsteny páskové, tak prsteny tyčinkové, pro její výjimečnost a typičnost jsem ji zde vyčlenila zcela samostatně, jelikož se vyjímá z klasické produkce obou výše analyzovaných typů. Je zastoupena prsteny hustě zdobenými granulací nebo filigránem a to jak na obroučce prstenu, tak na lůžku i zde je nutno vyčlenit několik forem i když v podstatě díky tomu, že se jedná pro svou bohatost forem a snad také pro skutečnost zhotovení ze zlata nebo stříbra pouze o několik prstenů, je v zásadě každý svým vlastním podtypem. U všech těchto prstenů je ale obroučka vždy zdobena variantami pletencového filigránu. Za základní, z hlediska členění lůžka prstenu, můžeme odlišit prsteny s butonem, prsteny s plochým nebo relativně plochým oválným štítkem a prsteny s očkem. Dalším specifickým

je samostatná kategorie v rámci výzdoby prstenů se štítkovitým rozšířením, ale o těch jsem hovořila již výše. U prstenů s butonem tvoří lůžko prstenu jakousi polokruhovitou kupoli, která je následně hustě zdobena. Zde je třeba vyčlenit další subvarianty z hlediska materiálu, a to prsteny kompozitní, jejichž buton je zdoben očky zpravidla ze skla a prsteny monochromní s butonem zdobeným dalším nataveným kovem. Z prstenů monochromních jde hlavně o prsteny ze Starého města Na valách a z Předmostí. Jejich buton je hustě zdoben pouze granulací. Prsten z hrobu 171/AZ ze Starého města Na valách má pak výzdobu zcela odlišnou a svým charakterem je velmi podobný, možná až totožný s výrobky byzantské provenience. Stejně tak je byzantský vliv, ovšem přetransformovaný do místní podoby, patrný u prstenů z kombinovaných materiálů, jejichž buton je kromě bohaté výzdoby granulací doprovázen také zrníčky ze skla. Oproti nim jsou naprosto odlišné výrobky ze Sadů u Uherského hradiště a z Břeclavi Pohanska. Lůžko těchto prstenů je rozšířeno do tvaru pečetní plošky a zdobeno velkým vykládaným kamenem. Patrné je silné zesílení ve středové části. Odlišná je také vegetabilní výzdoba na jednom z prstenů z Břeclavi. Poslední variantu vyčleňuji jako prsteny s očkem, které díky bohatě zdobené filigránní obroučce a v případě hrobu 24 ze Špitálek, i kvůli osazně, nelze řadit k běžným prstenům s očkem, které mají obroučku zpravidla nezdobenu. Z materiálového hlediska jsou zhotoveny výhradně ze zlata nebo stříbra.

Obrázek 5: Kategorie velkomoravských prstenů

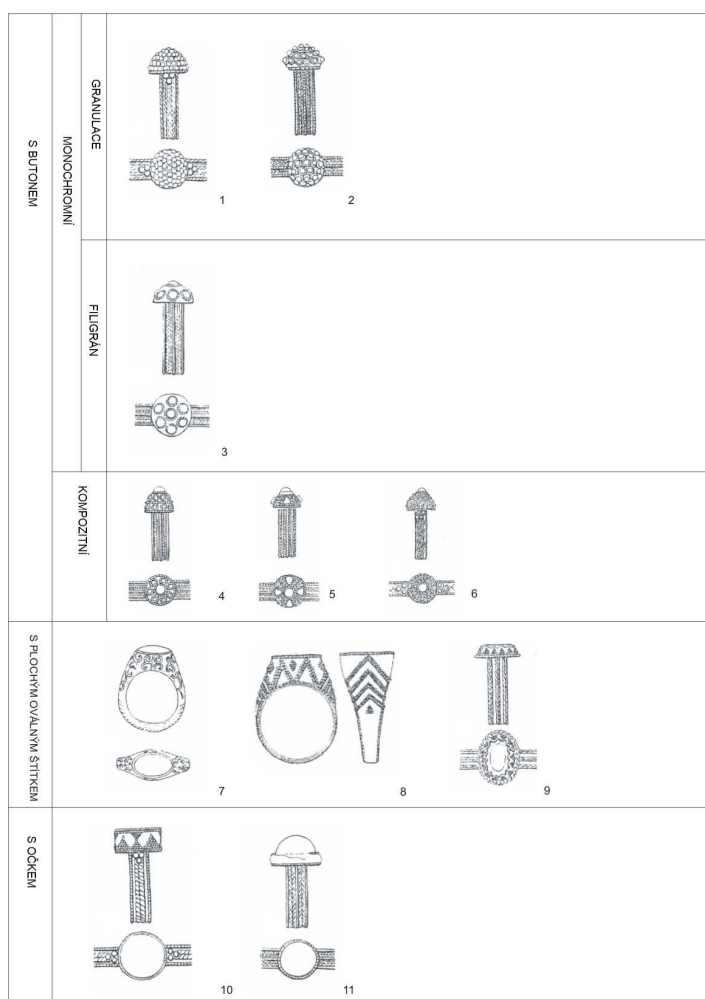

1-Staré M. Na Valách(H24/48); 2-Staré M. Na Valách(H193/58); 3-Staré M. Na Valách(H171/AZ); 4-Staré M. Na Valách(H251/49); 5-Břeclav Pohansko; 6-Předmostí; 7-Břeclav Pohansko; 8- Břeclav Pohansko; 9-Sady u Uherského Hradiště; 10-Staré Město - Špitálky(H24); 11-Staré Město - Špitálky(H2) (*Dostál 1966; Kalousek 1971*).

5.1.8 PRSTENY PLETENÉ

Prstény pletené z různého počtu drátů představují ve své podstatě odnož od prstenů drátěných prostých. Ať již pouze tordované, nebo splétané z více drátěných pramenů. V raném středověku v Čechách jsou spíše výjimečným jevem. Jejich původ je často spatřován v belobrdské oblasti na základě zde nalázaných tordovaných nákrčníků z 11. – 12.

století (v Čechách – Budeč, Chřešřovice u Písku, Radomyšl u Strakonice, Úherce u Loun, k jednotlivým nálezům *Sláma 1977: 55 – 60; Dubský 1930, 272 – 282; Nechvátal 1999, 65- 11*). Všeobecně patří v belobrdské kultuře prsteny k nejoblíbenějším a nejčastějším druhům šperku. Nicméně i zde netvoří pletené prsteny hlavní složku (*Váňa 1954, 68*). Mnohem více se projevují na území Polska. Je tedy možné, že tento způsob výroby byl z této oblasti přejet, s absolutní jistotou toto tvrzení ale potvrdit nemůžeme.

Drát, nebo jeho svazky, je splétán nebo tordován. Výrobky tohoto typu bývají často spojovány s oblastí belobrdskou a se starými Maďary. Větší měrou se vyskytly na území Čech než na území Moravy. Rozlišit můžeme varianty s konci otevřenými, uzavřenými i překrytými. U pohřbených jedinců je pak zjevný nepatrný výskyt na pravé ruce. V jednom případě u pohřbu mužského jedince. Datovány jsou nejčastěji od 10. století výše. Zhotovovány jsou jak z bronzu tak, ze stříbra (Chřešřovice, Roztoky, Znojmo hradiště). Tento fakt, je rozdílný oproti ostatním územím, kde dominují celkově prsteny stříbrné. Velmi hojné a typově různorodé jsou především v Polsku (*Krumphanzlová 1964, 62; Brzezinski 2007*)

Na našem území představují pletené prsteny výjimečné exempláře, často dávané do souvislosti se staromaďarským horizontem (viz mapa 15). Oproti tomu jsou na území Slovenska relativně běžné. Z našeho území je známo 14 exemplářů, z toho dominují kovárské nálezy. Třikrát je zastoupen prsten pletený s očkem. Nejčastěji jsou pleteny ze 2 - 3 drátů a buď pouze stáčený, nebo splétány do copu. Složitější tvary pletení z vícera stáčených drátků a kombinace silnějších a slabších drátků pro zvýšení pružnosti a ohebnosti prstenu se na našem území nevyskytují a jsou více charakteristické pro východoevropský okruh šperkařské raně středověké produkce (Chřešřovice, Kováry, Staré Město, Praha, Radomyšl, Úherce, Znojmo, Lichoceves, Žalov)

Obrázek 6: Vybrané pletené prsteny

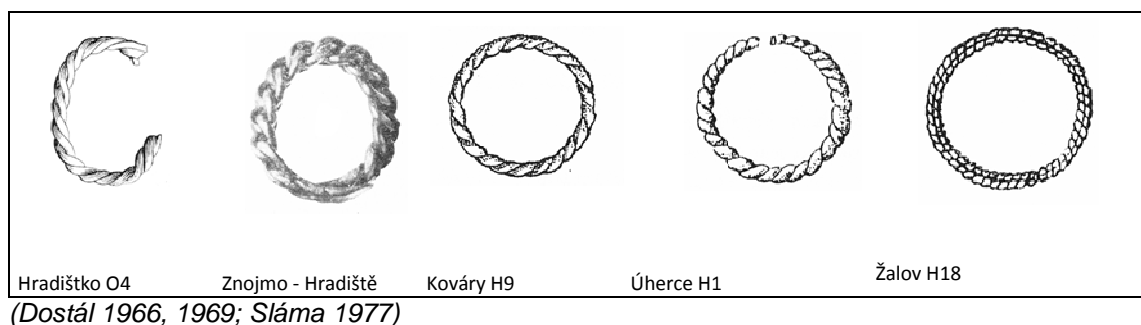

5.2 PRSTENY V ČR: ČECHY VERSUS MORAVA

Jedním z cílů této práce je také zhodnotit z celkového hlediska výskyt prstenů na území České republiky. Nyní se tedy pokusím shrnout dosavadní poznatky a porovnávat výskyt prstenů na území Čech a Moravy ve více aspektech. Z hlediska celkového výskytu prstenů na území České republiky jednoznačně dominuje výskyt prstenů na pohřebištích a to jak v Čechách, tak na Moravě. Výskyt prstenů na pohřebištích je charakteristický především do 10. - 11. století (viz graf 10). Od století 11. se přesouvá na sídliště. Relativně velké množství cca 20 % je ovšem neurčeno nebo pochází z náhodných nálezů bez určeného kontextu. Tento fakt může data také do jisté míry zkreslovat.

Při vzájemném srovnání konkrétních kontextů českých a moravských musíme konstatovat, že z celkového počtu počtem nálezů prstenů převažují české nálezy nad moravskými. Ovšem na území českém také převažuje počet neurčených kontextů.. Z hlediska hrobové výbavy dominují moravské nálezy. Příčinu tohoto jevu můžeme spatřovat ve velkomoravském období, kdy je běžný a hojný výskyt milodarů v hrobech a to nejen klasických prstenů velkomoravské produkce, ale i ostatních typů. České lokality na druhou stranu převyšují počtem prstenů ze sídlištních lokalit. To může být zapříčiněno ve skutečnosti jistým časovým zpožděním Čech a také jejich výraznějším zasažením módou skleněných kroužků a prstenů. Ostatně pokud jsme schopni akceptovat fakt, že

minimálně prvotně byly skleněné prsteny v České republice polskými importy a teprve následně byla přejata technika jejich výroby, je jejich četnější výskyt v Čechách částečně logický. Pokud připustíme jejich možnou severní cestu importu a to transport skleněných prstenů přes území Německa k severním výběžkům Čech a odtud starou obchodní trasou z Hřenska labským průsmykem na sever Čech a podél Ohře. Můžeme snad konstatovat jejich pronikání v severních částech republiky právě z Polské oblasti.

Graf 10: Početní zastoupení prstenů v kontextech - Čechy

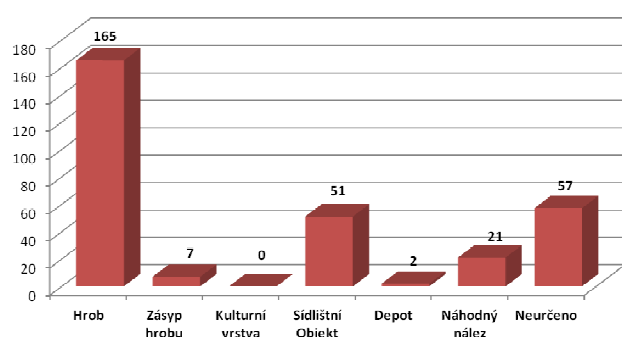

N=303

Graf 11: Početní zastoupení prstenů v kontextech - Morava

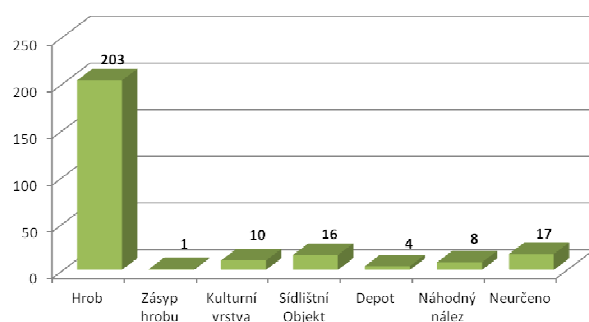

N=259
Počet lokalit 47

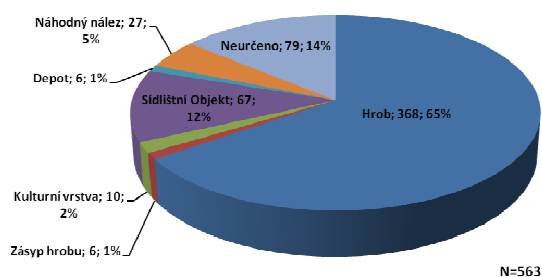
Graf 12: Procentuální zastoupení prstenů v kontextech ČR

U jedinců v hrobových kontextech, kterým přináležely prsteny, by se mohla zdát jasná dominance prstenů v ženských hrobech. Ovšem z hlediska nadprůměrného počtu neurčených jedinců, kteří buď nebyli antropologicky určeni, nebo se mi je nepodařilo dohledat, jsem od jejich detailnější analýzy upustila, jelikož u většiny celků tak vycházela převaha v ženských hrobech (tento jev je shodný jak pro Čechy, tak pro Moravu). Na druhou stranu pokud se již prsten v hrobě určeném jako mužský vyskytne, s největší pravděpodobností se jedná o hrob muže (na základě další výbavy, sekery, nože, výrazná absence záušnic, náušnic a náhrdelníků) a nelze tedy tvrdit, že se prsteny vyskytovaly pouze v ženských hrobech a v případě mužů se jedná o jejich chybné určení. Z hlediska antropologických kategorií převažují prsteny jak v Čechách, tak na Moravě v hrobech dospělých žen (kategorie *adultus* a *maturus*; viz graf 13). V případě místa uložení prstenu je znatelná lehká dominance levé ruky. Relativně početný je i výskyt více prstenů u jednoho jedince. Pokud ovšem tato situace nastane, pak je zpravidla na každé ruce jeden prsten. Nakupení prstenů na jedné ruce dochází pouze v případech tří a více prstenů, kdy je vždy minimálně jeden z prstenů umístěn na ruce druhé. Výjimečně byly prsteny nalezeny i například v místě břicha či nohy. V této situaci, lze ovšem spíše usuzovat na vliv postdepozicičních či transformačních procesů.

Graf 13: Výskyt prstenů v hrobech mužů a žen

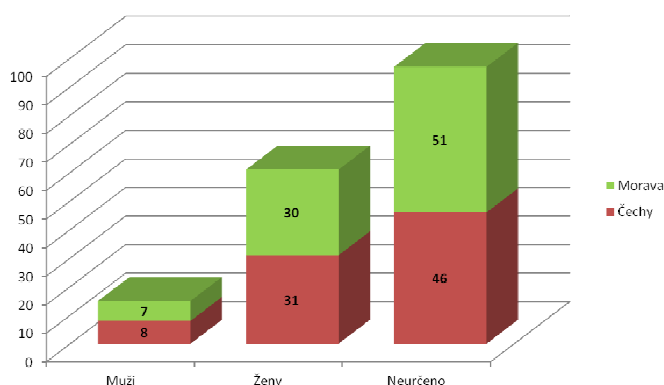

Graf 14: Věkové kategorie jedinců se zastoupením prstenů

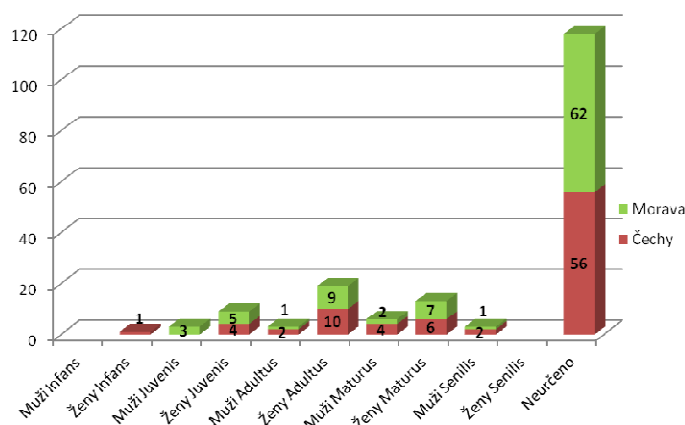

Zde zmiňované prsteny se na území České republiky začínají početněji prosazovat již od 7. století a kontinuálně přetrvávají až do století 13. ale i dále. Ovšem jejich otázka je již mimo téma zde předkládané práce. I zde lze ovšem sledovat odlišnosti ve vývoji a nárůstu výskytu na českém a moravském území. Celkově je patrné jisté zpoždění vývoje Čech oproti moravskému území v nárůstu početnosti výskytu jednotlivých jedinců. A názorně se zde odráží vliv čistě domácí velkomoravské produkce a její doznívání v 9. - cca 11. století (viz graf 24 - 26). Následně ubývající snad s tolikrát opakovanou a připomínanou christianizací. Oproti tomu na území Čech nejsou prsteny v 8. - 10. století natolik časté, jejich početnější výskyt nastává právě až v souvislosti s prsteny jednoduchými páskovými a následně jednoduchými skleněnými.

Z hlediska jednotlivých typů prstenů na území České republiky, se zdá, že pokles prstenů páskových je kontinuálně nahrazen početním nárůstem prstenů tyčinkových. Zde ovšem detailněji nevyčleňuji jednotlivé kategorie daných větších celků prstenů. Nicméně základní výskyt a převaha páskových prstenů v 8. století a postupné ubývání prstenů až do století 10. spojený i s transformací nálezových kontextů je zcela zjevný. Je třeba také zmínit fakt, že s výjimkou snad typicky velkomoravských produktů jako prstenů veligradské produkce a prstenů páskových se štítkovitým rozšířením přetrvávají v proměnlivé míře ostatní jednodušší méně zdobné formy prstenu až do vrcholného středověku. Jen se již neprojevují v tak masivním počtu. To ale zcela nemusí odrážet jejich výskyt v tehdejší živé kultuře. Pouze se nám v tak hojné míře nezachovávají v archeologických pramenech. Tedy nošeny být mohly i nadále a v případě kovových prstenů mohlo docházet i k jejich recyklaci, což by mohl být jeden z faktů, proč je již nejsme schopni archeologicky zaznamenat.

Z hlediska druhu výzdoby prováděné na prstenech převažují zcela jednoznačně prsteny bez výzdoby. Dále je relativně čtené rytí a vybíjení. Zatímco v Čechách převažují motivy zcela bez výzdoby, na Moravě je v souvislosti s prsteny se štítkovitým rozšířením dominantní vybíjená výzdoba. Rytí je početné v obou oblastech. Nutno připustit, že na Moravě je velký počet prstenů neurčen a to z toho důvodu, že často je pouze konstatováno, že se prsten v daném kontextu našel, ale již není popsán detailněji.

Ohledně motiviky a druhu výzdoby zobrazované na prstenech jsou nejčasteji zdobeny prsteny páskové se štítkovitým rozšířením a prsteny páskové. U prstenu tyčinkových se výzdoba, kromě vsazování oka nijak výrazněji také neprojevuje. Tato skutečnost má vliv i na procentuální zastoupení druhů výzdoby. Pod vlivem právě moravských páskových prstenů dominuje výzdoba pukliček a rytá výzdoba, relativně časté jsou rovněž přeseky a motiv vyobrazení kříže. Pro páskové prsteny je pak

charakteristická oběžná rýha především pro české nálezy a různé druhy liniové výzdoby jako klikatka, vlnice, krokvice a podobně.

Graf 15: Charakter provedení výzdoby ČR

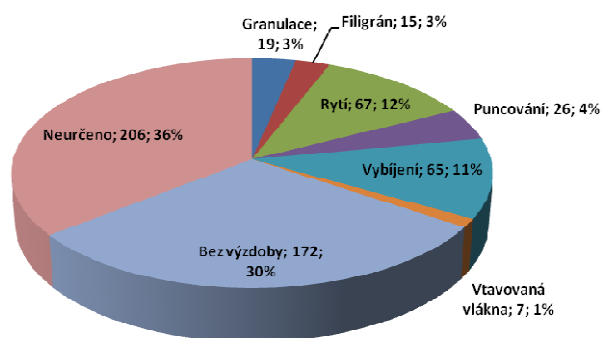

N=577

Graf 16: Charakter provedení výzdoby Čechy

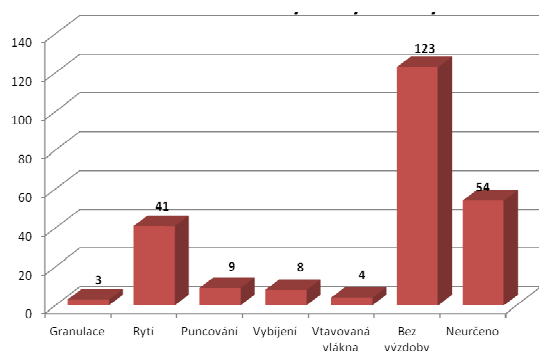

N=241

Graf 17: Charakter provedení výzdoby Morava

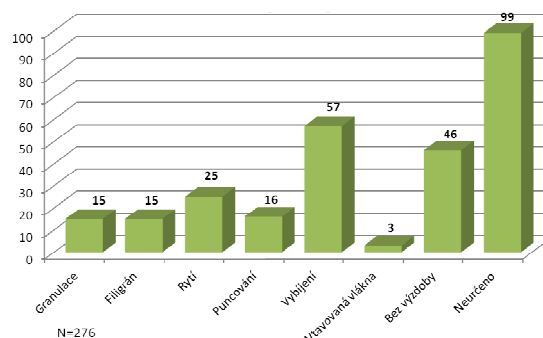

N=276

Graf 18: Druh výzdoby Čechy

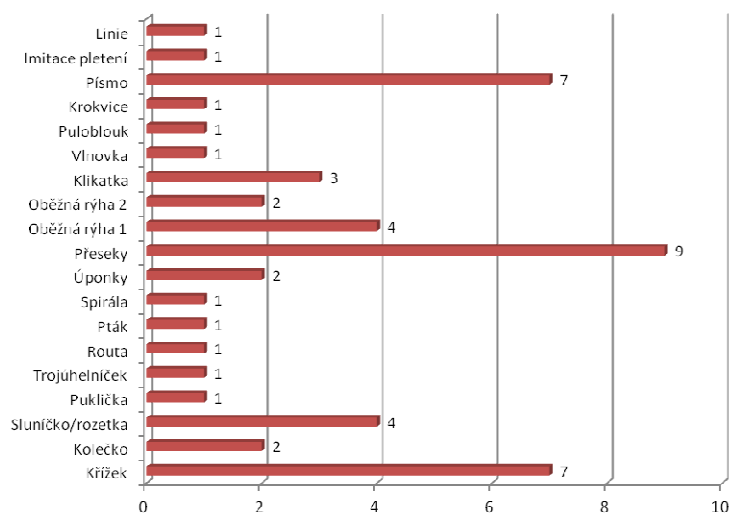

Graf 19: Druh výzdoby Morava

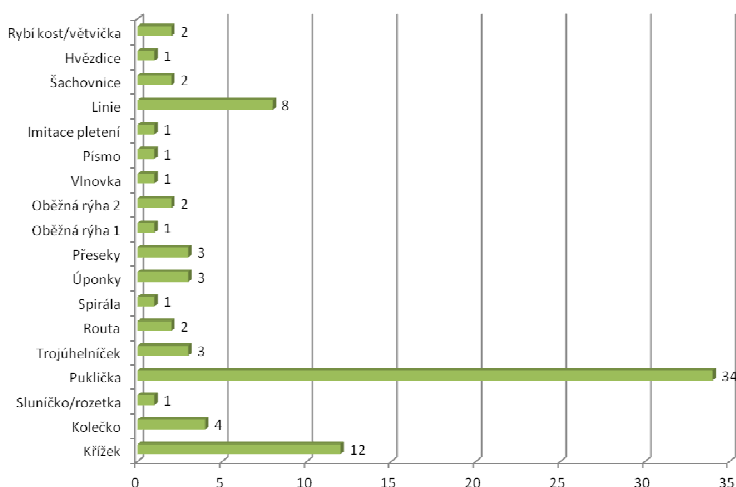

V rámci analýzy souvisejících artefaktů byla i pomocí statistické metody provedena i analýza hlavních komponent, jejíž výsledky jsou zobrazeny pomocí faktorového skóre. Bohužel ale pro prsteny nemá zásadní vypovídací hodnotu. Jednak její provedení bylo dosti problematické z důvodu velkého množství chybějících dat. V podstatě pouze potvrdilo, že prsteny běží zcela samostatně a nelze je jednoznačně pro celý raný středověk spojovat s konkrétním druhem artefaktů. Potvrdila se jejich dominance v oblasti pražské a moravském úvalu. U ostatních artefaktů vyskytujících se společně s prsteny pak vykazují náznaky jisté strukturovanosti nože a skleněné korálky (faktor 1) a záušnice a naušnice (faktor 2). Rovněž se potvrdilo, že výskyt prstenů je kontinuální bez výraznějších výkyvů.

Mapa 2 Interpolace faktorového skóre faktor 3 prsteny

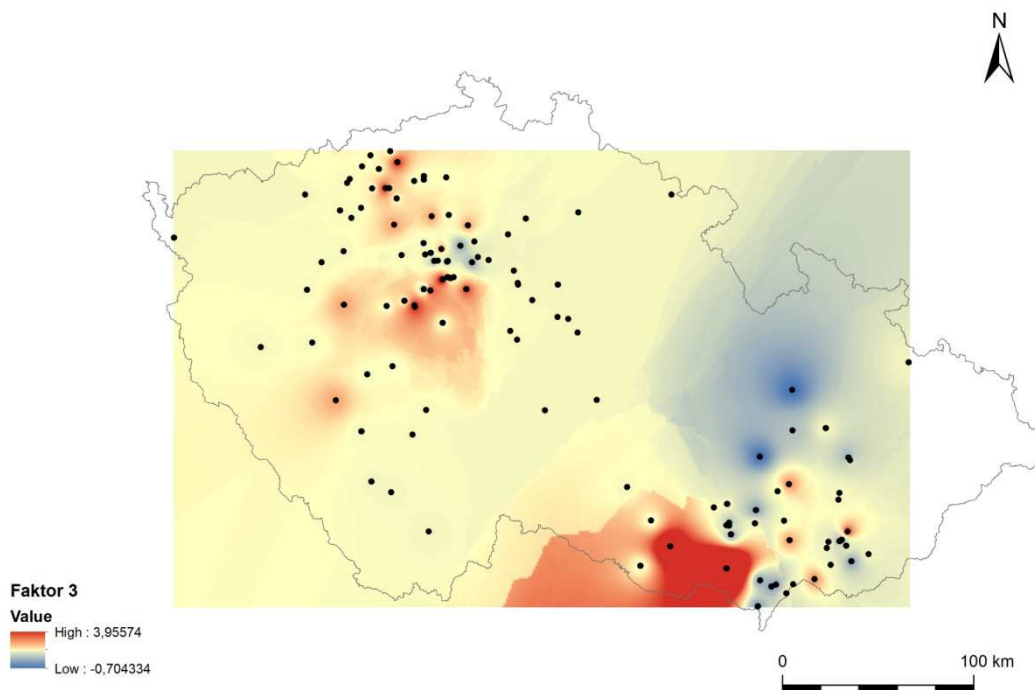

5.3 SLOVENSKO

Slovensko ve své produkci nejen prstenů, ale i šperků všeobecně, představuje střet několika kulturních vlivů. Artefakty pocházející z tohoto území jsou tedy přímo produkty cizorodých etnik, nebo jejich výroba již časem zdomácněla a po odsunu těchto kultur docházelo k jejich napodobování či výrobě i nadále. Pokud vymezíme období raného středověku, můžeme říci, že se zde střetávaly jak produkty šperkařské produkce západního, tak i východního i jižního - balkánského okruhu. Toto schéma by ovšem bylo příliš zjednodušující, neboť k těmto jistě velmi častým a četným interkulturním výměnám nedocházelo naráz, ale postupně se v určitých časových úsecích překrývaly. Stejně tak specifikovat kulturní okruhy pouze podle světových stran by bylo přílišným zjednodušením. Detailněji lze tedy vymezit slovenskou šperkařskou produkci na základě momentálních kultur, které ji v určeném časovém úseku nejvíce vymezovaly. Definovat tak lze horizont avarský, velkomoravský, staromaďarský, karantánsko - köttlašský a belobrdský.

Zároveň lze rozlišit rozdíly mezi severem a jihem Slovenska. (*Rejholcová 1995, 55 - 70*).

Přibližně od 6. století se v těsném sousedství Slovenska a do značné míry s přesahem přímo na jeho území konstituuje Avarský kaganát, který v podstatě formuje Slovensko do dvou vývojových oblastí. Lze tak hovořit o Slovensku, které bylo součástí tohoto mocenského útvaru a teprve poté o vymezení samostatného Slovenska (*Zábojník 2004, Ruttkayová 1991*, v první etapě osídlení se stal hranicí avarského kaganátu Dunaj; *Rejholcová 1991*). K samostatnému území Slovenska se v následujících obdobích řadí západní část s Malými a Bílými Karpatami až po řeku Moravu, severní okraj Podunajské nížiny a také současné střední a severovýchodní Slovensko s východoslovanskými nížinami. Prsteny vyskytující se na tomto území v daném období 6. a následně i 7. století vycházejí tedy z avarských tradic jednoduchého šperku bronzového. Z hlediska typologie v tomto období převažují jednoduché tyčinkové prsteny různých průměrů a prsteny páskové buď nezdobené, nebo dekorované vybitým ornamentem, nebo uprostřed lehce štítkovitě rozšířené (*Zábojník 2004*). V následující etapě 7. a 8. století dochází k začleňování slovanského obyvatelstva do avarského kaganátu, které se mimo jiné projevuje i změnou ritu a nástupem tzv. birituálních slovansko - avarských pohřebišť; patrná je jejich koncentrace v oblasti Bratislavské brány. V hmotné kultuře tak nacházíme prsteny společně se zdobenými náušnicemi právě na pohřebišťích (viz obr 20). Rovněž se více projevuje horizont keštyelské kultury. V oblasti prstenů její vliv natolik markantní není (náramky - ukončené ploškami, velký počet jednoduchých forem) (*Čilinská 1966, 158; Zábojník 2004, Hanuliak 2003*).

V 8. století nastává výrazný předěl a území Slovenska se dostává pod vliv Velké Moravy také v souvislosti s rozpadajícím se avarským kaganátem. Na konci 8. století již avarský kaganát nepřekračuje hranici vymezenou lokalitami Bratislava - Trnava - Nitra - Levice - Želovce - Košice. Zároveň jsou pro její nejmladší horizont charakteristické páskové prsteny se štítkem. Velká Morava tak sjednocuje na krátkou dobu jak

pohřební ritus, tak šperkařskou produkci. Jihozápadní Slovensko je ovšem stále ještě ve sféře vlivu avarského kaganátu. V okruhu Nitry se ale vyčleňuje téměř vlastní specifický okruh vycházející z tradic velkomoravských. Zároveň snad právě působením Velké Moravy dochází k důraznějšímu pronikání i ostatních artefaktů západoevropské provenience (*Hanuliak 2003, Rejholcová 1991*). Dochází tak k pronikání západoevropských prvků do šperkařské tradice, kterou představuje plátování, granulace, filigrán. Tvarově jsou ovšem zastoupeny formy klasické velkomoravské produkce prstenů s butonem nebo s velkým očkem hojně zdobené granulací a filigránem a snad i prsteny se štítkovitým rozšířením. Zároveň ale kontinuálně pokračují prsteny z předchozí doby. Ve století 9. se již velkomoravská kultura začíná projevovat naplno a první čtvrtině 9. století vzniká synkretický blatnicko mikulčický styl charakteristicky mj. četnými vrubořezy a různobarevným střídáním ploch. Na artefaktech zdobených rytím se počíná projevovat časná křesťanská symbolika v podobě křížů a ptáků. (jedná se ale o módní projev vládnoucí elity ne o nikterak sjednocený proud). V první polovině 9. století pak navazuje na šperk tzv. podunajského typu, pod který spadá i tzv. nitranský typ. Jeho základem jsou lité formy propojené i s jihovýchodními byzantskými prvky (na kterých se projevuje také stará iránsko - indoevroská symbolika). Jedná se zpravidla o bronzové artefakty kde postupně filigránní produkci nahrazuje pouhé ovíjení drátu (*Ruttkey 1979; Čilinská 1966; Rejholcová 1955*). Ve druhé polovině 9. století se také začíná výrazněji projevovat karantánský okruh.

V počátcích 10. století z hlediska produkce prstenů i nadále přetrvávají variety prstenů páskových s roztepaným štítkovitým rozšířením s dekorem z vybíjených pukliček v kombinaci s gravírovanými rytými motivy a puncováním (*Rejholcová 1995, 55*). Rovněž ale dochází k výrazné proměně společenských poměrů, jelikož právě toto období je spojeno s pronikáním staromaďarského etnika. Dochází zde tedy k určité diskontinuitě. Zatímco na jihozápadě Slovenska začínají dominovat staromaďarské památky levedského stylu, je na severu Slovenska stále

ještě patrný velkomoravský vliv s postupně se prosazujícím polským vlivem. Ve staromaďarské produkci jsou z hlediska kruhového šperku náramky tyčinkové a drátěné rozšířeny o produkty zhotovené z plechové pásky. Prosazují se jako nový druh šperku (v karpatské kotlině na počátku 10. st. se svinutými konci). Rovněž prsteny tohoto období lze vydělit do kategorií jako plechové a tyčinkové. Ke konci 10. století se jejich výskyt začíná snižovat a jsou opět nahrazovány prsteny litými zdobenými šikmými zářezy imitujícími tordování, nebo filigránní výzdobou. Rovněž se začínají výrazněji prosazovat prsteny pletené zpravidla ze třech drátů, kdy se odlišují tvarováním konců buď dvěma oválnými očky, nebo očkem a háčkem a tak představují zcela charakteristickou formu typickou pro maďarské prostředí. U prstenů se štítkem se prosazuje motiv hvězdy a prsten s motivem ptáka (obr12).

Od druhé poloviny 10. až cca do přelomu 11. a 12. století spadá Slovensko do sféry vlivu belobrdské kultury. Ta představuje zcela specifický výrobně kulturní okruh, charakteristický zejména esovitými záušnicemi. Zastoupena je také nově náramky splétanými z drátů a z litých variant zdobených hadí hlavičkou. Prsteny lze snad nově, pokud se nešíří již s předchozím staromaďarským horizontem, vyčlenit na ty s děleným tělem (většinou trojdílný stupňovitý štítek) a přetrvávající klasické uzavřené lité varianty. Rovněž jsou zastoupeny klasické páskové prsteny bez výzdoby a zdobené uspořádanými krátkými rýhami. Zcela typické jsou pak uzavřené páskové prsteny s trojdílným obdélným štítkem zdobeným koncentrickými kroužky a prsteny s trojdílným štítkem, které ovšem na přelomu 10. a 11. století mizí a ve století 11. se s nimi již nesetkáváme. (*Hanuliak 1997; Ruttkay 1979, Rejholcová 1995; Rejholcová 1979, 418*).

Na přelomu 10. a 11. století se stále ještě projevuje mladší fáze belobrdské kultury. Narůstá počet prstenů. Nově se objevují formy s mnohonásobně profilovaným a žlábkovaným tělem. Rovněž se mění forma splétaných prstenů, oproti pleteným ze tří drátů přibývají formy stáčené. Postupně se stírají dříve výrazné etnické rozdíly na pohřebištích.

Rovněž by dle Fuska měly být charakteristické prsteny páskové vícehranné často i zdobené nápisy (detailněji viz obr 19; poslední třetina 11. století; *Hanuliak 1997, Ruttkay 1979, Fusek 1998, Hanuliak 2003*).

Zdá se, že ve 12. století již pokračuje přejatá tradice belobrdského šperku. Projevuje se nárůst prstenů z kompozitních materiálů, především prstenů s polodrahokamovými očky (*Hanuliak 1997*). Po polovině 12. století pak začínají pronikat i románské prvky a ve 13. století se na štítkových prstenech projevují i zvířecí figury. Od druhé poloviny 13. století jsou pak charakteristické prsteny s očkem na vysoké jehlancové obrubě u nás zcela neznámé.

Souhrnně lze říci, že se na Slovensku prsteny vyskytují velmi početně, zhotovené za všech druhů materiálů ve všech kontextech. Narážíme zde ovšem na problematiku nedostatečné publikace výsledků výzkumů. Ty v podstatě kromě několika autorů (*Hanuliak, Fusek, Čilinská, Zábajník*) a některých konkrétních vybraných pohřebišť zcela chybí. Publikační základna je tak značně omezena. Zcela chybí souhrnné katalogy, které jsou například vypracovány pro území České republiky.

Z hlediska analyzovaného souboru z území Slovenska bylo do pracovní verze databáze zahrnuto 283 jedinců. Nejedná se ale ani zdánlivě o počet konečný, dané kontexty byly vybírány zcela náhodně, ovlivněny dostupností literatury. Z hlediska pramenné základny převažují nálezy z pohřebišť. Tato skutečnost je ovšem zcela jistě dána faktem jejich nedostatečné publikace, který zmiňuji výše. Z hlediska materiálu dominují obdobně jako na českém území bronzové artefakty. V souvislosti s kontaktní zónou Velké Moravy se projevuje nárůst prstenů zhotovených ze stříbra a zlata. Od 11. století narůstá i zastoupení prstenů skleněných a zhotovených z jantaru. Ohledně prstenu z jantaru pocházejícího z Ducového je zmiňován téměř analogický nález z Prahy.

Mapa 3: Slovensko-výskyt jednotlivých typů prstenů

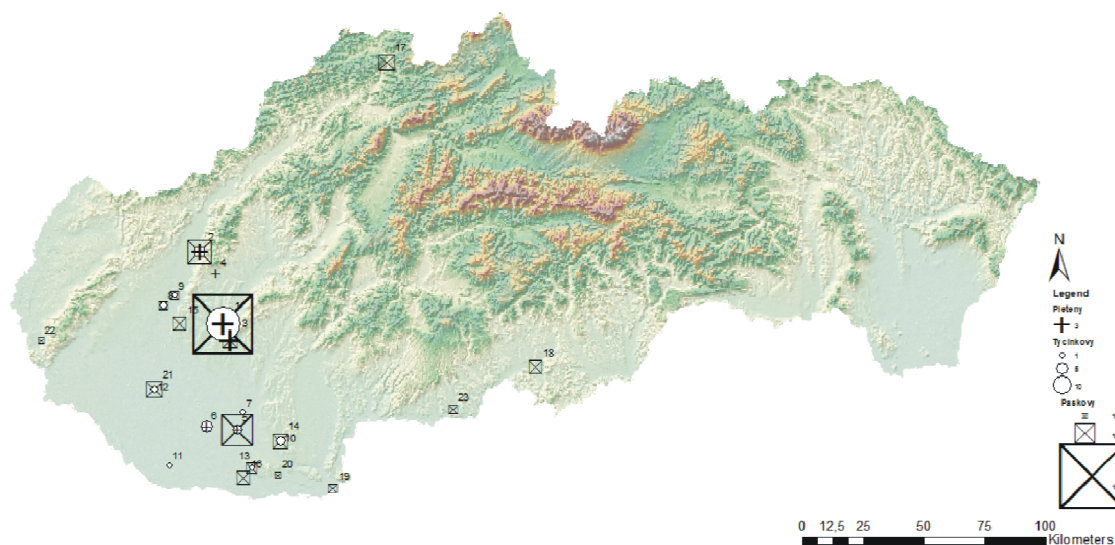

1-Čakajovce; 2-Ducové; 3-Nitra; 4-Nitrianská Blatnica; 5-Nové Zámky; 6-Zemné; 7-Bánov; 8-Bučany; 9-Červeník; 10-Nové Zámky; 11-Komárno; 12-Galanta; 13-Dolný Peter; 14-Dubník; 15-Dvorníky; 16-Chotín; 17-Krásno; 18-Prša; 19-Štúrovo (Parkány); 20-Vojnice; 21-Vozokany; 22-Záhorská Bystrica; 23-Želovce

5.3.1 Prstěny páskové

Páskové prstěny představují obdobně jako v České republice nejpočetněji zastoupenou skupinu artefaktů. Na Slovensku jsou charakteristické především pro 10. století. Shodu s produkcí České republiky můžeme sledovat v ryté výrobě s obvodovými žlábkami. Zatímco ale na území ČR se jedná zpravidla o jednu oběžnou linii, pro slovenské území jsou typičtější linie dvě. Objevit se může i v inverzním provedení v podobě vypouklého žebra. Hojný je zde motiv rytých krokvic, či přesekávané krokvice, který se na našem území není natolik častým jevem. Tyto motivy jsou relativně časté také v polské produkci. Specifické jsou masivnější otevřené prstěny zhotovené z podélně ohnutého plechového pásku, vytvářející různé druhy průřezů. Od trojúhelného přes kruhový po obdélný či čtvercový, který bývá někdy nadále zdoben.

Prstěny páskové plechové se středovou částí roztepanou buď v kruhový, nebo v rombický štítek a nadále dekorované motivem menších

pukliček, jsou typickým produktem druhé poloviny 9. až počátku 10. století. Pro druhou polovinu 10. století jsou pak charakterističtější uzavřené varianty prstenů s litým oválným štítkem.

5.3.2 Prstény tyčinkové

Tyčinkové prstény jak ze stříbrné nebo bronzové tyčinky se vyskytují v produkci od 2. poloviny 11. století. Oproti území ČR, kde jsou hojněji zastoupeny zpravidla nezdobené varianty, zde se můžeme už od 10. století setkat s prstény litými, které jsou nadto zdobené. Většinou je výzdoba reprezentována různými druhy zářezů. Charakteristický je motiv větvičky.

5.3.3 Prstény pletené

Prstény pletené jsou charakteristické svou dobou výskytu pro 11. století. Opět pokud je porovnáme, stejně jako ostatní druhy, s územím České republiky, prstény pletené ze Slovenska jsou bohatší jak svou formou, tak svým výskytem. Zatímco v Čechách se setkáme s prstény pletenými v průměru maximálně ze tří drátů, zde jsou splétané i z většího počtu. Navíc se nejedná pouze o tordování či proplétání, ale zejména pro období 11. století je typické tzv. pletení vrkočovitě. Stejně tak zatímco na území Čech se prstény pletené vyskytují pouze s hladce ukončenými či skutými konci, na území Slovenska můžeme vyčlenit další dva tvary a to prstény zakončené plochými oky nebo očkem a háčkem.

Obrázek 7: Kategorie prstenů - Slovensko

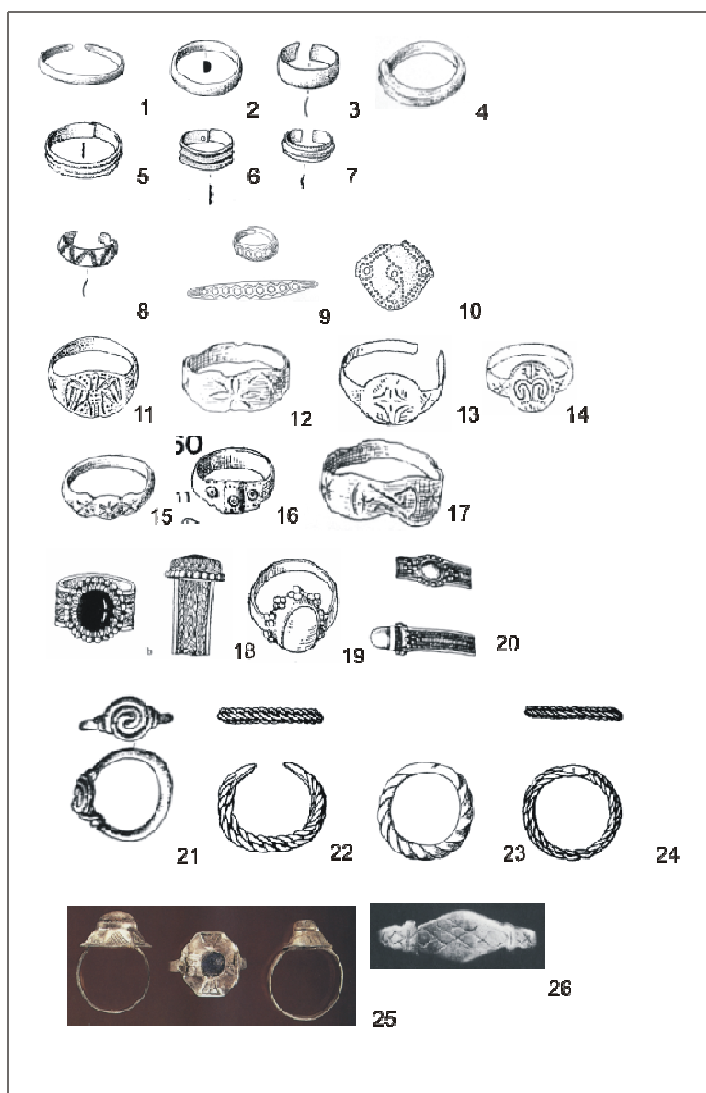

PÁSKOVÝ PROSTÝ: 1-Nitra Mlynárce; 2-Dvorníky 1 (h8); 3-Dubník (h20); 4-Chotín (h55);
 PÁSKOVÝ S OBĚŽNOU RÝHOU: 5-Bučany (h19); 6-Cífer Pác (h19); 7-Dubník (h7A); PÁSKOVÝ S
 RYTOU VÝZDOBOU: 8-Dubník; 9-Sereď (h3/55); 10-Tvrdošovice Kerekto (h23); 11-Bučany (h29); 12-
 Prša (h76); 13-Krásno (h283); 14-Krásno; PÁSKOVÝ S TROJDÍLNÝM ŠTÍTKEM: 15-Prša (h101); 16-
 Zemné; 17-Prša (h101); Páskový s očkem: 18-Nitra Dražovce; 19-Krásno; 20-Dolný Peter II.; DRÁTĚNÝ S
 OČKEM: 21 - Dolný Peter; Pletený: 22-Nitra-Šindolka (F125); 23-Komárno; 24-Nitra - Šindolka (F288); S
 KONICKOU OSAZNOU: 25-Ducové; S ROMBICKÝM ŠTÍTKEM: 26-Ducové (*Dle Fusek 2012; Hanuliak
 1992; Prokisch - Kühtriber 2004; Rejholcová 1988; Točík 1968*).

5.4 MAĎARSKO

Hmotná kultura středověkého Maďarska je charakterizována trvajícím kontinuálním procesem změn a interakcí s ostatními etniky (především z Číny, Iránu a Byzance). Obdobně jako na slovenském území lze tedy vymezit vždy období působnosti cizorodé kultury. (*Bartosiewicz - Visy, Z. 2003, 283*).

V 6. a 7. století je definována byzantskými vlivy a to především v důsledku blízké hranice a krátkodobou inkorporací do říše. V oblasti šperku se charakter tohoto působení projevuje především gemami u pečetních prstenů a typickými druhy náušnic. Právě prostřednictvím Byzance nastává také volný průchod pronikání prvkům chorvatským a rumunským. Jako byzantská je později v 10. století označována také motivika lva či gryfa a nálezy hedvábí v hrobech (*Bálint 1991, 98 - 107*). Shledat můžeme ale také projevy merovejské tradice snad v důsledku povahy Maďarska jako základní hraniční oblasti. V osmém století se situace obrací a je zřejmý charakter spíše východních populací. Rovněž je patrná sounáležitost s avarským kaganátem. Nelze mu upřít působnost jistě od doby vzniku v šestém století na středním Dunaji až po dobu jeho rozpadu v 9. století (*Vida 2008, 13 - 15*). Právě pro časně avarské období 7. - 8. století lze klást počátek výskytu prstenů páskových a s nimi spojený rozvoj prstenů s roztepaným rombickým štítkem. Četný je také výskyt náramků (*Szöke 1999, Garam 1979*). V osmém století se tento typ prstenu lehce pozměňuje a začíná být více dekorován. Hojná je výzdoba vybíjením, puncovanými liniemi a křížky (obr 14). Ale také rytá výzdoba a cikcakovité motivy. Právě období od druhé poloviny 8. do první poloviny 9. století je považováno za charakteristickou dobu výskytu těchto tvarů. Od první poloviny 9. století se také více projevují prsteny spirálovité. Do konce tohoto období jako by nebyla ustálena typologická struktura v charakteru šperku a celkově hmotné kultury, která se ustaluje právě až po zániku avarského státního útvaru.

Ve století 10. se zaujala maďarské území belobrdská kultura, která vykazuje svou působnost v oblasti podél Tisy a v Transdanubii a je celkově charakterizována výrazným zastoupením kruhového špeku, především pletených nákrčníků (11. století) a náramky (tyčinkové, pletené, plechové), z nichž i vycházejí základní tvarové typy prstenů. Zcela příznačné jsou náramky se zvířecími hlavičkami. Prsteny jsou na pohřebištích belobrdské kultury hojnými a často jedinými milodary a to jak prosté tyčinkové, tak i drátěné varianty. Specifikem jsou prsteny s hlavičkou tvořenou stáčeným drátem se kterými se setkáváme také na území Slovenska, z České republiky však známy nejsou. Nově se v 10. století objevují také prsteny s rozetkou a s očkem ze skelné pasty.

Detailnějšímu vyhodnocení bylo podrobena 213 jedinců ze 108 lokalit, povahou kontextu pohřebišť a depotů. Materiálově jednoznačně převažují obdobně jako na ostatních územích prsteny bronzové, zastoupeny jsou ale také varianty prstenů stříbrných a zlatých a jejich méně nákladné obdoby, tedy výrobky z pozlaceného a postříbřeného bronzu.

Mapa 4: Maďarsko - výskyt jednotlivých typů prstenů

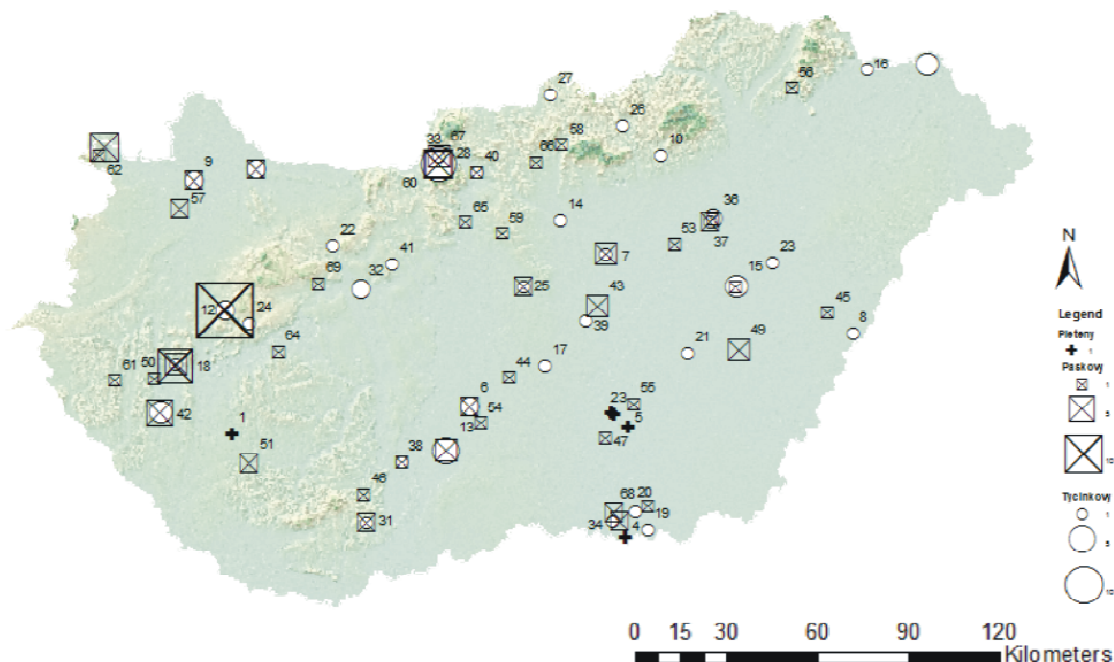

1-Bodrog Vécs; 2-Csongrád - Felgő; 3-Csongrád - Justh; 4 - Kubekháza; 5-Szentes Nagyhegy; 6- Akasztó - Pusztaszentimre; 7-Alattyán; 8-Biharkereszte; 9 - Csorna; 10 - Eger - Szépasszonyvölgy; 11 - Győr - Szeszgyár; 12- Halimba; 13-Homokmégy; 14-Jásfényszam; 15-Karcag; 16-Karos-Eperjesszög; 17-Kecskemét; 18-Keszthely; 19- Kiszombor; 20-Marosele; 21-Mezőtűr - Dohányosgenne; 22-Mór -Perstadobos; 23 - Nádudvar - Mihályom; 24- Nagyvászony - Nöszér; 25-Nyáregyháza - Pótharasztpuszta; 26-Pétervására - Houvédlakarya; 27-Piliny - Heshegy; 28- Pilismarót; 29-Sered; 30-Somotor; 31-Szébeny; 32-Székesfőhérvár; 33-Szob - Vendelin; 34 - Szöreg - Homokhánya; 35 Tzabездéd - Harangláb dülő; 36-Tiszafüred; 37-Tiszaörvény - Templodomp; 38-Tolna; 39-Törtel - demeter tanya; 40- Vác - Hétkápolna; 41-Vereb; 42-Zalakomár; 43 - Abony; 44-Ágasegyháza; 45-Berettyó Ujfalu II.; 46-Cikó; 47- Cszanytelek Dilitor; 48-Deszk; 49-Déaványa; 50-Esztergályhorvati - Alsóbárándpuszta; 51-Kaposvár; 52-Karcag; 53- Kisköre; 54-Kiskörös Pohibuj-Mackó-Dülo; 55-Nagytöke; 56-Oroszlános; 57-Pali; 58-Pasztó; 59-Pécel; 60-Pilismarót - Basahan; 61-Sőjtör; 62-Sopron - Présháztelep; 63-Sporonkőhida; 64-Szantód; 65-Szent Laszlo; 66-Szirák; 67-Szob; 68 - Tapé Malajdok; 69-Várpalota.

5.4.1 Prstny páskové

Páskové prstny zastupují nejpočetnější kategorii prstnů na maďarském území, z nichž nejhojněji zastoupenou podvariantu charakterizují prstny se štítkem (30), a dále pak prstny s očkem a rozetkou (13). Prstny se štítkovitým rozšířením jsou zdobeny rytím, puncováním i vybíjením a zdá se, že z hlediska ryté výzdoby je příznačné pro maďarské prostředí vyobrazení lilie. Jako jakousi vývojovou mezivariantu mezi prstny páskovými se štítkovitým rozšířením a prstny s očkem lze snad označit prstny se stupňovitým trojitým štítkem, mnohdy i částečně rozšířené, u kterých je štítek prostorově uspořádan

takovým způsobem, že středová část přečnává nad ostatní dvě. Ohledně dekoru se na nich většinou vyskytují vyražená kolečka. Pro pozdější období lze mimo klasických prstenů s očkem, u nichž je lůžko k objímce přichyceno nejčastěji proužkem plechu, vyčlenit také prsteny s konickou osaznou. U ní je očko zachyceno do jakési prostorově orientované pyramidky. Což v zásadě odpovídá vývoji prstenů z širšího hlediska, kdy se štítek, později očko stále více buď rozsahově, nebo prostorově vyčleňuje.

5.4.2 Prsteny tyčinkové

Z prstenů tyčinkových (59) se v maďarském prostředí velmi výrazně utváří zcela specifická podoba prstenu drátěného, která následně zasahuje i do ostatních území. Tedy z běžného drátěného prstenu se v 8. století specializuje jeho varianta s jakýmsi pseudočkem, kdy je toto očko tvořeno buď pouhou jednoduchou spirálou, nebo složitějším spirálovitým smotáním. Z dalších kategorií zastupují v rámci zkoumaného souboru početnou variantu (30) prsteny s očkem. Jsou ale až typičtějším tvarem mladších období.

5.4.3 Prsteny pletené

Pletené prsteny jsou obdobně jako na polském území zastoupeny více prsteny splétanými z většího počtu drátků než pouze prsteny tordovanými. Zcela příznačné je pro ně, a tento fakt platí pro většinu územních celků s jejich výskytem, materiálové zastoupení ze stříbra. Z ostatních kovů, jako bronz se objeví spíše ojedinělé artefakty. Charakteristickým obdobím jejich výskytu na maďarském území jsou rovněž mladší nálezové kontexty 11. - 12. století.

Obrázek 8: Kategorie prstenů - Maďarsko



1 - 2 - Kranj; 3-Perse;4-Piliň; 5-Kranj h127/53; 6 - 7-Piliň, 8-Neurčeno; 9-Kranj h112/64; 10-Breštovik; 11 - 12-Neurčeno; 13-Kecskemét; 14-Zimony Donauufer; 15-Berétyó Ujfalu; 16-17-Kiszombor; 18- 19-Kaposvár; 20-Zsana; 21-Hertelendyfalva; 22-Kranj; 23 - 24-Tapé Malajdok; 25- 26-Nagyak; 27-Berétyó Ujfalu; 28-Csanyelek Dilita; 29 - 30 - Szekesféhervár; 31-Nyáregyháza - Pótharastpuszta; 32-Kalocsa; 33 - 34-Zalavár (Bálint 1991; Modrijan 1975; Prokisch - Küntreiber 2004; Váňa 1954).

5.5 POLSKO

Pro polskou produkci jsou charakteristické jak některé vlivy východního okruhu šperkařské produkce, tak výrobky jižní provenience. Zásadně ale dominuje klasická slovanská produkce. S výskytem prstenů ve špercích se zde můžeme setkat snad od 7. století. Prsteny jsou zde

velmi zastoupeným šperkem. Četná je také jejich produkce skleněných prstenů. I tato tradice má ale svůj postupný vývoj. Začínají se objevovat v 7. - 8. století nejprve jako prostředky importu. K navýšení této kategorie výrobků a vlastní sklářské produkci dochází ale později. Jejich pomyslná linie výskytu vrcholí přibližně ve století desátém. Častá je i produkce skleněných oček do prstenů (*Kamienska 1987, 17 - 18*).

Kovové prsteny jsou nejčastěji zhotoveny ze stříbra nebo bronzu, s konci otevřenými nebo uzavřenými většinou ze stáčeného drátu. Všeobecně jsou pro polskou produkci výrobky ze stáčeného drátu značně charakteristické a tak některé druhy prstenů tyčinkových pouze přesečky či ražením napodobují toto tordování či pletení prstenů drátěných (*Zaki 1974, 327*).

Mapa 5: Polsko-výskyt jednotlivých typů prstenů

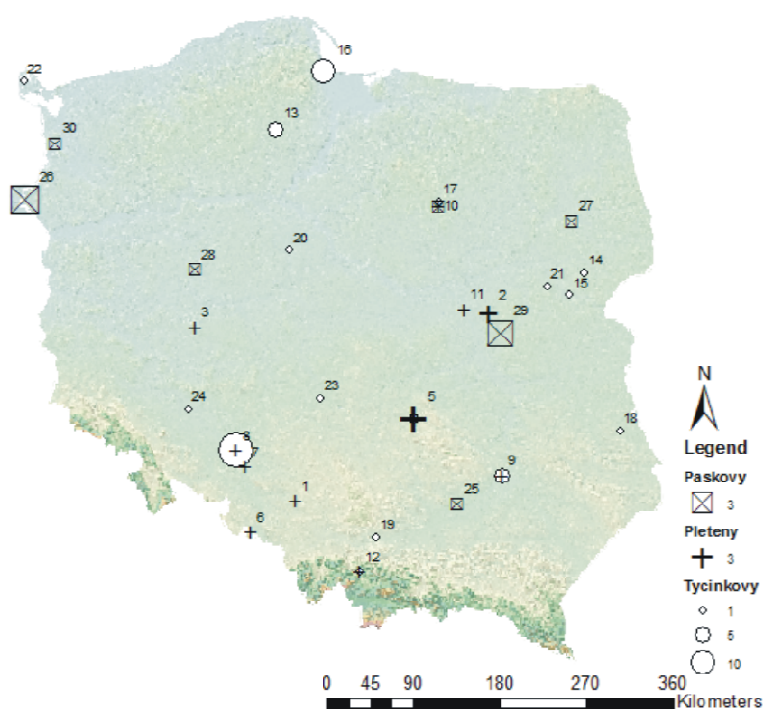

1-Czekanów; 2-Debe Wielkie; 3-Gostyn; 4-Gustow; 5-Konskie; 6-Krzanowice; 7-Opole Groszowice; 8-Opole Ostrówek; 9-Sandomierz ; 10-Tansk-Przedbory; 11-Warszawa-Grochów; 12-Zarnówka; 13-Czersk; 14-Dolubowo; 15-Drohyczyn; 16-Gdańsk; 17-Grzebsk; 18-Chelm Lubelski; 19-Krakow; 20-Kruswicza; 21-Niwiodoma; 22-Quilitz; 23-Rusiec; 24-Wroclaw; 25-Beszowa; 26-Cedynia; 28-Kobylin-Kuleszki; 28-Poznań; 29-Starogrod; 30-Štětín.

5.5.1 Prsteny páskové

Představují stejně jako na ostatních území jednu z nejpočetnějších skupin, zhotovené z širších i užších pásků s otevřenými i uzavřenými konci kdy jednoznačně dominují výrobky z bronzu. Druhou hojněji zastoupenou skupinou jsou artefakty stříbrné, ovšem také četnosti jako prsteny bronzové nedosahují. Dále se můžeme setkat s produkty z mosazi, mědi, zlata, olova a cínu, jedná se ovšem pouze spíše o ojedinělé nálezy (*Kočka-Krenz 1993, 118*). Z hlediska výzdoby je můžeme dále diferencovat na zdobené a nezdobené, kdy u zdobených prstenů je opět jako na ostatních sledovaných územích dominantně zastoupena rytá výzdoba. Většinou složená z kolmých nebo zešikmených rytých linií vytvářejících geometrické obrazce. Oblíbená je také výzdoba raženými kolky či vytváření vypnulín zpravidla uskupených do oběžných řad (*Kočka-Krenz 1993, 118*). Mezi prsteny analyzovanými z území Polska patří jejich páskové varianty mezi ty méně početné (15). S tím, že je zajímavý fakt, že páskových prostých prstenů tak značné množství nebylo a mnohem častěji jsou zastoupeny jejich varianty se štítkem. Z nich lze vydělit dvě základní kategorie a to prsteny se štítkem členěným do více plošek, které jsou jistým polským specifikem a prsteny se štítkem jednodílným ať již oválným či hraněným. Prsteny s více ploškami jsou snad charakteristické pro relativně velký časový úsek od 6. do 12. století a zdobeny, a to další výraznou charakteristikou polských prstenů, motivem hvězdice často doplněné motivem kříže. Setkáváme se s ní i na jiných územích ovšem ne v tak veliké míře. Motiv hvězdice a kříže se projevuje také na prstenech. Rovněž je zajímavý fakt, že nejsou příliš početné prsteny s očkem. Ale tento stav může být zkreslen pouze značným omezením zkoumaného nálezového souboru, který představuje pouze určitý omezený vln do celého polského území. Z materiálové základny u páskových prstenů jednoznačně převažují výrobky z bronzu, artefakty stříbrné nebo zlaté se vyskytnou spíše výjimečně.

5.5.2 Prsteny tyčinkové

Zhotovené většinou z kruhového drátu či lité tyčinky, méně často z hraněného. Za starší varianty by obdobně, stejně jako u jejich českých obdob, měly být otevřené s rovně seříznutými konci (10. století), naopak varianty uzavřené by dle H. Kočky-Krenz měli představovat jejich mladší verzi a spadat tak do 11. - 12. století. Jedná se o převážně hladké nezdobené varianty z bronzu nebo stříbra. Relativně hojně jsou zastoupeny silnější prsteny tyčinkové s různými přesečky imitujícími buď pouze jednoduché tordování nebo složitější splétání datované od 11. do 13. století. Setkat se můžeme i s fasetovanými variantami zdobenými pseudogranulací nebo vybíjenými kolky (*Kočka-Krenz 1993, 115*). Ze zkoumaného celku tvořily nejpočetnější variantu (56). Kdy nejtypičtější jsou z nich prsteny tyčinkové prosté zastoupené skleněnými variantami, které v podstatě představují určitý polský fenomén. Kromě prstenů stříbrných se také vyskytnou prsteny ze stříbra, zlata či bronzu, ale také z jantaru. Zpravidla je lze datovat do 11. - 12. století. Ovšem prsteny skleněné se samy o sobě v Polsku začínají objevovat již mnohem dříve a to ve století 7, kdy cca od 9. století se začíná jejich produkce výrazně intenzifikovat (*Kočka-Krenz 1993*). Jako další kategorii lze vymezit prsteny s očkem, které jsou relativně početně zastoupeny právě prsteny ze skla nebo jantaru. Jantarové prsteny jsou pak mnohdy ještě dále zdobené ať již koncentrickými kroužky nebo litím. Datovat je snad lze do 10. - 13. století.

5.5.3 Prsteny pletené

Z prstenů stáčených ze dvou a více drátů převažují oproti jiným druhům prstenů jejich stříbrné varianty a to z celkového hlediska. Tento fenomén stříbrných pletených prstenů není ovšem charakteristický pouze pro Polsko, zdá se, že ještě početnější jsou na území ruském. Liší se, jak počtem drátů ze kterého byly splétány, tak způsobem splétání či stáčení a druhem zakončení. Na základě ukončení lze vyčlenit varianty s

otevřenými konci jednoduchými hladkými a s konci ukončeným očkem, dále pak s konci roztepanými do plošky a s konci stavěnými k sobě. U prstenů splétaných z více drátů se zdá, že prsteny zhotovované ze dvou drátů jsou starší než prsteny z většího počtu drátů (Kočka-Krenz 1993, 118). Datovat je tento typ možné do 10. - 13. století. Na území polském jsou relativně velmi početně zastoupeny a to jak prsteny pouze ze dvou stáčených drátů, tak i jejich formy z drátu obtáčeného. Rovněž jsou ale bohatě v kontextech nalézány jejich imitace prstenů páskových nebo tyčinkových s přeseky pouze tuto výzdobu imitující.

Obrázek 9: Kategorie prstenů: Polsko

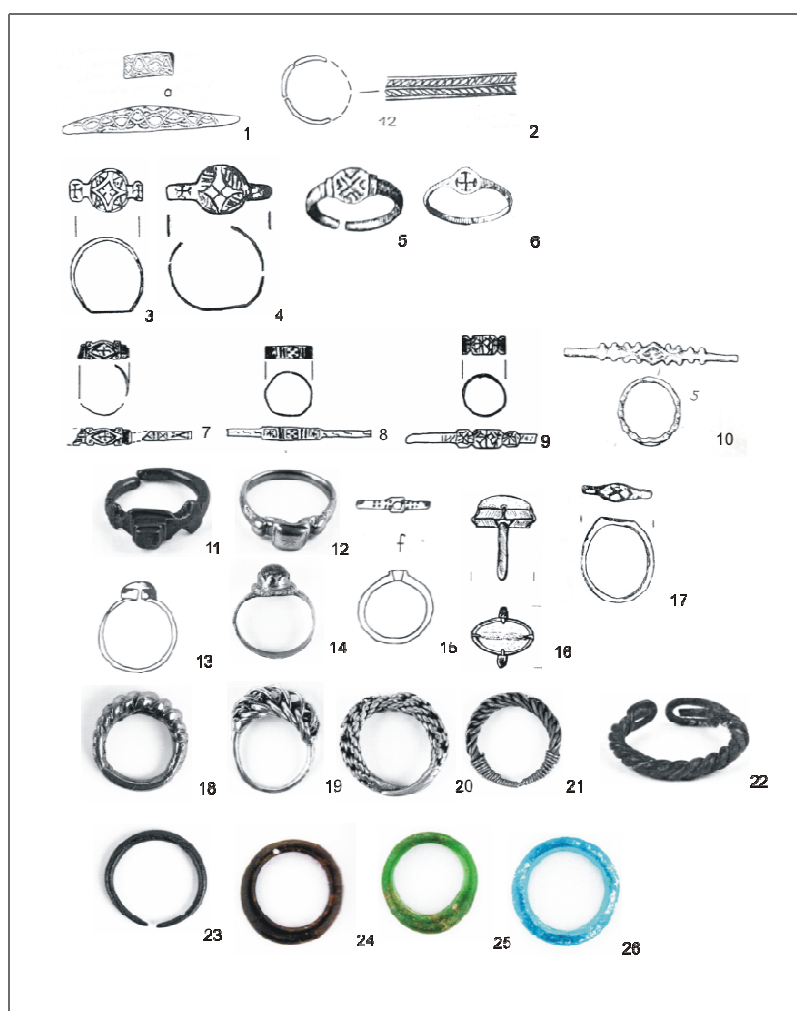

1-Zlota; 2-Strzemieszyce Wielkie; 3-4-Cedynia; 5-; 6;;7-9-Cedynia; 10-Gródek Nadbuzny; 11-Starogrod; 12-Neznámý; 13-Cielmice; 14- neznámý; 15-Cielmice; 16-Wroclaw; 17-Zlota; 18-Sokolow Podlaski; 19-Neznámý; 20-Sandomierz; 21-Konskie; 22-Zarnowka; 23-Konskie; 24-Sandomierz; 25-Czersk; 26-Samborzec (Brzezinski 2007; Prokisch - Küntreiber 2004; Zoll-Adamikowa 1966).

5.6 NĚMECKO

Pro oblast Německa můžeme určit několik typických oblastí, pro které je běžná preference daného druhu prstenu. Po oblast Horních Frank a Horní Falce jsou to v období druhé třetiny 7. století prosté tyčinkové nejčastěji drátěné prsteny zakončené buď háčky nebo háčky a očky, zpravidla zhotovené z bronzu (*Haberstroh 2004*). V prostoru Ingolstadtu jsou oproti nim více charakteristické široké varianty páskových prstenů. Pro svou velikost plochy jsou často zdobeny především rytou a puncovanou výzdobou, a to jak jednoduché linie, tak cikcakovité motivy. Nejsou známy ovšem pouze z bronzu velký počet byl vyroben i ze stříbra. Typické jsou také pro oblast bavorskou, zde jsou ale blíže určeny otevřeným zašpičatělým zakončením. Nadto je jejich páska lehce vně vyhrocena/vyklenuta a vytváří tak jakousi nepatrnou analogii k prstenům s vystouplým žebrem známým z území Polska a Slovenska. Oblast bavorska má také své specifikum ve formě olověných prstenů (*Staubing; Fischer 1993, 85*).

Zcela specifický rys pro mladé období 12. a 13. století představují prsteny páskové s hraněnými ploškami, vytvářející tak útvar několikaúhelníků (zpravidla osmi či devíti). Zhotovovány byly výlučně z drahých kovů tedy ze stříbra nebo zlata a zdobeny specifickou rytou výzdobou. Zásadně se jedná o písmo. Buď je jím standardní nápis ve formě Ave Maria Joseph nebo specifická forma tzv. thebal ringe, zahrnujících v sobě slovní spojení či kombinaci písmen thebal, většinou rozvinuté dohromady s dalšími nápisy, obvykle thebal gut guttani. Dosud se ale vedou pře a vyvstává řada teorií o tom, co by mohl tento nápis znamenat. Zároveň tento fenomén není rozšířen pouze pro Německo, ale je charakteristický pro oblast celé střední Evropy včetně britských ostrovů (*Dušek 1971*).

Mapa 6: Německo-výskyt jednotlivých typů prstenů

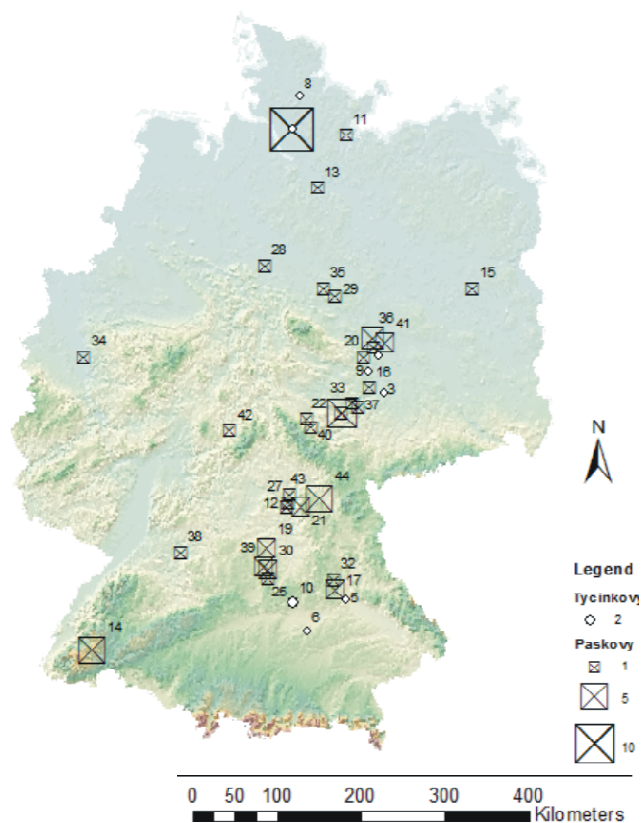

1-Bokel Bei Brevorn; 2-Hasselt; 3- Lützen; 4-Plötz; 5-Regensburg; 6-Rohrbach; 7-Salzburg; 8-Schleswig; 9-Teutschenthal; 10-Walting-Pfünz; 11-Alt - Lübeck; 12-Babenberg; 13-Bardowick; 14-Berka; 15-Berlin Spandau; 16-Braunsbedra; 17-Brunn; 18-Cörmigk; 19-Dietenhofen - Unternbibert - Frickendorf; 20-Freist; 21-Geisdorf; 22-Gommerstedt/Arnstadt; 23-Grossromstedt; 24-Grosstreingen; 25-Gunzenhausen-Untersbach; 26-Haeseler; 27-Hallstadt; 28-Hannover; 29- Harbke; 30-Haundor - Bromach; 31-Hohenberg; 32-Hohenfels - Dietldrof - Matzhausen; 33-Kleinromstedt; 34-Köln - Dünnwald; 35-Königslutten; 36-Latdorf; 37-Leisau; 38-Lenna; 39-Merkendorf - Grossbreitenbronn; 40-Niederwillingen; 41-Osternienburg; 42-Petersberg; 43-Rattelsdorf, Schlammersdorf; 44-Thurnau - Aladorf

5.6.1 Prstény páskové

Celkově z kompletního počtu prstenů bylo zkoumáno 93 exemplářů. Zdá se, že ve srovnání páskové x tyčinkové prstény se jeví páskové prstény jako početnější varianta (70:10). U páskových prstenů snad již standardně převažují bronzové varianty. Ovšem stříbrné a zlaté prstény také nelze zcela pominout, jelikož jsou relativně bohaté svým zastoupením. Množství prstenů bronzových ale pochopitelně nedosahují.

Z hlediska jednotlivých kategorií lze vyčlenit relativně velké množství podtypů. Ať již prsteny páskové prosté, jejichž šířka obroučky jako by postupem doby stále více narůstala a transformovalo se jejich zakončení od tupých k zašpičatělým koncům. Tak analogicky v okolních zemích postupem času přibývá i jejich rytá či puncovaná výzdoba. Častá je také imitace tordování, možná i z toho hlediska, že klasické pletené prsteny se na území Německa téměř nevyskytují. Může se objevit i motiv oběžné rýhy a kolmý žebříček. Velmi početné jsou pouze linie vpichů uspořádané buď do oběžných linií či různých variant klikatek. Obdobou prstenů prostých jsou páskové prsteny hraněné a to šesti až osmi hranami (6 jedinců), zhotovené výhradně z drahých kovů. Prsteny páskové se štítkovitým rozšířením nejsou z území Německa příliš známy a snad je lze považovat za import z prostředí velkomoravského. Prsteny s očkem jsou na německém území ve shodě s ostatními státy datovány do 8. století. V mladších obdobích se rovněž vyskytnou prsteny s trojstupňovitým štítkem. Všechny jejich nálezy byly ukládány do depotů. Osobně se mi jeví většina artefaktů v depotech směsné cizí provenience

5.6.2 Prsteny tyčinkové

Prsteny tyčinkové nejsou natolik početné jako prsteny páskové (10). Charakteristickou a hlavní dobou jejich výskytu je 13. století. Z hlediska materiálu se vyskytnou variety jak bronzové, tak stříbrné. Bronzové ovšem zcela jasně převažují. Z jejich podtypů lze vyčlenit typ prostý - drátěný a variantu se zvířecími hlavičkami a s jehlancovitým očkem, které se zde začíná projevovat už od 13. století.

Obrázek 10: Kategorie prstenů: Německo.

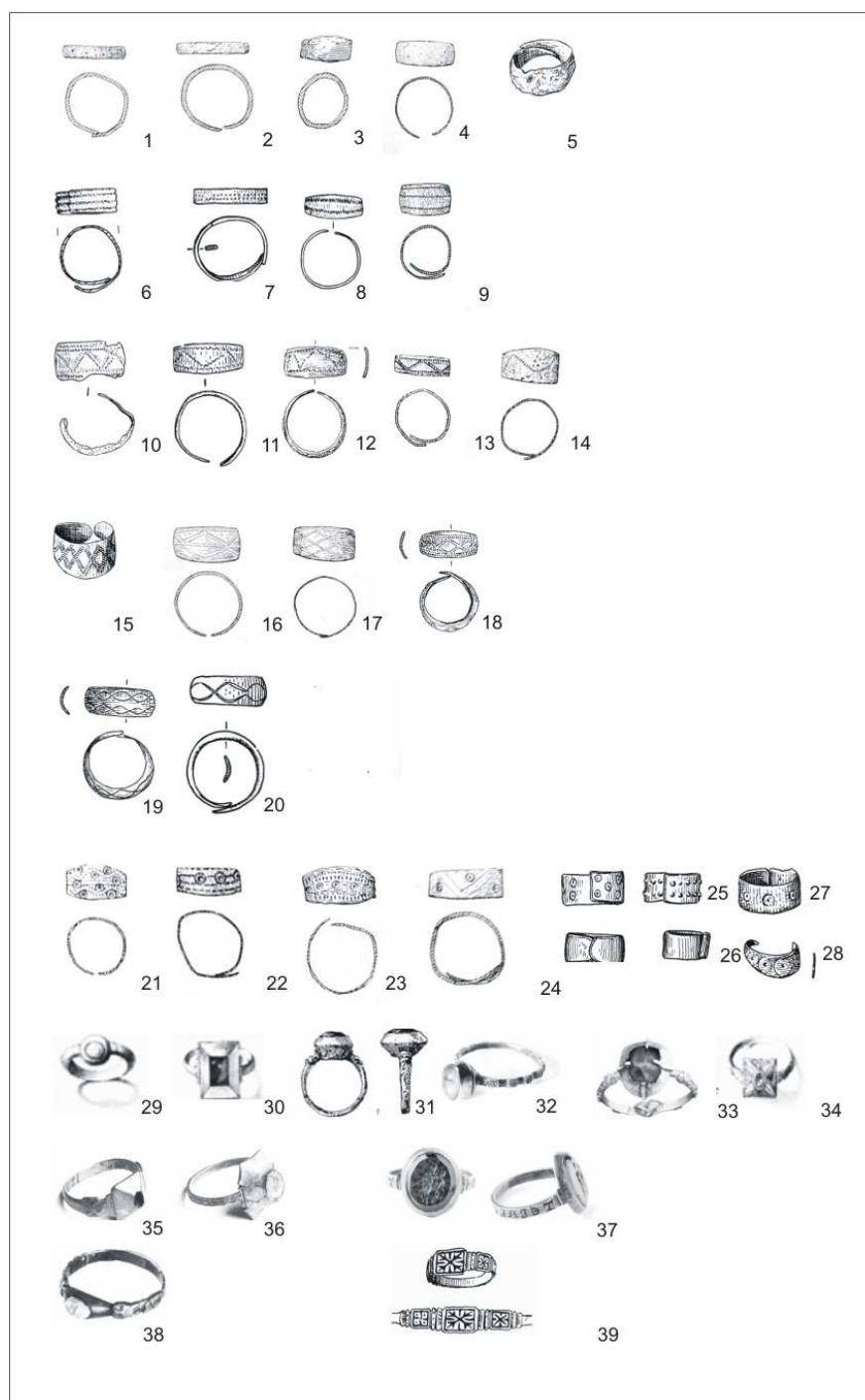

1-4-Neznámý; 5-Cörmicg; 6-Leobersdorf; 7-Berka; 8-Kleinromstedt; 9-Neznámý; 10-Geilsdorf; 11-Tannroda Bötteborn; 12-Rohborn; 13-14-Neznámý; 15-Brausbendra; 16-17-Neznámý; 18-19-Gera Pforten; 20-Kleinromstedt; 21-24-Neznámý; 25-26-Berka; 27- Erfurt-Bischleben; 28-Latdorf; 29-31-Trevír; 32-Bokel; 33-Salsburg; 34; 35-37- Bokel; 38-Köln-Dünnwald; 39-Bardowick (*Bach, H. - Dušek, S. 1971; Prokisch - Küntreiber 2004; Rempel 1966*).

5.7 RAKOUSKO

Na území Rakouska je situace obdobná jako na ostatních územích. Je velmi obtížné vymezit nějaký čistě domácí druh šperku. Spíše se vždy přiklání k charakteru té kulturní oblasti, se kterou vždy v daném období sousedilo, nebo která na něj v daném období zasahovala. Dolní Rakousy jsou tak v podstatě od poloviny 6. do konce 8. století ve sféře vlivu Avarů, jejichž produkty se koncentrují hlavně na východě této oblasti a v archeologické nálezové situaci vytvářejí horizont slovansko - avarských pohřebišť. Ten se projevuje zejména v oblasti Vídně, pod vídeňským lesem a v povodí středního toku Litavy. Samotné počátky tohoto druhu pohřbívání a s ním spojený výskyt artefaktů lze klást snad již do 7. století. Kromě prstenů se projevuje náramky a to zhotovenými jak z bronzu, tak ze železa, jejichž tvar je zastoupen zejména tvary tyčinkovými různého průřezu, zdobené puncováním a odrážejí se i v charakteru produkce prstenů. Ty představují zcela shodně jako na ostatních územích, kam avarské etnikum zasáhlo, prsteny drátěné, často svinuté do spirály. Ale také od druhé poloviny 7. století prsteny páskové. V porovnání charakterizuje zbytek dolnorakouského osídlení hmotná kultura spojená se Slovany (*Justová 1990, 10, 98*). Od poloviny 7. století se prosazují také prsteny s destičkou/korunkou, těm je ovšem přisuzován původ v byzantské oblasti.

Od 9. století, v období po rozpadu avarského kaganátu, je znatelný příklon území k oblasti velkomoravské na severu země a k oblasti karolinské. Příklon k oblasti Velké Moravy se projevuje i šperkem hojně rozšířeným a specifickým pro moravské území a to konkrétně prsteny páskovými s rombickým štítkovitým rozšířením. Četné jsou jejich nálezy rovněž v podunajské oblasti na pohřebišťích typu Soproköhida - Pitten - Pottenbrunn; méně již na mladších karantánsko - köttlašských lokalitách (*Daim 1984, 55*). Obvykle jsou obdobně jako nálezy moravské zdobeny vybíjenými perličkami v kombinaci s rytým vzorem. Relativně časté je také puncování mnohdy uskupované do linií. Současně by měly být pro první polovinu tohoto století charakteristické prsteny páskové prosté. Ty lze ve

shodě s jejich typologií vydělit na prsteny s otevřenými konci a na tvary uzavřené nýtem. Vyskytnou se opět zdobené i nezdobené varianty. Ty vystihují také kromě prstenů s rombickým štítkem charakter pohřebišť typu Soproköhida - Pitten - Pottenbrunn, ale také oblast belobrdské kultury. Do velkomoravského okruhu nezasahují. Od století 10. je pak hmotná kultura charakterizována maďarským etnikem a jeho šperkařskými výrobky a to až v postatě do konce 10. - 11. století. Odraz jejich kultury snad lze pozorovat především v oblastech východního a severního Rakouska.

Mapa 7: Rakousko - výskyt jednotlivých typů prstenů

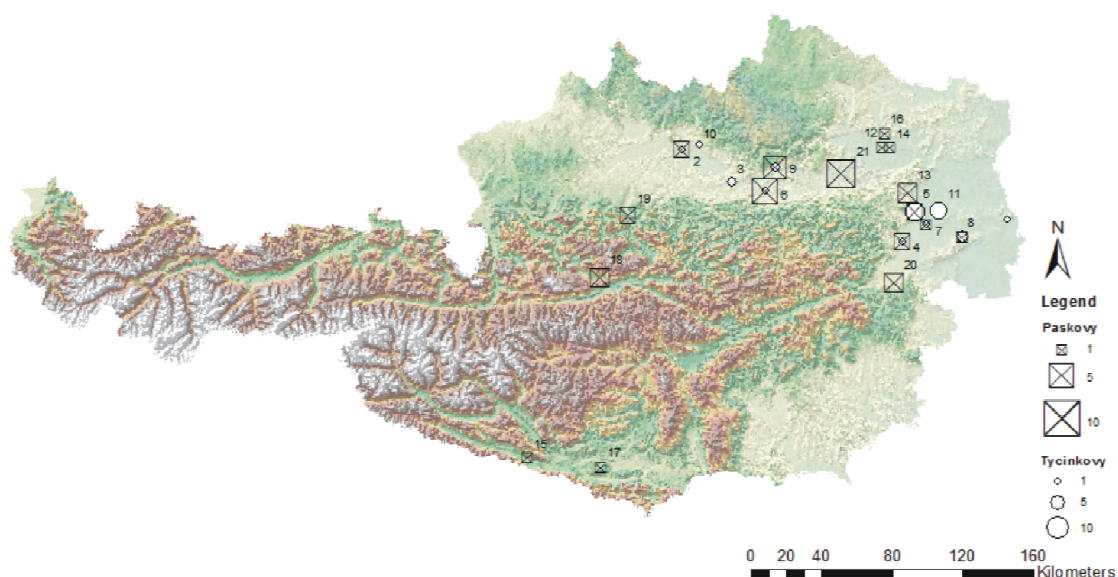

1-Edelstaa; 2-Gusen; 3-Hausmening; 4-Leobersdorf; 5-Mödling; 6-Mühling; 7-Münschendorf; 8-Sommerein; 9-Wimm; 10-Windegg; 11-Zwölfaxing; 12- Abdorf bei Tulln; 13-AUhof; 14-Eggendorf am Wagram; 15-Fork; 16-Grossweihesdorf; 17-Keutschach; 18-Krungl; 19-Michelsdorf - Kremsdorf; 20-Pitten I.; 21-Pottenbrunn

5.7.1 Prsteny páskové

Z celkového souboru 81 prstenů z 23 lokalit bylo určeno jako páskové prsteny 37 z nich. V rámci rozčlenění na tři základní kategorie tak představují převažující složku. Velký počet byl totiž typově neurčen. Počet podtypů je zde relativně značně omezen a jedná se pouze o

prsteny tvarově označované jako páskové prosté (6), nebo jejich varianty s roztepaným štítkem, které jsou početnější (15) a charakteristické především pro období druhé poloviny 9. století. Je zajímavé, že z hlediska materiálové skladby se objevují prsteny téměř zcela výhradně zhotovené z bronzu a to jak u prstenů páskových tak tyčinkových.

5.7.2 Prsteny tyčinkové

Tato kategorie prstenů byla ve výsledku zastoupena 27 exempláři; ze kterých lze vyčlenit jako variantu drátěného šperku prsteny spirálovité (23) a prsteny lité (2). Prsteny spirálovité drátěné představují pak variantu zcela charakteristickou pro avarské období a lze je spojovat s 8. - 9.stoletím. Rovněž tyto druhy prstenů byly výlučně bronzové.

6 KULTURNÍ VLIVY, OTÁZKA IMPORTŮ ANEB PRSTEN V GLOBÁLNÍM POJETÍ

Ačkoliv je prsten sám o sobě lehce transportovatelným artefaktem, při pohledu na něj, jako na projev importu, je velmi obtížné prsten vymezit a určit, kdy byl čistě importem (tedy předmětem cíleně dopravovaným z jiné než domácí oblasti) a kdy dochází pouze k přejímání módních prvků a jedná se o produkt domácích dílen. Proto mnohdy až na zcela prokazatelné artefakty, kterými mohou být často prsteny s charakteristickými drahými kameny nevyskytující se na domácím území, není možné prsten jako import specifikovat.⁴ Spíše lze vyčlenit určité prvky na prstenech charakteristické pro více oblastí, které mohly být přejímány jako čistě módní záležitost. Ostatně mnohdy je tomu tak i v současnosti přejímání u klasických módních trendů, kdy určitý prvek v oblasti jeho původu začnou v určitém časovém odstupu napodobovat i území v jeho nejbližší kontaktní zóně. Pro oblast raného středověku tak lze vymezit několik základních prvků charakteristických napříč vícero územími. V jejich stručném definování začnu územím České republiky (samotné přejímání moravských vlivů do Čech zde ovšem zatím pominu a budu se věnovat prstenům ve středoevropském rozsahu).

Některé typy jsou tak na daných územích zcela převažující a jinde se s nimi nesečkáme vůbec. Z tohoto hlediska jsou snad na všech typech výše detailněji popisovaných území nacházeny prsteny páskové ve své zcela zásadní nezdobené formě, kde se mohou maximálně lehce odlišovat. Pro polské území jsou tak charakteristické především šikmé přesečky na pásce zhotovené ze silného plechu interpretované jako imitace prstenů pletených, které jsou zde hojně rozšířeny. Tento jev se

⁴ Ale i tato charakteristika má svá úskalí, nelze vymezit prsten jako import pouze na základě drahého kamene. Může jít o výrobek či imitaci cizích výrobků z produkce místních dílen a předmětem obchodu/importu tak může být pouze prsten samotný.

projevuje i na území států sousedících s Polskem ovšem není zaznamenán již v tak bohaté míře. Dalo by se říci, že pro oblast českou je charakteristická oběžná rýha, ať již jedna uprostřed, nebo dvě po obvodu. Kromě toho se s nimi se setkáváme též na území slovenském a maďarském. Nelze ale říci, že by se ojediněle nevyskytly i v oblastech dalších. Pro území německa je typická u širokých páskových prstenů výzdoba řady klikatek, krokvic a linií vytvářených vpichy. Z hlediska prstenů páskových s roztepaným štítkem jsou jejich varianty typické jak pro území Moravy, tak pro území kam Velká Morava v době svého rozmachu zasahovala (část Slovenska), ale také pro území v jeho úzké kontaktní zóně (Německo).⁵Hovoříme zde ovšem o prstenech se štítkem rombického tvaru, který je následně zdoben řadami vybitých pukliček a vpichů uspořádaných do geometrických vzorů popřípadě šachovnicovitých motivů. U dalších variant prstenů se štítkovitým rozšířením, nebo i přímo s terčíkem, nelze již hovořit o jejich vymezení z hlediska tvarového spektra, ale spíš z hlediska výzdoby a její symboliky. V zásadě se jedná o časně křesťanské prvky jako kříž apod. Po oblast Slovenska a částečně také pro oblast Maďarska a Polska, ne už ale v takové míře pro další oblasti lze vymezit prsteny s motivem ptáka často interpretovaného jako orel. Tento motiv se objevuje pouze ve výše zmíněných oblastech, na území německém a rakouském se s ním nesetkáme vůbec. Z Čech je znám jediný exemplář z Levého Hradce a z toho hlediska je snad možno hovořit opravdu o předmětu cizí provenience. Z dalších druhů výzdoby se setkáme s motivem lilie charakteristickým zejména pro oblast Maďarska. Zastoupenou také na slovenském území v rámci kontaktní zóny s Maďarskem. Na území Čech je také cizorodým prvkem. Jedinou další oblastí, kde se může ještě tento motiv výjimečně vyskytnout je oblast Rakouska. Zde se ale jedná především o nálezy v depotech, ve kterých jsou většinou zahrnuty cizokrajné výjimečné předměty cizí provenience. Motivika vyobrazení

⁵ Obdobně je tomu u prstenů klasické velkomoravské produkce zdobené granulací a filigránem, kde se s nimi setkáváme dále pouze na slovenském území

hvězdy je naopak spojená s územím polským a částečně také maďarským a s nálezy i ve slovenské oblasti. Na našem území rovněž výrobky tohoto typu nejsou známy.

Zdá se, že z hlediska výskytu některých prstenů lze vymezit dvě základní zóny a to východo- a západoevropskou, u kterých jako by Čechy byly hraniční oblastí. Pro oblast Polska Maďarska a Slovenska jsou tak například charakteristické stříbrné prsteny splétané ať již pletené z vícero drátů nebo pouze stáčené. Za hlavní oblast jejich výskytu lze považovat polskou oblast, kam se snad dostávají v důsledku činnosti kyjevsko - ruských dílen, kde jsou zastoupeny ještě mnohem početněji. Dále jsou relativně početně zastoupeny na území Maďarska a v rámci Slovenska. Směrem na území České republiky se jejich počet ovšem již snižuje. Na území německém a rakouském se s nimi setkáváme pouze v ojedinělých případech. Tato situace pochopitelně může být limitována i mírou jejich transformace, jelikož prsteny z drátu budou jistě degradaci podléhat mnohem rychleji než prsteny z bronzového pásku nebo lité tyčinky.

K prstenům tyčinkovým lze jako další určitý fenomén vymezit prsteny zhotovené z tenkého bronzového drátu se spirálovitým očkem či spirálou spojeným zakončením. Nejčastěji jsou dávány do souvislosti s avarským obyvatelstvem. Takové prsteny jsou velmi početné na území Maďarska, v oblastech Slovenska, které přináleželo avarskému kaganátu, ovšem relativně početné je jejich zastoupení také na území Polska. Co se prstenů s očkem ze skla nebo skelné pasty týče, zdá se, že jsou relativně široce rozšířeny na všech územích. Ovšem do značné míry je jejich počet omezen na území rakouském, v Německu také nejsou příliš početné (tedy pokud zmiňujeme starší typ prstenů s lůžkem uchyceným v podobě kovové pásky). Hojný je jejich výskyt jak na Slovensku, tak v Polsku, ale i v Maďarsku. Pro pozdní období se z nich vyčleňuje typ s vysokou jehlancovitou obroučkou, charakteristický zejména pro 11. - 13. století na území Maďarska, Slovenska a Polska. Hojný je ale také jeho výskyt v oblasti západoevropské.

Z hlediska rozšíření materiálového spektra dominují na všech analyzovaných územích shodně výrobky bronzové. Pro polskou produkci jsou pak charakteristické výrobky skleněné, se kterými se relativně početně setkáváme také na území Slovenska České republiky, méně časté jsou na území Maďarska, v oblasti Rakouska a Německa se s nimi neseťkáváme téměř vůbec. Obdobná situace panuje i u prstenů zhotovených z jantaru.

7 PRSTEN JAKO SYMBOL

Jak již bylo řečeno výše, prsten si jako jeden z mála artefaktů, zachovává svou symbolickou rovinu od doby svého vzniku až v podstatě do současnosti. Otázkou ovšem zůstává, nakolik jsme schopni jeho původní symbolickou rovinu interpretovat a zda je možné ji pro jednotlivé národnosti vykládat stejně. Zda neměli jinou rovinu vnímání pro danou oblast (symboliky prstenu) či jakým způsobem a do jaké míry došlo k posunu vnímání prstenu v průběhu dějin.

V současné době se tak mnohdy vytrácí symbolický význam prstenu a prsten pak slouží primárně jako prostředek ke zkrášlení nositele. Dalo by se dalo říci, že v praktickou funkci prstenu v současnosti přešel náramek. Pokud tedy budeme akceptovat fakt, že v současnosti slouží často náramek jako alternativa vstupenky do určitých budov míst, tedy k určitému okruhu lidí. Pak mohl mít podobnou roli v minulosti prsten a sloužit tak jako určitý identifikátor vybraných osob. Ovšem problematika symbolicky prstenu se nevtahuje pouze na období raného středověku, ale s jejími počátky se můžeme setkat již v egyptském prostředí. Pro období středověku ovšem nelze jejich symbolický význam popřít. Jelikož byl středověký člověk velmi úzce, mnohdy až nutně, spjat s církevním prostředím, ve kterém se symbolika projevovala v nadstandardní míře a byla jedním z hlavních prostředků komunikace s laickou veřejností, lze usuzovat, že se silně projevovala i v běžném životě a prsten byl jedním z prostředků projevů této symbolické roviny. V církevním prostředí se

můžeme setkat i se symbolickým uplatněním barvy kamene, kdy se nejčastěji využívá safíru či rubínů nebo spinelů (tedy modrá barva znázorňující nebe a červená krev; *Campbell 2009*).

V Anglii jsou rovněž známy tzv. novoroční prsteny, které měly být cca od 14. století předávány jako jistý upomínkový dárek, či novoročenka k příležitosti začátku roku. Od ostatních typů prstenů se měly odlišovat nápisem *En bon an*, což v překladu znamená Šťastný nový rok. Pro jejich existenci máme však převážně pouze písemné doklady (*Campbell 2009, 22 – 23; Scarisbrick 2007, 7*).

7.1 Prsteny a manželství

Manželství, zásnubami počínaje a aktem svatby konče, řadíme mezi přechodové rituály, jelikož představuje významnou změnu v životě a postavění jedince. Spolu s ním je snad již od dob Římské republiky až do současnosti spojen symbolický význam prstenu jako symbolu lásky a věrnosti. Ačkoliv v současnosti je přisuzován hlavní význam prstenům svatebním, v minulosti bylo možné od sebe odlišit prsteny zásnubní, svatební a milostné/prsteny lásky.

Primární využití zásnubních prstenů při vstupování do manželského stavu je přisuzováno Římanům, kdy při zásnubách učinil otec nebo svědek nevěsty slib budoucímu ženichovi a ten, na oplátku daroval nevěstě prsten jako zástavu. V pramenech je tento prsten označován jako *annulus pronubis/ pronubus/ probulus*. Do roka od zásnub se předpokládá uskutečnění svatebního obřadu. Tato tradice je postupně předávána až do raného středověku (*Oman 1930*). Postupem doby docházelo k nahrazování zásnubního obřadu svatebním obřadem, který se měl ve středověku konat ve dveřích kostela, nebo před vchodem do kostela. Nikoliv tedy přímo v kostele, jak je zvykem v současnosti. Samotný rituál, kdy kněz prstenu požehná a ženich jej nasadí nevěstě na ruku, popřípadě si snoubenci vzájemně prstýnky vymění lze dle C. Oman vysledovat až do 11. století. Nejstarší písemný doklad o výměně prstenů

má pak dle J. Andělové pocházet z počátků 13. století z oblasti Ruska (*Oman 1930, 17 – 18; Scarisbrick 2007, 70; Andělová 2007, 40*).

Stejně jako vznik zásnubního obřadu lze i podobu zásnubního prstenu logicky spojit s Římskou republikou. Jelikož zde panoval zákaz nošení zlatých prstenů, které byly vyhrazeny jen pro některé společenské vrstvy (zpravidla pro senátory a vojáky), byl zásnubní prsten zprvu vyráběn ze železa a zdoben buď nápisy, uzly lásky nebo sepjatýma rukama. Právě na svatebních prstenech se poprvé začíná objevovat motiv složených rukou. Tento typ prstenů byl v 19. století označován jako tzv. fede ringe (z italského *mani in fede* – ruce věrnosti). Na dlouhou dobu se stává tradičním pro prsteny spojené se svatbou či tzv. darovanými z lásky. Právě symbolické zobrazení rukou má vyjadřovat sílu, věrnost, nevinnost a jednotu, respekt a přátelství. Často je pár rukou doplněn dalším motivem, či předmětem, které ruce svírají (například přezkou). V Čechách jsou obdobné prsteny datovány do 14. – 15. století z hradu Rokštejna, další tři pocházejí z hradiště sv. Václava v Břeclavi, známé jsou rovněž nálezy z Prahy (*Šlancarová 2010, 448 – 452, Oman 1930, 17 – 18, Scarisbrick 70*). V 15. století pak byly v Itálii tyto ruce vyobrazeny na zadní straně prstenu a v části lůžka byl znázorněn portrét ženy (*Oman 1930, 18*). V rámci raného středověku se ovšem takováto symbolika (na území České republiky se nevyskytuje) buď se jedná o vegetativní rostlinnou ornamentiku, geometrické neurčité tvary nebo motivy kříže).

V rámci výměny dvou prstenů při svatebním obřadu vznikla zřejmě myšlenka tzv. dvou prstenů (*gimmel ringe* – *gimmelus* – latinsky dvojče). Jeden prsten se skládá ze dvou obrouček, které lze vzájemně rozpojit a každý z novomanželů tak dostane jednu polovinu původně celistvého prstenu. Byly ovšem relativně obtížně zhotovitelné. Konce prstenu jsou opět velmi často ukončeny rukama a ve vnitřní části se nachází nápis jako *Quod deus coniuxit, homo non separet*, nebo *Fides victoria nostra*. Dobu jejich hlavního výskytu představuje ale až období od 15. do 16. století (*Oman 1930, 17 – 18; Šlancarová 2010, 452*)

Pro období raného středověku prsteny jednoznačně určitelně jako prsteny svatební neznáme. Ačkoliv jsou jako zásnubní prsteny dávány často do souvislosti prsteny nalézané na prstech mladých dívek, vždy se bude jednat pouze o naše domněnky. Nadto je třeba zvážit fakt, že v tehdejší lidské kultuře mohlo mít vkládání prstenu nebo celkově přidávání artefaktů do hrobové výbavy naprosto odlišný význam než jaký mu přisuzujeme dnes a nemusí tak vůbec reflektovat situaci v tehdejší živé kultuře. Nehledě na to, že pokud přistoupíme na skutečnost, že odívání mrtvého při pohřbu do honosného oděvu přetrvalo v tradici dodnes, pak hrobová výbava v podobě prstenů, ale i dalších artefaktů zdaleka nereflektuje míru užití daných artefaktů v běžném každodenním životě.

7.2 Pečetní prsteny, oficiální prsteny

Hlavní obliba pečetních prstenů je spojena se 13. stoletím, kdy začíná narůstat obchodní činnosti a s ní spojené písemné kontakty. Co se podoby pečetních prstenů týče, lůžko prstenu je často zdobeno rytím, nebo vyloženo kamenem s intaglií. V raně křesťanském období byly zhotovovány většinou z bronzu, přičemž z počátku jsou vyobrazení na nich značně zjednodušená a schematizovaná ovšem velmi pečlivě zpracovaná. V případě náboženských vyobrazení se objevují nápisy jako Pane, pomáhej nositeli, nebo jména rozličných světců (*Oman 1930, 8 – 16*). Celkově lze říci, že ve výzdobě převažují nápisy, ať již se jedná o jméno či iniciály vlastníka, nebo samostatné zvolání jako *Liberi vivas* nebo *Vivas in dio*. Často jsou iniciály zdobené a vzájemně propojené až k hranici čitelnosti. Samotná vyobrazení portrétů se pro složitost svého zpracování vyskytují spíše výjimečně. Rovněž heraldické pečeti se začínají objevovat až ve 14. století. Ve století 12. jsou poté rytiny na ploškách prstenů často nahrazovány antickými gemami (*Scarisbrick 2007, 29*). Výjimečně se vyskytnou i tzv. obchodní, kupecké značky ať již k používání k zapečetění určitého druhu zboží nebo k označování vlastních výrobků. Dle C. Oman je na nich relativně často vyobrazení

bohů (Oman 1930, 14). V Čechách lze z raného středověku do této kategorie zařadit pouze prsten z Náměstí republiky v Praze zdobený antickou gemou, jinak se pro raný středověk pečetní prsteny na Českém území nevyskytují. Pokud ovšem nebudem o této variantě uvažovat u některých páskových prstenů s terčíkem.

7.3 Prsteny v církevním prostředí

Církevní prsteny byly zpravidla udělované biskupovi při konsekraci a následně jím nošené jako odznak jeho úřadu. Snad již od 7. století jsou jasně ustanovena pravidla, jak má biskupský prsten vypadat, aby jeho nošení neporušovalo žádné křesťanské zásady. Měl by tedy být zhotoven z čirého zlata, se zasazeným kamenem, nejčastěji zcela hladkým broušeným do tvaru mugle (obr 16). V nálezech se nejčastěji objevují kameny jako safír a rubín. V tomto případě znázorňuje barva safíru nebeskou klenbu a rubín Kristovu krev. Biskup by měl podle nařízení nosit prsten na pravé ruce. Ovšem pokud dané prsteny nenalezneme přímo v hrobě, který můžeme s jistotou určit jako hrob biskupský, je takřka nemožné je určit jako prsten náležící biskupovi (*Burey 1984, 46*). Z Čech je jako biskupský prsten označován pouze tzv. prsten biskupa Vojtěcha. Bývá mu ovšem přisuzován mladší původ. Prsten je zdoben tmavohnědou záhnědou vybroušenou do tvaru oválného čočkovce s hřebenovitě vyklenutým vrškem. Kámen je zasazen v jednoduché osazně a podložen měděnou folií. Kruhová obroučka je dekorována rytým nápisem *pax vobis* (*Mrázek 2000, 99*).

Úřad biskupa pochopitelně vyžaduje i častější korespondenci, s níž je rovněž spojeno i hojnější využívání prstenů pečetních, jejichž evidence roste zejména na konci 6. a počátku 7. století. Kromě biskupa nosili jistě prsteny i jiní církevní hodnostáři. Z Čech se nám projevují v pohřbech abatyší ve svatojiřské bazilice na Pražském hradě. Jejich výskyt je zaznamenán ovšem až mnohem později. Jedná se především o prsteny opatů a abatyší stejně jako prsteny kardinálské. Počátky jejich nošení je

možné klást až k roku 1300 (*Borkovský 1975; Campbell 2009, 46 – 47; Oman 1930, 33 - 37*).

Prsteny s církevní tematikou lze snad spojit i s prsteny tyčinkovými rozšiřujícími se do mírné pločky na nichž je relativně často vyryt nápis IHS, či jsou pouze zdobeny rytými překříženými čarami. Pro území mimo Českou republiku jsou pak známy také prsteny s vybrazením ryby, nebo další liturgické zvířeny. Jistě by se tak dal interpretovat i motiv ptáka/ orla na prsten se štítkovitým rozšířením, nebo motiv hvězdice, č křížků.

8 ZÁVĚR

Předkládaná práce si kladla za cíl podat přehled o nálezech prstenů z území České republiky v raném středověku a nastínit situaci a možné vzájemné interference se zeměmi jí blízkými. Na základě celkového vyhodnocení nálezového souboru z území České republiky můžeme říci, že prsteny byly velmi rozsáhle a relativně kontinuálně využívaným druhem šperku po celý raný středověk. Lze odlišit vývoj, materiálovou, ale i typovou skladbu prstenů jak na území českém, tak i moravském. Zároveň je ale patrné vzájemné působení obou oblastí na sebe navzájem, ale nejen jich samotných. Ve výzdobě prstenů můžeme sledovat i některé shodné rysy s okolními státy. V případě prstenů je ale mnohdy problematické vymezit, kdy se jedná o import a kdy již o módní prvek přejatý a zdomácněný. Tento jev zaznamenáváme na území české republiky například u prstenů skleněných, kdy můžeme předpokládat prvotní impuls či import z oblasti Polska/ východní Evropy, nicméně odlišit ji od produkce domácí se dosud nepodařilo. V zásadě situaci ztěžuje i výskyt prstenů především v rámci osídlení podél vodních toků. V podstatě tak vystihuje průběh hlavních obchodních tras. Výskyt prstenů v souvislosti s obchodem, či s dálkovými kontakty tak nelze zcela potvrdit ani vyvrátit. Jsou relativně rovnoměrně zastoupeny na celém území České republiky, patrná je jejich koncentrace v nížinách a úvalech velkých řek. Nelze ale vyloučit, že mohly sledovat průběh menších regionálních tras o kterých nemáme záznamy. Ostatně i větší obchodní trasy jsou dosti problematicky určené, v zásadě lze logicky vyvodit, že budou kopírovat nejspíše schůdné území.

Prsteny tedy nelze spojit s jedním konkrétním typem kontextu, vyskytují se jak na hradištích, tak rovinných sídlištích, pohřebištích i v depotech. Výrazná je ale převaha hrobových kontextů, v 11. století převážena výskytem prstenů skleněných na sídlištích. Tento jev napovídá i vyčlenění dvou hlavních materiálových skupin prstenů z území České republiky a to prstenů kovových a skleněných. Zajímavým atributem jsou prsteny

kompozitní vzniklé kombinací obou materiálů. Charakteristické především pro velkomoravský horizont.

V rámci typů konkrétních prstenů je již nutno sledovat rozdíly mezi územím Čech a Moravy. Základem lze říci, že prsteny z území moravského jsou koncipovány mnohem složitěji než nálezy české. Je zde možný patrný projev velkomoravské a byzantské produkce. Tedy zatímco pro moravu jsou typické honosné a zdobené prsteny s granulací, filigránem a butonem, pozěji se šítkem, Čechy charakterizují prsteny páskové či tyčinkové prosté hladké zcela bez výzdoby nebo zdobené pouze velice jednoduše. Oproti Moravě jsou tedy zastoupeny jednoduššími variantami šperku a to jak v tvaru, tak ve výzdobě. Zatímco z území moravského jsou nejpočetněji zastoupeny prsteny se šítkovitým rozšířením a jsou bohatě zdobené vybějením a puncováním, z Čech máme pro stejný časový úsek zastoupeny prsteny páskové prosté nebo tyčinkové většinou zcela bez výzdoby. Ostatní kategorie prstenů jsou s výjimkou prstenů tyčinkových skleněných, které jsou charakteristické pro obě oblasti, zastoupeny méně početně.

Z hlediska ostatních států je počet prstenů obdobně početný jako na území České republiky. Ohledně otázky prstenu jako jednoznačného importu na daná území bych ale zůstala lehce zdrženlivá a ačkoliv je prsten dobře transportovatelným prvkem určitě nelze hovořit o hromadných importech prstenů nebo o přejímání vlivů pokud se daný typ ve větším zastoupení vyskytne v jiné než své původní oblasti. Spíše bych se klonila k určité verzi přejímání módy, byla postupně na území převzata a zdomácněla. Nicméně vzájemné prolínání v náplni hmotné kultury zejména v kontaktních zónách daných kultur lze pozorovat i ve spektru prstenů (Maďarsko x slovensko, Čechy x Rakousko) To se projevuje zejména ve způsobu dekoru. ve kterém lze vyčlenit východo evropskou a západoevropskou oblast, kdy se mi zdá, že pro oblast německou jsou charakteristické opět tvary jednodušší liniovité zdobené téměř výlučně vpichy. Oblast východoevropskou spojují výzdobné motivy prstenů páskových se šítkem s vyobrazením lilie, hvězdice nebo ptáka.

Také by bylo jistě velmi zajímavé sledovat společný výskyt prstenů a náramků., obojího tedy jako kruhové šperku zdobícího ruku. Pro území Čech totiž nemáme kromě několika importů, žádné nálezy náramků, zatímco na okolních územích jsou relativně početné a zpravidla reflektují i tvarové spektrum prstenů. Četné nálezy náramků lze také mimo jiné spojit s Avarskou kulturou a s oblastmi, které zasáhla. Pro české území ale nelze vyloučit tradici náramků z organických materiálů, které se nám nezachovaly.

Otázka využití prstenů a praktické a symbolické funkce prstenu zůstane ve formě hypotéz, osobně se totiž domnívám, že zejména, co se symbolické roviny týče, nelze ji z archeologických pramenů přímo vyvodit a můžeme ji pouze předpokládat na základě modelů v současné živé kultuře. Nicméně mimo skutečnost že byl prsten bezpochyby artefaktem sloužícím k ozdobě, mohl jak prakticky, tak v symbolické rovině znázorňovat postavení jeho nositele, odznak úřadu, či příslušnost k určité společenské skupině. Účel lze relativně snadno stanovit také u prstenů pečetních. Navíc pokud zvážíme široké spektrum prstenů a jejich významů, které nám jsou patrné pro pozdější období (komemorativní prsteny, prsteny využívané jako léčebný prostředek, prsteny snubní a zasnubní, milostné), nemůžeme vyloučit, že tuto rovinu nenaplnovaly ani ve středověku raném, a pouze tato jejich funkce neodrazila v jejich tvaru.

Prsteny představují, nejen v raném středověku, velmi zajímavý, ale také rozsáhlý, prvek spektra šperků provázaný i s dalšími druhy artefaktů, zejména variantami kruhového šperku (náramky, náhrdelníky, nákrčníky, náušnice). Relativně velké spektrum otázek spojených s prsteny tak zůstalo opominuto, buď z důvodu nepřístupnosti vhodné literatury a pramenů (jazyková bariéra), nebo pro jejich přílišnou obsáhlost a dané téma by tak dalece přesáhlo rozsah zde předkládané práce. Zde tak předkládám pouze spíše úvod či nástin do celkové problematiky, který by si jistě v budoucnu zasloužil hlubší a důkladnější zpracování.

9 RESUMÉ

The main aim of this diploma thesis was to summarise finds of fingerrings from Czech republic and compare them, both with findings from the other parts of Europe and with parts of Czech republic - area of Bohemia and Moravia. As comparable country was chosen area of Slovakia, Poland, Germany, Hungary and Austria.

There were possible to see differences in development of Bohemian and Moravian lands with finds of finger rings as well. For both areas are typical artefacts founded in cemeteries dated to 11th century. Until this period fingerrings occure mainly as parts of burials of men and women. However from this time, the occurence of fingerrings as grave goods became weaker. In the half of 11th century fingerrings are from grave good replaced with rings made from glass which come from settlement areas. Also is possible to say that finds of fingerrings of the Czech republic are less decorated than Moravian founds. It can be probably caused by influence of Great Moravia. With the finds of the other parts of Europe we can divided Europe into two parts East and West. Generally it is possible to say that for area of Germany are typical belt fingerrings with linear decoration. In oposition to this facts stand finds from the East Europe with engraved decoration of bird or star. In the period at the end of the Early middle ages are for whole Europe typical with bezel decorated with hoop inlayed with stone or glass.

This work also mention problematic of symbolism of fingerrings and possibilities of their using.

10 LITERATURA

Bach, H. - Dušek, S 1971: Slawen in Thüringen - Geschichte, Kultur und Anthropologie im 10. bis 12. Jahrhundert.

Bálint, C. 1991: Südungarn im 10. Jahrhundert, Studia Archaeologica 11, Budapest.

Bartosiewicz, L. - Visy, Z. (eds.). 2003: Hungarian archaeology at the turn of the millenium.

Bialeková, D. 2000: Kontakty a výmenné vzťahy medzi Slovanmi a Germánmi. In: A. Wieczorek - H.-M. Hinz (eds), Europas Mitte um 1000. Stuttgart.

Brzezinski, W. 2007: Skarby wieków średnich / Treasures of the Middle Ages. Państwowe Muzeum Archeologiczne w Warszawie, Warszawa.

Bubeník, J. 1988: Slovanské osídlení středního Poohří. Praha.

Budínský-Krička, V. 1959: Slovanské mohyly v Skalici - Slawische Hügelgräber in Skalica. Bratislava.

Bukowska-Gedigowa, J. 1984: Wyroby bursztynowe z Opola - Ostrówka. In: B. Gediga (ed.), Studia nad kulturą wczesnopolskiego Opola: militaria--wyroby bursztynowe, Akademia Nauk Polski, 113-130.

Burey, S. 1984: An Introduction to Rings. London: Her Majesty's Stationery Office.

Campbell, M. 2009: Medieval Jewellery in Europe 1100 – 1500. London.

- Corovic-Ljubinkovic, M. 1970: Der Zusammenhang des Schmuckes des Nitra - Gebietes und Nordesrbiens im IX. Jahrhundert, Slovenská archeológia 18/1, 113 - 117.*
- Curta, F. - Kovalev, R. (eds.) 2008: The Other Europe in the Middle Ages: Avars, Bulgars, Khazars, and Cumans. East Central and Eastern Europe in the Middle Ages. Leiden.*
- Černá, E. - Hulínský, V. - Gedeon, O. 2001: Výpověď mikroanalýz vzorků skel z raného středověku, Archeologické rozhledy 53, 59-89.*
- Černá, E. 1981: Skleněné kroužky – prstýnky z Prahy 1 – Klárova, Archeologické rozhledy 33, 393 – 397.*
- Černá, E. 2000: K problematice nejstarších nálezů středověkých skel na území Čech. In: Špaček, J. (ed.), Historické sklo 2. Městské muzeum v Čelákovcích, 45 – 61.*
- Černá, E. 2007: Nálezy středověkých skel ze Žatce, In: Sborník Západočeského muzea v Plzni, Historie XVIII. Západočeské muzeum v Plzni, 12 – 23.*
- Čilinská Z. 1966: Slawisch - Awarisches Gräberfeld in Nové Zámky, Archaeologica Slovaca Fontes 7. Bratislava.*
- Čilinská, Z. 1973: Frühmittelalterliches Gräberfeld in Želovce, Archaeologica Slovaca - Catalogi 5. Bratislava.*
- Dąbrowska, E. 2008: Groby, relikwie i insygnia – Studia z dziejów mentalności średniowiecznej. Warszawa.*
- Daim, F. - Lippert, A. 1984: Das Awarische Gräberfeld von Sommerein am Leithagebirge.*
- Daim, F. 1987: Das awarische Graberfeld von Leobersdorf, NO. Österreichische Akademie der Wissenschaften.*

Dohnal, V. 1971: Zjišťovací sondáž na velkomoravském pohřebišti v Holici u Olomouce, Přehled výzkumů 1970, 52 - 54.

Dohnal, V. 2005: Olomoucký hrad v raném středověku II.

Dostál, B. 1965: Das Vordringen der großmährischen materiellen Kultur in die Nachbarländer, In: Magna Moravia, Sborník k 1100. výročí příchodu byzantské mise na Moravu, Praha. 361 - 416.

Dostál, B. 1966: Slovanská pohřebiště ze střední doby hradištní na Moravě. Praha.

Dostál, B. 1969: Graberstätte in Znojmo - Hradiště.

Dostál, B. 1970: Břeclav - Pohansko v roce 1968. Přehled výzkumů 1968, 40 - 44.

Dostál, B. 1975: Břeclav - Pohansko - Velkomoravský velmožský dvorec IV. Brno.

Dubský, B. 1930: Hradiště Chřešřovice nad Vltavou, Památky archeologické 36, 272 - 282.

Dumitriu, L. 2001: Der mittelalterliche Schmuck des unteren Donauebietes im 11. - 15. Jahrhundert. Bukarest.

Dušek, S. (ed.) 1999: Ur- und Frühgeschichte Thüringens. Weimar.

Dušek, S. 1983: Geschichte und Kultur der Slawen in Thüringen. Weimar: Museum für Ur- und Frühgeschichte Thüringens.

Dušek, S. 2000: Slované a Němci v Durynsku. In: A. Wiczorek - H.-M. Hinz (eds.), Europas Mitte um 1000. Stuttgart.

Eisner, J. 1955: Počátky českého šperku, Památky archeologické 46/1, 215 - 226.

Fischer, T. 1993: Das Bajuwarische Reihengräberfeld von Staubing, Studien Zur Frühgeschichte im Bayerischen Donaauraum, Kallmünz.

Friesinger, H. - Daim, F. et. al. 1985: Die Bayern und ihre Nachbarn: Berichte des Symposions der Kommission für Frühmittelalterforschung 25. Bis 28. Oktober 1982.

Frolíková – Kaliszová, D. 2008: Prsteny v hrobové výbavě kostrových pohřebišť od 9. do 13. stol. na Moravě a v Čechách. In: Acta archaeologica Opaviensia 3, 143 – 156.

Frolíková-Kaliszová, D. 2005: Prsteny z pražského hradu a jeho předpolí. In: K. Tomková (ed.), Pohřbívání na Pražském hradě a jeho předpolích, díl 1. I. Castrum Pragense 7, 359 - 385.

Frolíková-Kaliszová, D. 2008: Prsteny v hrobové výbavě kostrových pohřebišť od 9. do 13. století na Moravě a v Čechách. In: S. Stuchlík (ed.), Acta archaeologica Opaviensia 3, 143 - 156.

Fusek, G. 1994: Slovensko vo včasnოსlovenskom období (Vol. 3). Archeologický ústav Slovenskej akadémie vied.

Fusek, G. 1998: Gräber mit Arpadenmünzen aus dem Gräberfeld von Šindolka in Nitra, Slovenská Archeológia 46/1, 71 - 118.

Fusek, G. 2012: Chronologische Fragen der Nitraer Gräberfelder des 10. - 11. Jahrhunderts: Das Fallbeispiel Nitra - Šindolka In: Die Archäologie der frühen Ungarn: Chronologie, Technologie, Methodik, RGZM - Tagungen 17. Mainz.

Garam, E. - Kovrig, I. - Szabó, J. Gy. - Török, Gy. 1975: Avar finds in the Hungarian National Museum 1, Budapest.

Garam, E. 1979: Das awarenzeitliche Gräberfeld von Kisköre. Budapest.

Garam, E. 1995: Das Awarenzeitliche Gräberfeld von Tiszafüred. Budapest.

- Giesler, J. 1997: Der Ostalpenraum vom 8. bis 11. Jahrhundert - Studien zu archäologischen und schriftlichen Zeugnissen, Teil 2 Historische Interpretation.*
- Giesler, J. 1999: Untersuchung zur Chronologie der Bijelo Brdo Kultur: Ein Beitrag zur Archäologie des 10. und 11. Jahrhunderts im Karpatenbecken, Praehistorische Zeitschrift.*
- Grefen, P. 1986: Das awarische Gräberfeld von Leobersdorf, NÖ.*
- Haberstroh, C. 2004: Das frümittelalterliche Gräberfeld von Wirbenz, gde. Speichersdorf, Lkr. Bayreuth. München.*
- Haberstroh, J. 2000: Slovanské osídlení v severovýchodním Bavorsku, In: A. Wiczorek - H. - M. Hinz (eds), Europas Mitte um 1000. Stuttgart.*
- Hanuliak, M. 1992: Gräberfelder der Slawischen Population im 10. Jahrhundert im Gebiet der Westslowakei, Slovenská archeológia 40/2, 243 -*
- Hanuliak, M. 1997: Možnosti a problémy výskumu šperkov z 10. - 13. storočia, Archaeologia historica, 275 -287.*
- Hanuliak, M. 2001: K problematike včasnostredovekého mohylového rítu na území Slovenska, Slovenská archeológia 49, 277 - 299.*
- Hanuliak, M. 2004: Velkomoravské pohrebiská: pochovávanie v 9. - 10. storočí na území Slovenska. Nitra.*
- Heitel, R. R. 2004: Die Archäologie der ersten und Zweiten Phase des Eindringens der Ungarn in das Innerkarpatische Transilvanien, Zeitschrift für Archäologie des Mittelalters 31, 25 -*
- Héjj – Détari, A. 1965: Hungarian Jewellery of the past.*
- Himmelová, Z. - Měřínský, Z. 1987: Objekt s doklady výroby a distribuce šperkařských výrobků na hradisku Vysoká zahrada u Dolních*

Věstonic (okr. Břeclav) In: Zkoumání výrobních objektů a technologií archeologickými metodami, 129 - 135.

Hrubý, V. 1955: Staré Město - Velkomoravské pohřebiště na Valách.

Hrubý, V. 1960: Raně středověké poklady šperků na Moravě, Časopis moravského muzea 65, 83 - 106.

Chmielowska, A. 1960: Wyroby szklarskie z. X–XIII wieku na stanowisku w Gdansku, Gdansk wczesnosredniowieczny, 3, 141-58.

Jiráň, L. 2008: Archeologie pravěkých Čech 5 – Doba bronzová. Praha.

Justová, J. 1965: Neznámé slovanské nálezy z Libice nad Cidlinou, Archeologické rozhledy 17, 253 – 255.

Justová, J. 1990: Dolnorakouské Podunají v raném středověku.

Kalousek, F. 1971: Břeclav - Pohansko - Velkomoravské pohřebiště u Kostela I. Brno.

Kamienska, Z. 1987: Polskie szkło do połowy XIX wieku, In: M. Dékowna (ed.), Importy szkła ve wczesnym średniowieczu.

Kašpar, V. - Žegklitz, J. 2009: O prstenu žida Mojžíše, syna Šalamounova, In: Náměstí republiky. Výzkum století, 52 - 53.

Klanica, Z. 2006: Nechvalín, Prušánky - Čtyři slovanská pohřebiště, Díl I. Brno

Klanica, Z. 2006: Nechvalín, Prušánky. Vier slawische Nekropolen. Teil II. Katalog. Brno.

Kočka-Krenz, H. 1993: Bizuteria północno-zachodnio-słowiańska we wczesnym średniowieczu. Poznań.

Kovařík, J. 1991: Slovanské kostrové pohřebiště v Praze 5 - Motole.

Kovrig, G. 1975: Avar Finds in the Hungarian national Museum.

- Král, J. 1951: Slovanské pohřebiště v Šaraticích na Moravě, Archeologické rozhledy 3, 325 - 336.*
- Krumphanzlová, Z. 1963: Příspěvek k vývoji lidového šperku 10. století v Čechách, Památky archeologické 54/1, 87 – 111.*
- Krumphanzlová, Z. 1974: Chronologie pohřebního inventáře vesnických hřbitovů 9.-11. věku v Čechách, Památky Archeologické 65, 34-110.*
- Kudrnáč, J. 1998: Strunkovice nad Blanicí - od pravěku do novověku. Strunkovice nad Blanicí.*
- Kunz, F. 1973: Rings for the Finger.*
- Květ, R. 2011: Atlas starých stezek a cest na území České republiky.*
- Marešová, K. 1983: Uherské Hradiště - Sady - Staroslovanské pohřebiště na Horních kotvicích. Brno, Uherské Hradiště.*
- Modrijan, W. 1975: Der Karantanisch - Köttlacher Kulturreis, Frühmittelalterlicher Schmuck.*
- Mrázek, I. 2000: Drahé kameny ve středověku Moravy a Slezska. Brno.*
- Müller, A. von - Müller-Mučí, K. von 1987: Ausgrabungen und Funde auf dem Burgwall in Berlin - Spandau. Berlin.*
- Nechvátal, B. 1964: Mladohradištní pohřebiště v Radomyšli u Strakonice, Archeologické rozhledy 16, 655 - 685.*
- Nechvátal, B. 1999: Radomyšl - Raně středověké pohřebiště. Praha.*
- Niederle, L. 1911: Život starých Slovanů - Slovanské starožitnosti, oddíl kulturní, díl I. Praha.*
- Oman, C. C. 1930: Catalogue of Rings.*
- Pavů, I. – Zápotocká, M. 2007: Archeologie pravěkých Čech 3 – Neolit. Praha.*

- Pouлік, J. 1950: Výsledky výzkumu na staroslovanském pohřebišti u Dolních Věstonic, Archeologické rozhledy , 23.*
- Preidel, H. 1940: Der Silberschatz von Saaz. Berlin - Leipzig.*
- Rejholcová, M. 1995: Pohrebisko v Čakajovciach (9. - 12. storočie). Analýza. Nitra.*
- Rempel, H. 1966: Reihengräberfriedhöfe des 8. bis 11. Jahrhunderts - Aus Sachsen-Anhalt, Sachsen und Thüringen, Teil 1. Berlin.*
- Ruttkay, A. 1983: Problematika výroby a výskytu dekoratívnych kovových predmetov na území Slovenska v stredoveku, Archaeologie historica 8, 347 - 361.*
- Ruttkayová, J. 1991: K problematike osídlenia severozápadného pomedzia avarského kaganátu v 7. - 8. stor. In: Z. Čilinská (ed.), K problematike osídlenia stredodunajskej oblasti vo včasnóm stredoveku, Nitra: Archeologický ústav SAV, 185 - 217.*
- Salač, V. 2008: Archeologie pravěkých Čech 7 - Doba římská a stěhování národů, Praha.*
- Sedláčková, L. - Zapletalová, D. 2012: Skleněné kroužky z Brna a problematika raně středověkého sklářství na Moravě, Archeologické rozhledy 64, 534 - 548.*
- Sláma, J. 1977: Mittelböhmen im frühen Mittelalter I. - Katalog der Grabfunde. Praha: Univerzita Karlova.*
- Sláma, J. 1977: Mittelböhmen im frühen Mittelalter I. - Katalog der Grabfunde. Praha: Univerzita Karlova.*
- Staňa, Č. 1973: Pokračování výzkumu na slovanském pohřebišti v Rajhradě (okr. Brno - venkov); Přehled výzkumů, 66 - 67.*
- Staňa, Č. 2006: Velkomoravské pohřebišťe v Rajhradě a Rajhradících. Katalog. Brno.*

- Svoboda, B. 1963: Hradištní pohřebiště s dřevěnou zástavbou v Žalanech u Teplic, Památky archeologické, 266 - 307.*
- Szöke, B. M. 1992: Die Beziehungen zwischen dem oberen Donautal und Westungarn in der ersten Hälfte des 9. Jahrhunderts (Frauentrachtzubehör und Schmuck). In: Daim, F. (ed.) Awarenforschungen IL, 841-968.*
- Šikulová, M. 1959: Moravská pohřebiště z Mladší doby hradištní. In: Dohnal, V. (ed.), Pravěk východní Moravy, Gottwaldov: Krajský vlastivědný ústav, 88 - 162.*
- Šlancarová, V. - Ustohal, M. 2005: Materiál raně středověkých prstenů z jižní Moravy, Z dějin hutnictví 35, 44 -49.*
- Šlancarová, V. 2008: Nálezy středověkých prstenů z jižní Moravy. In: Archaeologia historica 33/08, 559 - 565.*
- Točík, A. 1968: Altmagyarische Gräberfelder in der Südwestslowakei. Bratislava.*
- Turek, R. 1948: Posvátný háj na Chocholíku, S antropologickou statí E. Vlčka. Praha.*
- Ungerman, Š. 2008: Raně středověké pohřebiště v Dolních Věstonicích - Na pískách. Disertační práce, Masarykova Univerzita Brno.*
- Ungerman, Š. 2010: Počátky mladohradištních pohřebišť na Moravě. In: Zaměřeno na středověk. Zdeňkovi Měřínskému k 60 narozeninám.*
- Váňa, Z. - Kabát, J. 1971: Libušín: Výsledky výzkumu časně středověkého hradiště v letech 1949 - 52, 1956 a 1966, Památky archeologické 62, 179 - 313.*
- Váňa, Z. 1954: Maďaři a Slované ve světle archeologických nálezů 10. - 12. století, Slovenská archeológia 2, 51 - 104.*

Venclová, N. – Drda, P. – Chytráček, M. – Koutecký, D. 2008: Archeologie pravěkých Čech 6 – Doba halštatská. Praha.

Venclová, N. – Drda, P. – Michálek, J. 2008: Archeologie pravěkých Čech 7 – Doba laténská. Praha

Zábojník, J. 2004: Slovensko a Avarský kaganát. Bratislava.

Zaki, A. 1974: Archeologia Małopolski wczesnośredniowiecznej. Wrocław.

Zápotocký, M. 1965: Slovanské osídlení na Litoměřicku, Památky archeologické 56, 205 - 391.

Zoll-Adamikowa, H. 1966: Wczesnosredniowieczne cmentarzyska skieletowe malopolski.

Zoll-Adamikowa, H. 1971: Wczesnośredniowieczne cmentarzyska szkieletowe Małopolski 6.

11 LITERATURA POUŽITÁ V DATABÁZI

Beneš, M. - Vařeka, P. Kašpar, V.2000: Nálezy skla z poslední etapy výzkumu sídlištního areálu u kostela sv. Petra na Novém městě Pražském, Historické sklo 2, 17 - 27.

Benková, I. - Lutovský, M. 1997: Středověké hroby ve Zdicích, okr. Beroun, Archeologie ve středních Čechách 1; 389 - 393.

Beranová, M. 1979: Pohřebiště mladší doby hradištní v Chotětově, Archeologické rozhledy 31, 304 - 337.

Bubeník, J. 1988: Slovanské osídlení středního Poohří.

Budínský - Krička, V. 1959: Slovanské mohyly ve Skalici - Slawische Hügelgräber in Skalica.

- Buchvaldek, M. - Sláma, J. - Zeman, J. 1970: Pozdně halštatské a slovanské hroby z Řesanic o. Plzeň - jih, Památky archeologické, 364 - 405.*
- Černá, E. - Hulínský, V. - Gedeon, O. 2001: Výpověď mikroanalýz vzorků skel z raného středověku, Archeologické rozhledy 52, 59 - 89.*
- Černá, E. 1981: Skleněné kroužky - prstýnky z Prahy 1 - Klárova, Archeologické rozhledy 33, 393 - 397.*
- Černá, E. 2000: K problematice nejstarších nálezů středověkých skel na území Čech, Historické sklo 2, 45 - 61.*
- Černá, E. 2007: Nálezy středověkých skel ze Žatce.";"Sborník západočeského muzea v Plzni, Historie 8, 12 - 23.*
- Čtverák, V. - Kudrnáč, M. 1987: Slovanské sídlištní objekty klučovského horizontu z Poříčan, Archeologické rozhledy 39, 386 - 398.*
- Dohnal, V. 1971: Zjišťovací sondáž na velkomoravském pohřebišti v Holici u Olomouce (okr Olomouc). Přehled výzkumů 1970, 52 - 54.*
- Dohnal, V. 2005: Olomoucký hrad v raném středověku II.*
- Dostál, B. - Lorencová, A. 1969: Grabstätte in Znojmo - Hradiště.*
- Dostál, B. 1966: Slovanská pohřebiště ze střední doby hradištní na Moravě.*
- Dostál, B. 1970: Břeclav - Pohansko v roce 1968. Přehled výzkumů 1968, 40 - 44.*
- Dostál, B. 1975: Velkomoravský velmožský dvorec IV.*
- Dreslerová, D. 1997: Tišice, okr. Mělník č.j. 346";"Výzkumy v Čechách, 96 - 97.*
- Dubský, B. 1930: Hradiště u Chřešřovic nad Vltavou, Památky archeologické 36/1, 272 - 282.*

Frolíková-Kaliszová, D. 2005: Prsteny z Pražského hradu a jeho předpolí, Castrum Pragense 7 - Pohřbívání na Pražském hradě a jeho předpolích I., 359 - 385.

Frolíková-Kaliszová, D. 2008: Prsteny v hrobové výbavě kostrových pohřebišť od 9. do 13. století na Moravě a v Čechách, Acta archaeologica Opaviensia 3, 143 - 153.

Hejdová, D. - Nechvátal, B. 1967, Studie o středověkém skle v Čechách (Soubor z Plzně - Solní ulice), Památky archeologické 58, 433 - 498.

Himmelová, Z. - Měřínský, Z. 1987: Objekt s doklady výroby a distribuce šperkařských výrobků na hradisku Vysoká Zahrada u Dolních Věstonic (okr. Břeclav), Zkoumání výrobních objektů a technologií archeologickými metodami, 129 - 135.

Hrubý, V. 1955: Staré Město, velkomoravské pohřebiště Na Valách.

Hrubý, V. 1969: Raně - středověké poklady šperků na Moravě, Časopis Moravského muzea 65, 83 - 106.

Charvát, P. 1995: Přes řeku a na jih: Slavníkovci na Čáslavsku, Archeologické rozhledy 67, 231 - 238.

Jiráň, L. - Rulf, J. - Valentová, J. 1987: Pohled do pravěkého a slovanského osídlení jihovýchodního Kolínska, Památky archeologické 78/1, 67 - 133.

Jisl, L. 1953: Slovanské mohyly ve Štěbořicích u Opavy, Archeologické rozhledy 5, 32 - 45.

Justová, J. 1965: Neznáme slovanské nálezy z Libice nad Cidlinou, Archeologické rozhledy 17, 253 - 255.

Kalousek, F. 1971: Břeclav - Pohansko - Velkomoravské pohřebiště U kostela I.

- Kašpar, V. - Žegklitz, J. 2009: O prstenu žida Mojžíše, syna Šalamounova, Náměstí republiky. Výzkum století, 52 - 53.*
- Klanica, Z 2006: Nechvalín, Prušánky. Vier slawische Nekropolen. Teil II. Katalog.*
- Klanica, Z. 1985: Mikulčice - Klášteřisko, Památky archeologické 76, 474 - 539.*
- Klanica, Z. 2006: Nechvalín, Prušánky: Čtyři slovanská pohřebiště, Díl 1..*
- Koucký, K. 2003: Záchrané archeologické výzkumy v Budňanech, Třticích a Sedlčanech; popis a datování nálezů, Archeologie ve středních Čechách 7, 787 - 793.*
- Kovařík, J., 1991: Slovanské kostrové pohřebiště v Praze 5 Motole.*
- Král, J. 1951: Slovanské pohřebiště v Šaraticích na Moravě, Archeologické rozhledy, 325 - 336.*
- Král, J. 1959: Slovanské mohylové pohřebiště ve Vysočanech nad Dyjí, Památky archeologické 50/1, 197 - 226.*
- Král, J., 1955: Slovanský mohylník ve Vysočanech nad Dyjí, Archeologické rozhledy 7, 342 - 358.*
- Krumphanzlová, Z. 1963: Příspěvek k vývoji lidového šperku 10. století v Čechách, Památky archeologické 65, 34 - 110.*
- Krumphanzlová, Z. 1974: Chronologie pohřebního inventáře vesnických hřbitovů v 9. - 11. věku v Čechách"; "Památky archeologické 65, 34 - 110.*
- Kudrnáč, J. 1998: Strunkovice nad Blanicí - Od pravěku do novověku.*
- Lutovský, M. - Matoušek, V.: 2003: Raně středověké pohřebiště v Karlštejně - Poučnicku, Archeologie ve středních Čechách 7, 605 - 617.*

Lutovský, M. - Tomková, K. 1993: K problematice nejmladších raně středověkých mohyl v Čechách - pohřebiště u Hlohoviček, Památky archeologické - Supplementum 2, 86 - 106.

Marešová, K. 1983: Uherské Hradiště Sady - Staroslovanské pohřebiště na Horních Kotvicích.

Marešová, K. 1985: Uherské hradiště - Sady: Staroslovanské pohřebiště na Dolních Kotvicích.

Mařík, J. 2009: Libická sídelní aglomerace a její zázemí v raném středověku (Disertační práce).

Měřínský, Z. 1983: Velkomoravské kostrové pohřebiště ve Velkých Bílovicích.

Metlička, M. 2007: Neue Erkenntnisse über den frühmittelalterliche Burgwall in Hradec u Stoda und sein Hinterland, Archäologische Arbeitsgemeinschaft Ostbayern/ Westu - und Südböhmen.

Nechvátal, B. - Radoměřský, P. 1964: Mladohradištní pohřebiště v Radomyšli u Strakonice, Archeologické rozhledy 16, 655 - 685.

Nechvátal, B. 1999: Radomyšl: Raně středověké pohřebiště.

Nechvíle, M. - Prostředník, J. 2009: Mladá Boleslav - příspěvek k dějinám osídlení na základě výzkumu č.p. 99 - 101 na Staroměstském náměstí, Archeologie ve středních Čechách 13, 347 - 450.

Nekvasil, J. 1954: Výzkum v Rebešovicích na Moravě, Archeologické rozhledy 6, 433 - 437.

Pavelčík, J. 1980, Slawischer fund aus Uhersky Brod (bez. Uherske Hradiště), Přehled výzkumů 1977, 70.

Pouлік, J. 1950: Výsledky výzkumu na staroslovanském pohřebišti u Dolních Věstonic, Archeologické rozhledy, 22 - 32.

Profantová, N. 2008: Byzantské nálezy 6. - 11.stol. V Čechách a na Moravě, Země Koruny české a východní Středomoří, 73 - 119.

Richter, M. 1982: Hradištko u Davle - městečko ostrovského kláštera.

Sedláčková, L. - Zapletalová, D. 2012: Skleněné kroužky z Brna a problematika raně středověkého sklářství na Moravě; Archeologické rozhledy 64, 534-548.

Sklenář, K. 1992: Archeologické nálezy v Čechách do roku 1870, 55.

Sláma, J. 1977: Mittelböhmen im frühen Mittelalter (katalog der Grabfunde).

Sláma, J. 1990: Lochenice - Slovanské pohřebiště.

Staňa, Č. 1973: Pokračování výzkumu na slovanském pohřebišti v Rajhradě (okr. Brno - venkov), Přehled výzkumů, 66 - 67.

Staňa, Č. 2006: Velkomoravské pohřebiště v Rajhradě a v Rajhradících. Katalog.

Stloukal, M. - Szilvássy, J. - Šebesta, P., 1988: Die Slawische Gräberstätte auf der Kaiserburg in Cheb (Eger), Památky archeologické 79, 390 - 423.

Stloukal, M. 1964: Rozdíly ve výbavě mužských a ženských slovanských hrobů, Archeologické rozhledy 16, 101 - 117.

Stolz, D. - Stolzová, D. - Lutovský, M. 2012: Raně středověké pohřebiště ve Zbuzanech, okr. Praha - Západ, Archeologie ve středních Čechách 16, 327 - 362.

Svoboda, B., 1963: Hradištní pohřebiště s dřevěnou zástavbou v Žalanech u Teplíc, Památky archeologické, 266 - 307.

Šikulová, M. 1959: Moravská pohřebiště z mladší doby hradištní, Moravská pohřebiště z mladší doby hradištní, 88 - 162.

- Šolle, M. 1981:* Slovanská pohřebiště pod Budčí, Památky archeologické 72, 174 - 216.
- Šolle, M., 1991:* Kostel panny Marie na Budči (okr. Kladno) - Podle archeologického výzkumu v letech 1975 - 1980, Památky archeologické 82, 231 - 265.
- Thoma, J. 1999:* Doudleby, okr. České Budějovice - Záchranný archeologický výzkum u kostela svatého Vincence, Archeologie ve středních Čechách 3, 465 - 468.
- Tomková, K. 2012:* Levý Hradec v zrcadle archeologických výzkumů. Pohřebiště Díl I.
- Turek, R. 1946:* Slovanské mohyly u Pňovic, Památky archeologické 42, 102 - 122.
- Turek, R. 1948:* Posvátný háj na Chocholíku, S antropologickou statí E. Vlčka.
- Ungeman, Š. 2008:* Raně středověké pohřebiště v Dolních - Věstonicích - Na Pískách.
- Váňa, Z. - Kabát, J. 1971:* Libušín: Výsledky výzkumu časně středověkého hradiště v letech 1949 - 52, 1956 a 1966, Památky archeologické 62/1, 179 - 313.
- Váňa, Z. 1995:* Archeologický výzkum hradiště ve letech 1972 - 1986: Přemyslovská Budeč.
- Váňa, Z. 1975:* Bílina - Výzkum centra přemyslovské hradské správy v severozápadních Čechách v letech 1952, 1961 - 64 a 1966, Památky archeologické 68, 393 - 478.
- Velímský, F. 2004:* Archeologické výzkumy v Malíně a Záboří nad Labem (okr. Kutná Hora) v roce 2004, Zprávy České archeologické společnosti - Supplementa 60, 7 - 11.

Velímský, F. 2007: Nové archeologické nálezy v Malíně (okr. Kutná Hora), Slavníkovci v Českých dějinách, 57 - 80.

Woldřich, J. N. 1882: Slovanské pohřebiště u Netolic, Památky archeologické 12/1, 145 - 154.

Zápotocký, M. 1965: Slovanské osídlení na Litoměřicku, Památky archeologické 56/2, 205 - 391.

12 OBRAZOVÉ PŘÍLOHY

12.1 SEZNAM PŘÍLOH

Graf 1: Materiálové zastoupení prstenů Čechy

Graf 2: Materiálové zastoupení prstenů Morava

Graf 3: Způsob provedení výzdoby - prsteny páskové prosté

Graf 4: Materiálové zastoupení - prsteny páskové prosté

Graf 5: Způsob provedení výzdoby - prsteny páskové se štítkovitým rozšířením

Graf 6: Materiálové zastoupení - prsteny páskové se štítkovitým rozšířením

Graf 7: Způsob provedení výzdoby - prsteny páskové s terčíkem

Graf 8: Materiálové zastoupení - prsteny páskové s terčíkem

Graf 9: Materiálové zastoupení - prsteny tyčinkové prosté

Graf 10: Početní zastoupení prstenů v kontextech - Čechy

Graf 11: Početní zastoupení prstenů v kontextech - Morava

Graf 12: Procentuální zastoupení prstenů v kontextech ČR

Graf 13: Výskyt prstenů v hrobech mužů a žen

Graf 14: Věkové kategorie jedinců se zastoupením prstenů

Graf 15: Charakter provedení výzdoby ČR

Graf 16: Charakter provedení výzdoby - Čechy

Graf 17: Charakter provedení výzdoby - Morava

Graf 18: Druh výzdoby - Čechy

Graf 19: Druh výzdoby - Morava

Graf 20: Druh kontextu - prsteny páskové prosté

Graf 21: Druh kontextu - prsteny páskové se štítkovitým rozšířením

Graf 22: Druh kontextu - prsteny páskové s terčíkem

Graf 23: Druh kontextu - prsteny tyčinkové prosté

Graf 24: Výskyt prstenů v čase - Čechy

Graf 25: Výskyt prstenů v čase - Morava

Graf 26: Výskyt jednotlivých typů prstenů v čase

Tabulka 1: Zastoupení prstenů s očkem v ČR

Tabulka 2: Možné kombinace kategorií prstenů

Tabulka 3: Prsteny s motivy písma

Tabulka 4: Typ prstenu x datace Evropa

Mapa 1: Datace prstenů a jejich návaznost na obchodní trasy

Mapa 2: Interpolace faktorového skóre faktor 3

Mapa 3: Slovensko - výskyt jednotlivých typů prstenů

Mapa 4: Maďarsko - výskyt jednotlivých typů prstenů

Mapa 5: Polsko - výskyt jednotlivých typů prstenů

Mapa 6: Německo - výskyt jednotlivých typů prstenů

Mapa 7: Rakousko - výskyt jednotlivých typů prstenů

Mapa 8: Interpolace faktorového skóre faktor 1

Mapa 9: Interpolace faktorového skóre faktor 2

Mapa 10: Česká republika - výskyt jednotlivých typů prstenů

Mapa 11: Středočeský kraj - výskyt jednotlivých typů prstenů

Mapa 12: Výskyt -páskové prsteny ČR

Mapa 13: Výskyt - tyčinkové prsteny ČR

Mapa 14: Výskyt - prsteny s očkem a s butonem ČR

Mapa 15: Výskyt - prsteny pletené

Mapa 16: Typ lokality s výskytem prstenů ČR

Obrázek 1: Prsteny z kompozitních materiálů ČR - varianty prstenů s očkem

Obrázek 2: Kategorie páskových prstenů a druhy výzdoby ČR

Obrázek 3: Kategorie páskových prstenů se štítkovitým rozšířením a druhy výzdoby

Obrázek 4: Vybrané páskové prsteny s terčíkem ČR

Obrázek 5: Kategorie velkomoravských prstenů

Obrázek 6: Vybrané pletené prsteny

Obrázek 7: Kategorie prstenů - Slovensko

Obrázek 8: Kategorie prstenů - Maďarsko

Obrázek 9: Kategorie prstenů - Polsko

Obrázek 10: Kategorie prstenů - Německo

Obrázek 11: Léčení prsteny

Obrázek 12: Páskové prsteny se štítkem s motivem hvězdice

Obrázek 13: Prsteny se zvířecí hlavičkou

Obrázek 14: Páskové prstény s motivem lilie

Obrázek 15: Prstény zdobené granulací

Obrázek 16: Biskupské prstény

Obrázek 17: Prstény s očkem

Obrázek 18: Šperk staromaďarské období

Obrázek 19: Typy prstenů Slovensko 12. - 13.st.

Obrázek 20: Typy šperků Slovensko 7.-8.st.

Obrázek 21: Trasy dálkového obchodu Evropa

Obrázek 22: Struktura databáze

12.2 Grafy

Graf 20: Druh kontextu - prstény páskové prosté

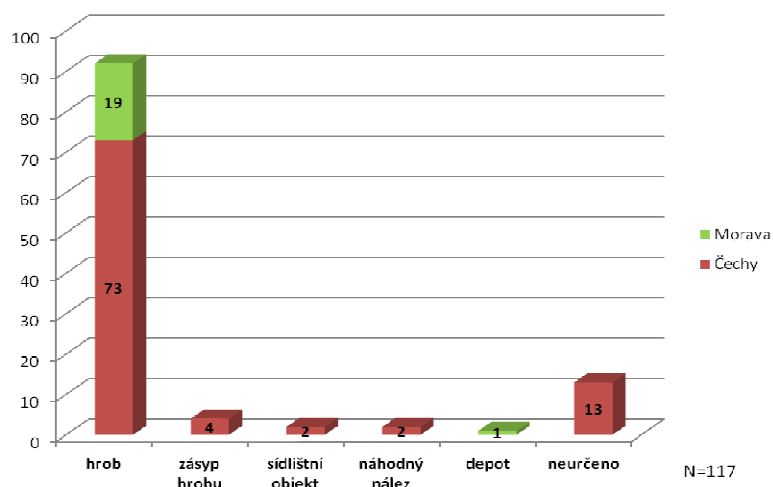

Graf 21: Druh kontextu - Prstény páskové se štítkovitým rozšířením

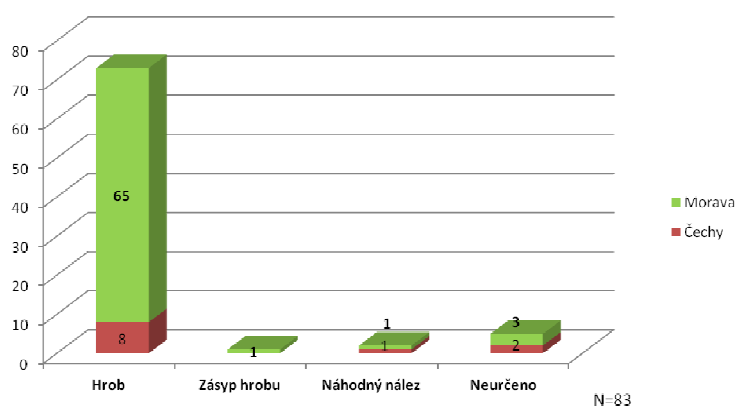

Graf 22: Druh kontextu - Prstény páskové s terčíkem

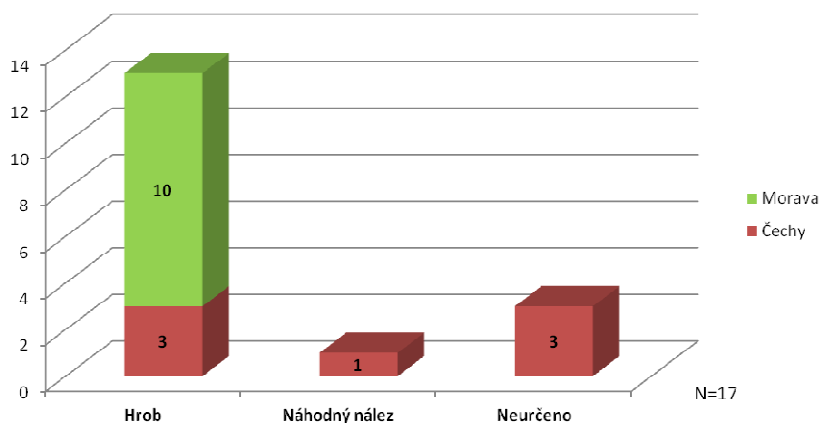

Graf 23: Druh kontextu - Prstény tyčinkové prosté

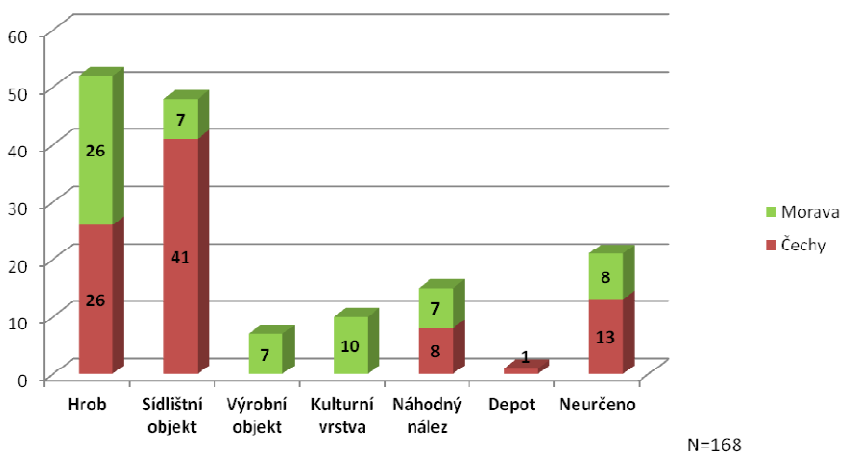

Graf 24: Výskyt prstenů v čase Čechy

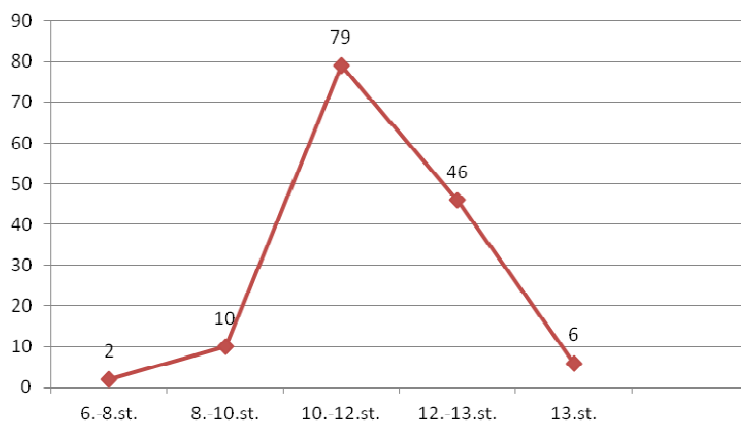

Neurčeno 127

N=270

Graf 25: Výskyt prstenů v čase Morava

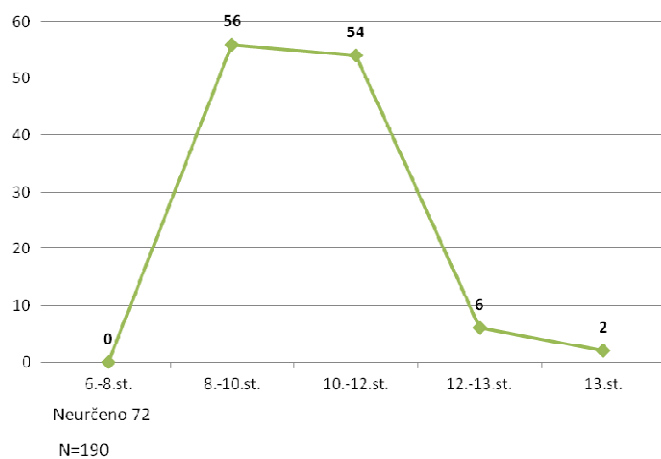

Graf 26: Výskyt jednotlivých typů prstenů v Čase

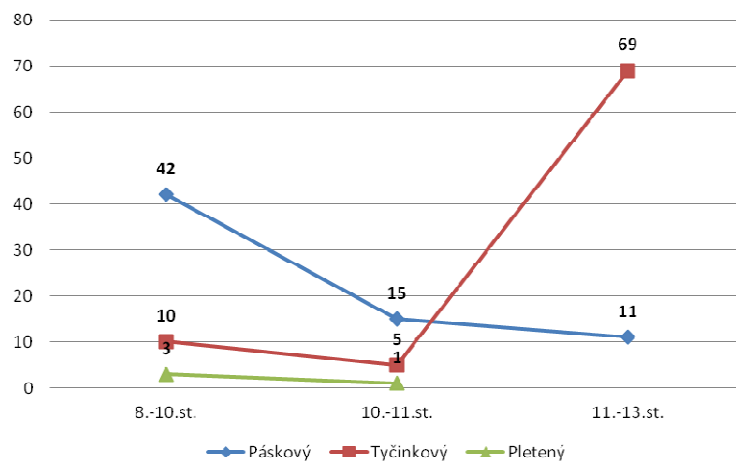

12.3 Mapy

Mapa 8 Interpolace faktorového skóre faktor 1: náušnice a nůž

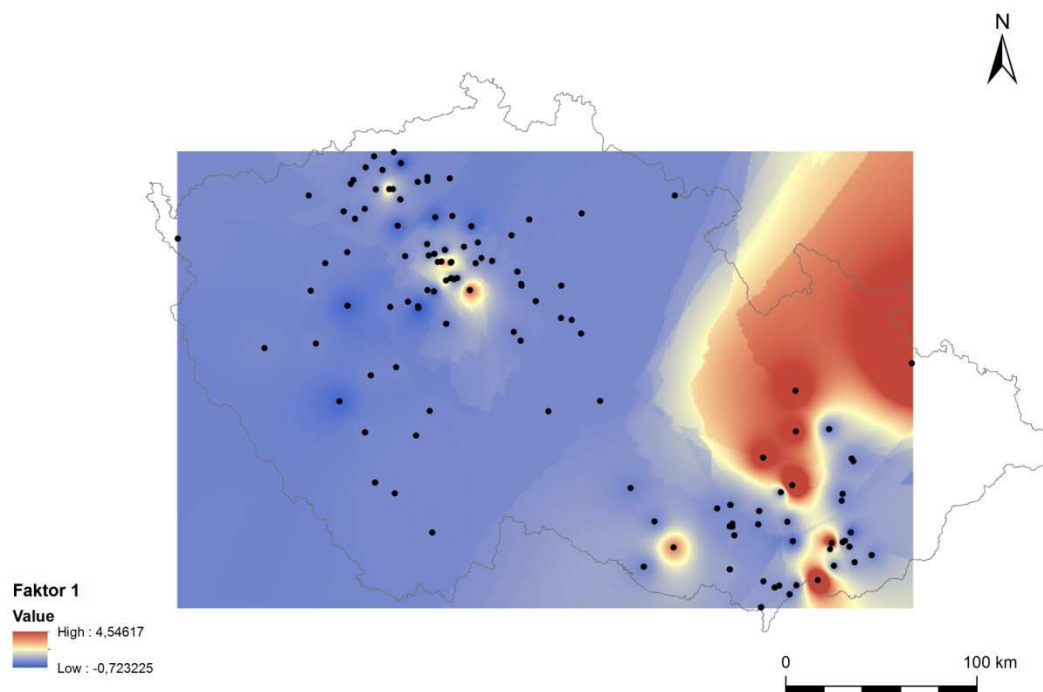

Mapa 9 Interpolace faktorového skóre, faktor 2: záušnice a skleněné perly

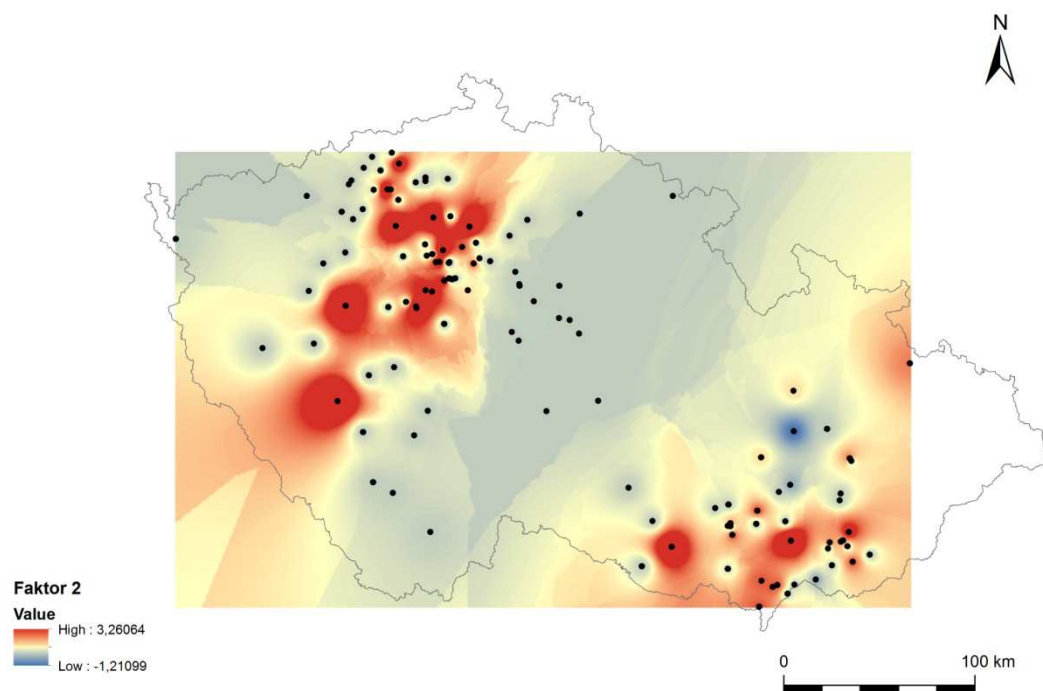

Mapa 10: Česká republika - výskyt jednotlivých typů prstenů

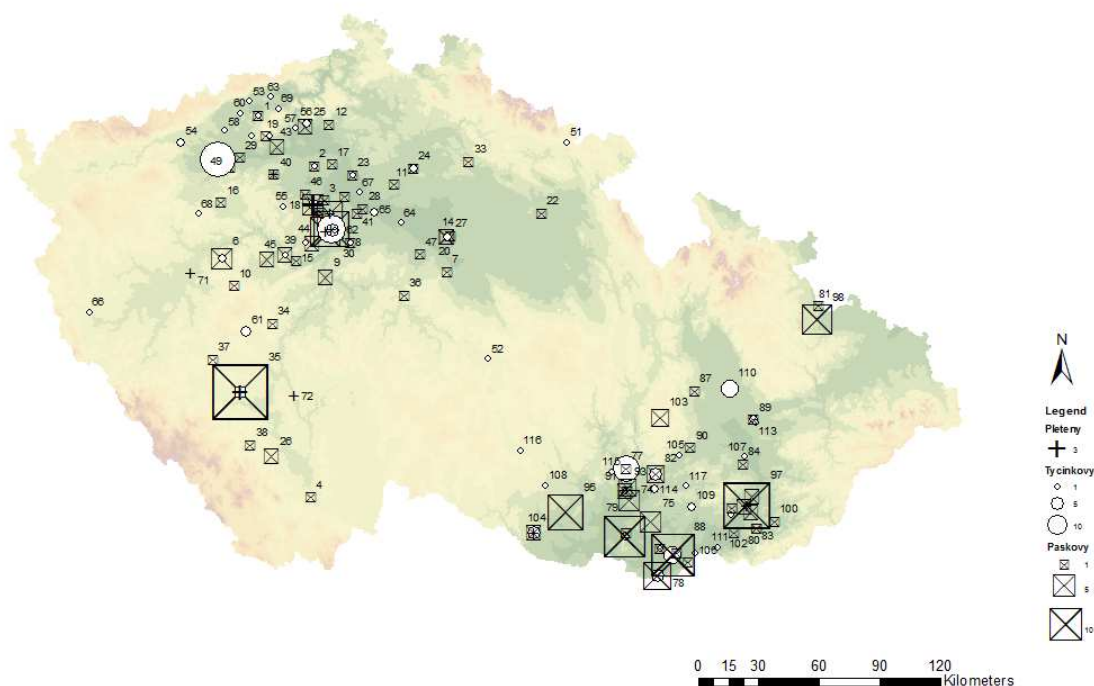

1-Bílina; 2-Bříza; 3-Debrno-Dolany; 4-Doudleby; 5-Dubčany; 6-Hlohovičky; 7-Hořany; 8-Hostivař; 9-Hradištko; 10-Cheznovice; 11-Chotětov; 12-Chotiněves; 13-Kamýk-Velké Přílepy; 14-Kanín; 15-Karlštejn - Poučnick; 16-Kolešovice; 17-Kostomlaty pod Řípem; 18-Kováry - Zákolany; 19-Lahovice; 20-Libice nad Cidlinou; 21-Lichoceves; 22-Lochenice; 23-Mělník; 24-Mladá Boleslav; 25-Mlékojedy; 26-Netolice; 27-Opolany; 28-Polerady; 29-Postoloprty; 30-Praha - Hradčany; 31-Praha-Motol; 32-Praha-Staré Město; 33-Prachovské skály; 34-Radětice; 35-Radomyšl; 36-Rataje; 37-Řesanice; 38-Strunkovice nad Blaníci; 39-Tetín; 40-Úherce; 41-Veleň; 42-Veliká Ves; 43-Vojnice; 44-Zbuzany; 45-Zdice; 46-Zvoleněves; 47-Žabonosy; 48-Žalov; 49-Žatec; 50-Bedřichův Světec; 51-Bolkov; 52-Havlíčkův Brod; 53-Prosetice; 54-Kadaň; 55-Libušín; 56-Litoměřice; 57-Lovosice; 58-Malé Březno; 59-Nučice; 60-Pařidla-Konobříže; 61-Přovice; 62-Praha-Malá Strana; 63-Prosetice; 64-Semice; 65-Stará Boleslav; 66-Tasnovice-Štítary; 67-Tišice; 68-Tlesky; 69-Žalany; 70-Želkovice; 71-Dolany; 72-Chřešřovice; 73-Babice; 74-Blučina; 75-Boleradice; 76-Boršice; 77-Brno; 78-Břeclav Pohansko; 79-Dolní Věstonice; 80-Hluk; 81-Holasovice; 82-Holubice; 83-Horní Němčí; 84-Jarohněvice; 85-Josefov; 86-Mikulčice; 87-Pěnčín; 88-Prušánky; 89-Předmostí; 90-Pustiměř; 91-Rajhrad; 92-Rajhradice; 93-Rebešovice; 94-Sady u Uherského Hradiště; 95-Skalice; 96-Staré Město-Na Špitálkách; 97-Staré Město - Na Valách; 98-Stěbořice; 99-Strachotín; 100-Uherský Brod; 101-Velké Bílovice; 102-Veselí nad Moravou; 103-Vysočany; 104-Znojmo.

Mapa 11: Středočeský kraj - výskyt jednotlivých typů prstenů

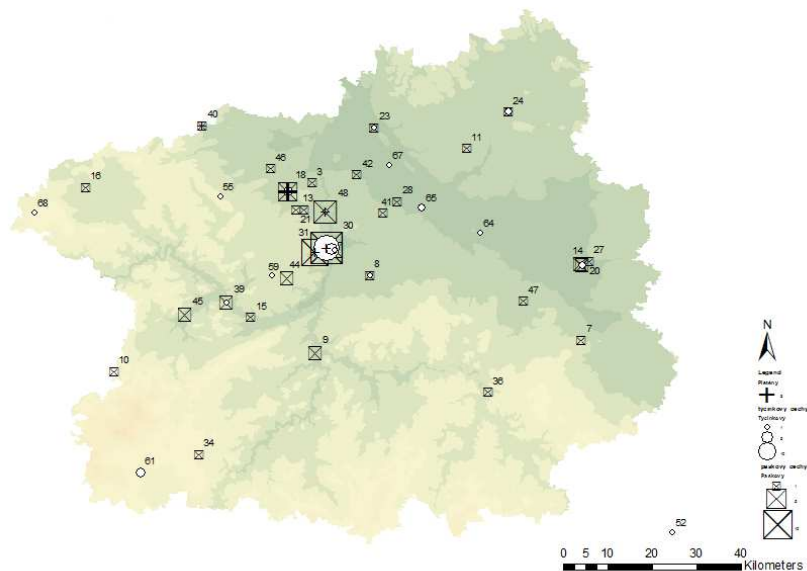

3-Debrno-Dolany; 6-Hlohovičky; 7-Hořany; 8-Hostivař; 9-Hradištko; 10-Cheznovice; 11-Chotětov; 14-Kanín; 15-Karlštejn - Poučnick; 16-Kolešovice; 18-Kováry - Zákolany; 20-Libice nad Cidlinou; 23-Mělník; 24-Mladá Boleslav; 27-Opolany; 28-Polerady; 30-Praha - Hradčany; 31-Praha-Motol; 32-Praha-Staré Město; 34-Radětice; 36-Rataje; 39-Tetín; 41-Veleň;; 44-Zbuzany; 46-Zvoleněves; 47-Žabonosy; 53-Prosetice; 55-Libušín; 61-Přovice; 62-Praha-Malá Strana; 64-Semice; 65-Stará Boleslav; 67-Tišice; 68-Tlesky

Mapa 12: Páskové prsteny ČR

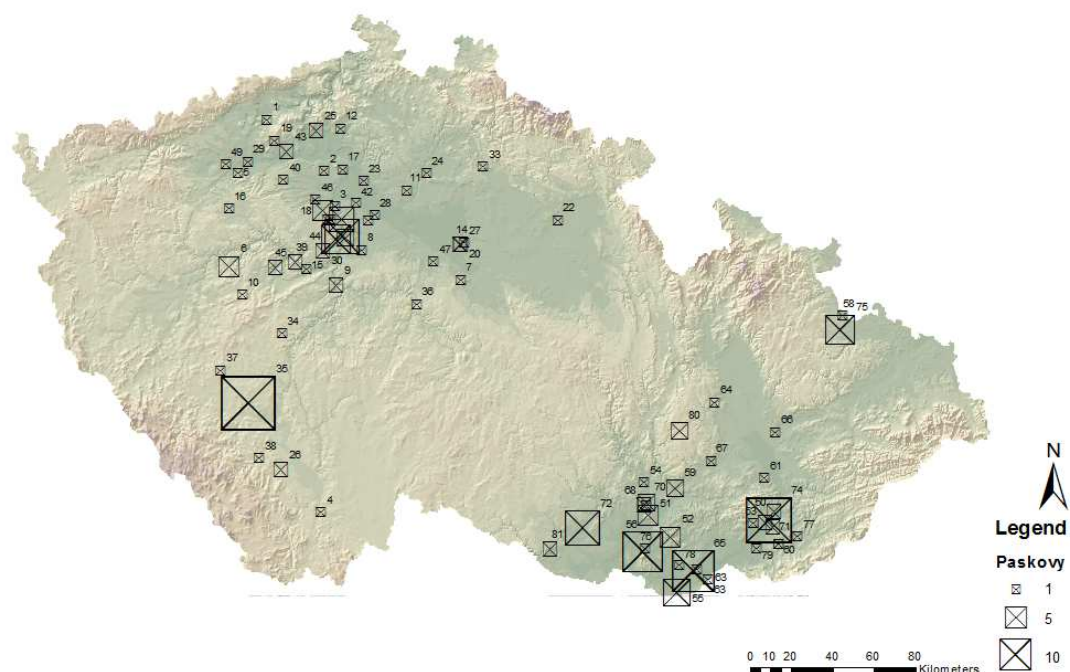

1-Bílina; 2-Bříza; 3-Debrno-Dolany; 4-Doudleby; 5-Dubčany; 6-Hlohovičky; 7-Hořany; 8-Hostivař; 9-Hradištko; 10-Cheznovice; 11-Chotětov; 12-Chotiněves; 13-Kamýk-Velké Přílepy; 14-Kanín; 15-Karlštejn-Poučnick; 16-Kolešovice; 17-Kostomlaty pod Řípem; 18-Kovárovy-Zákolany; 19-Lahovice; 21-Lichoceves; 22-Lochenice; 23-Mělník; 24-Mladá Boleslav; 25-Mlékojedy; 26-Netolice; 27-Opolany; 28-Polerady; 29-Postoloprty; 30-Praha - Hradčany; 31-Praha-Motol; 32-Praha-Staré Město; 33-Prachovské Skály; 34-Radětice; 35-Radomyšl; 36-Rataje; 37-Řesanice; 38-Strunkovice nad Blanicí; 39-Tetín; 40-Úherce; 41-Veleň; 42-Veliká Ves; 43-Vojnice; 44-Zbuzany; 45-Zdice; 46-Zvoleňves; 47-Žabonosy; 48-Žalov; 49-Āatec; 50-Babice; 51-Blučina; 52-Boleradice; 53-Boršice; 54-Brno; 55-Břeclav-Pohansko; 56-Dolní Věstonice; 57-Hluk; 58-Holasovice; 59-Holubice; 60-Horní Němčí; 61-Jarohněvice; 62-Josefov; 63-Mikulčice; 64-Pěňčín; 65-Prušánky; 66-Předmostí; 67-Pustiměř; 68- Rajhrad; 69-Rajhradice; 70-Rebešovice; 71-Sady u Uherského hradiště; 72-Skalice; 73-Staré Město - Na Špitálkách; 74-Staré Město- Na Valách; 75-Stěbořice; 76-Strachotín; 77-Uherský Brod; 78-Velké Bílovice; 79-Veselí nad Moravou; 80-Vysočany; 81-Znojmo.

Mapa 13: Tyčinkové prsteny ČR

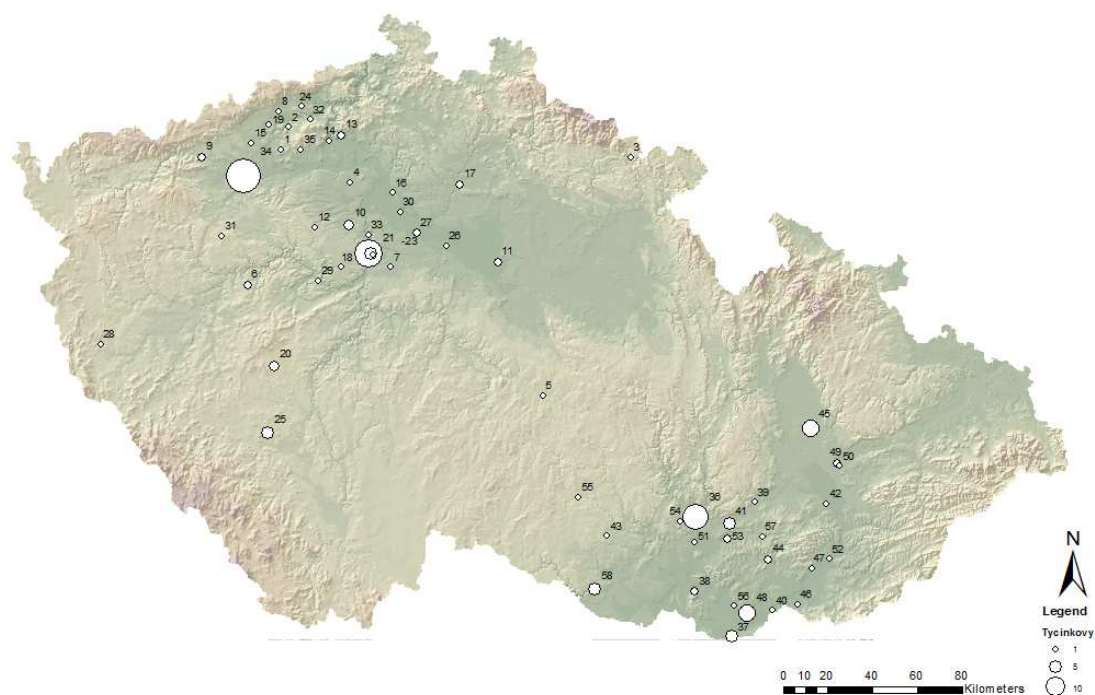

1-Bedřichův Světec; 2-Bílina; 3-Bolkov; 4-Bříza; 5-Havlíčkův Brod; 6-Hlohovičky; 7-Hostivař; 8-Hrdlovka; 9-Kadaň; 10-Kováry-Zákolany; 11-Libice nad Cidlinou; 12-Libušín; 13-Litoměřice; 14-Lovosice; 15-Malé Březno; 16-Mělník; 17-Mladá Boleslav; 18-Nučice; 19-Pařídla-Konobřže; 20- Pňovice; 21-Praha-Hradčany; 22-Praha-Malá Strana; 23-Praha - Staré ěsto; 24-Prosetice; 25- Radomyšl; 26-Nymburk; 27-Stará Boleslav; 28-Tasnovice-Štítary; 29-Tetín; 30-Tišice; 31-Tlesky; 32-Žalany; 33-Žalov; 34-Žatec; 35-Želkovice; 36-Brno; 37-Břeclav Pohansko; 38-Dolní Věstonice; 39-Drnovice; 40-Hodonín; 41-Holubice; 42-Kroměříž; 43-Mstěnice; 44-Nechvalín; 45-Olomouc; 46-Petrov; 47-Polešovice; 48-Prušánky; 49-Předmostí; 50-Přerov; 51-Rajhrad; 52-Staré Město - Na Valách; 53-Šaratice; 54-Troubsko; 55-Třebíč; 56-Velké Bílovice; 57-Vícemilice; 58-Znojmo.

Mapa 14: Prsteny s očkem a s butonem ČR

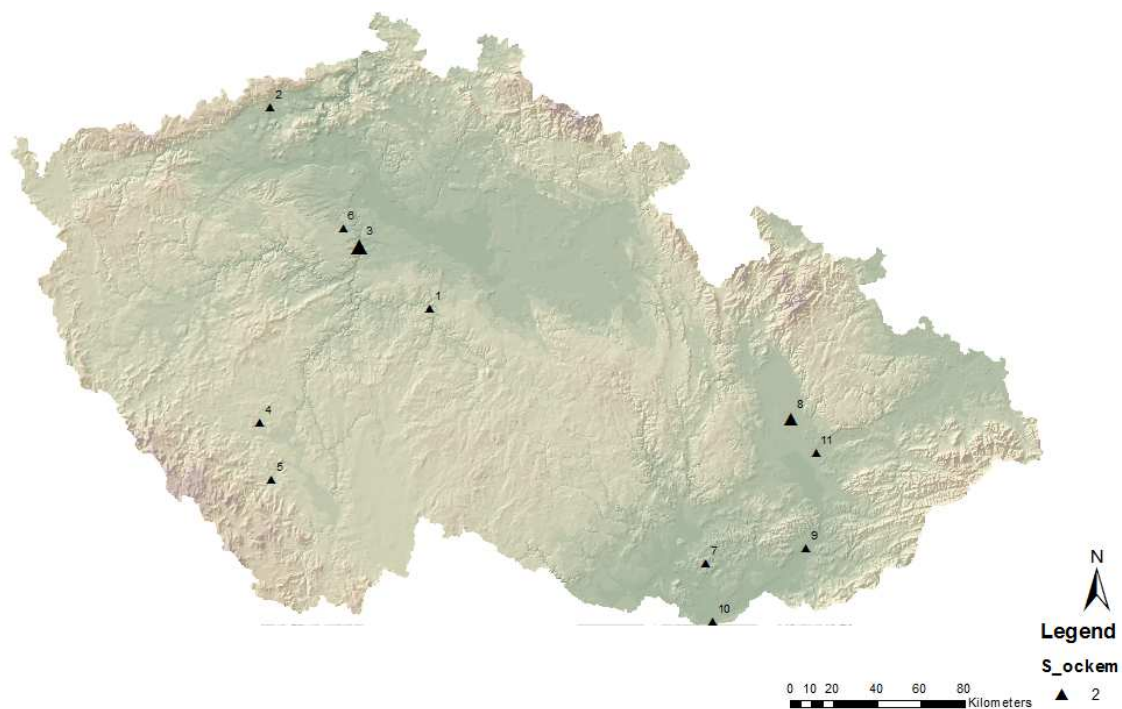

1-Černé Budy; 2-Hrdlovka; 3-Praha-Hradčany; 4-Radomyšl; 5-Strunkovice nad Blanicí; 6-Lichoceves; 7-Boleradice; 8-Olomouc; 9-Staré Město - Na Špitálkách; 10-Břeclav-Pohansko; 11-Předmostí

Mapa 15: Pletené prsteny ČR

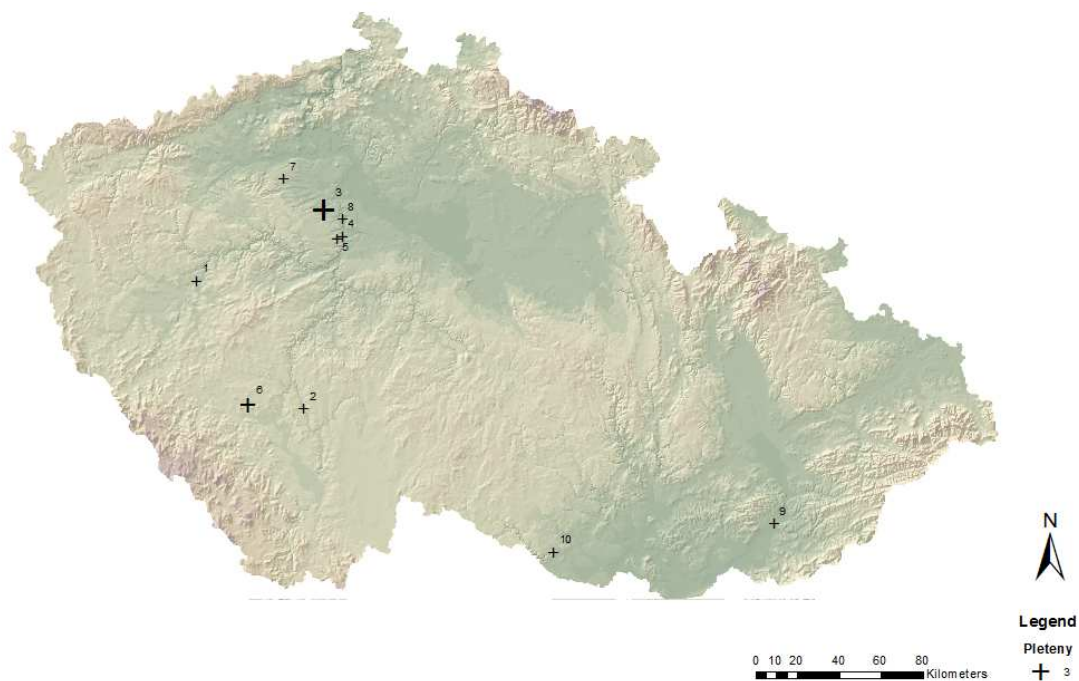

1-Dolany; 2-Chřešřovice; 3-Kováry-Zákolany; 4-Praha-Hradčany; 5-Praha-Motol; 6-Radomyšl; 7-Úherce; 8-Žalov; 9-Staré Město-Na Vaách; 10-Znomo

Mapa 16: Prstény - typ lokality

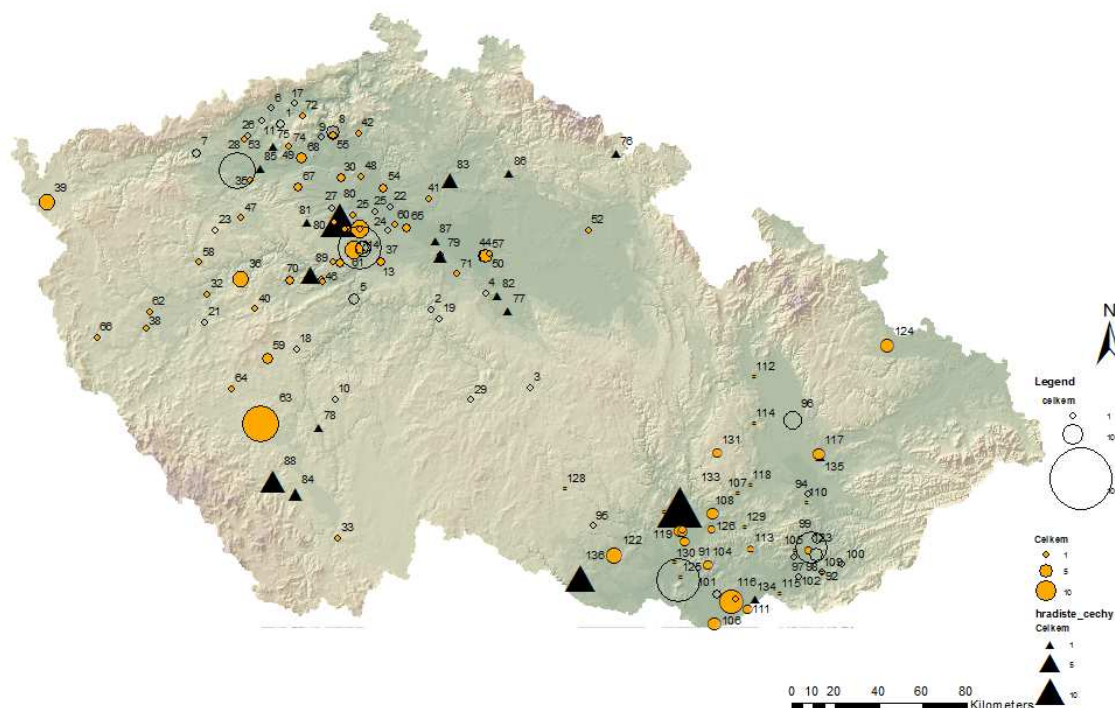

1-Bílina; 2-Černé Budy; 3-Havlíčkův Brod; 4-Hořany; 5-Hradištko; 6-Hrdlovka; 7-Kadaň; 8-Litoměřice; 9-Lovosice; 10-Milevsko; 11-Pařídla-Konobrzhe; 12-Poříčany; 13-Praha-Hradčany; 14-Praha-Malá Strana; 15-Praha-Nové Město; 16-Praha-Staré Město; 17-Prosetice; 18-Radětice; 19-Rataje; 20-Roztoky; 21-Starý Plzenec; 22-Tišice; 23-Tlesky; 24-Veleň; 25-Veliká Ves; 26-Vršany; 27-Zvoleňves; 28-Žatec; 29-Želiv; 30-Břiza; 31-Debrno-Dolany; 32-Dolany; 33-Doudleby; 34-Dřetovice; 35-Dubčany; 36-Hlohovičky; 37-Hostivař; 38-Hradec; 39-Cheb; 40-Cheznovice; 41-Chotětov; 42-Chotin+ves; 43-Kamýk-Velké Přílepy; 44-Kanín; 45-Karlštejn; 46-Karlštejn - Poučnick; 47-Kolešovice; 48-KOstomlaty pod řípem; 49-Lahovice; 50-Libice nad Cidlinou; 51-Lichoceves; 52-Lochenice; 53-Malé Březno; 54-Mělník; 55-Mlékojedy; 56-Nučice; 57-Opolany; 58-Plasy; 59-Přovice; 60-Polerady; 61-Praha - Motol; 62-Přehýšov; 63-Radomyšl; 64-Řesanice; 65-Stará Boleslav; 66-Tasnovice- Štítary; 67-Úherce; 68-Vojnice; 69-Zbuzany; 70-Zdice; 71-Žabonosy; 72-Žalany; 73-Žalov; 74-Želkovice; 75-Bedřichův Světec; 76-Bolkov; 77-Čáslav; 78-Chřešřovice; 79-Klučov; 80-Kováry-Zákolany; 81-Libušín; 82-Malín; 83-Mladá Boleslav; 84-Netolice; 85-Postoloprty; 86-Prachovské Skály; 87-Semice; 88-Strunkovice nad Blanicí; 89-Tetín; 90-Babice; 91-Dolní Věstonice; 92-Hluk; 93-Josefov; 94-Kroměříž; 95-Mstěnice; 96-Olomouc; 97-Polešovice; 98-Sady u Uherského Hradiště; 99 - Staré Město Na Valách; 100-Uherský Brod; 101-Velké Bílovice; 102-Veselí nad Moravou; 103-Blučina; 104-Boleradice; 105-Boršice; 106-Břeclav Pohansko; 107-Drnovice; 108-Holubice; 109-Horní Němčí; 110-Jarohněvice; 111-Miulčice; 112-Moravičany; 113-Nechvalín; 114-Pěňčín; 115-Petrov; 116-Prušánky; 117-Předmostí; 118-Pustiměf; 119-Rajhrad; 120-Rajhradice; 121-Rebešovice; 122-Skalice; 123-Staré Město-Na Špitálkách; 124-Stěbořice; 125-Strachotín; 126-Šaratice; 127-Troubsko; 128-Třebič; 129-Vícemilice; 130-Vranovice; 131-Vysočany; 132-Ždánice; 133-Brno; 134-Hodonín; 135-Přerov; 136-Znojmo

Tabulka 4: Typ prstenu x Datace Evropa

		6.st.	7.st.	8.st.	9.st.	10.st.	11.st.	12.st.	13.st.
PÁSKOVÉ	Prosté nezdobené		■	■	■	■	■	■	■
	Prosté zdobené		■	■	■	■	■	■	■
	Se štitkem (rombickým)		■	■	■	■			
	Se štitkem/terčíkem kruhovým			■	■	■	■		
	Se stupňovitým štitkem					■	■	■	
	S butonem				■				
	Sočkem				■				
TYČINKOVÉ	Drátěné prosté	■	■			■			
	Drátěné spirálovité				■	■			
	Lité prosté		■	■	■	■	■	■	■
	Sočkem v prosté obroučce			■	■	■	■	■	■
	Sočkem v jehlancovité obroučce								■
	S ploškou					■	■		
	S butonem			■	■	■			
Skleněné				■					
PLETENÉ	Ze 3 a více drátů					■	■	■	■
	Stáčené					■	■	■	

■	Čechy
■	Morava
■	Slovensko
■	Polsko
■	Maďarsko
■	Německo

Obrázek 11: Léčení prsteny



Abb. 151: Johannis de Cuba, [H]ortus Sanitatis, 1483: Ringgefasserter Saphir zur Heilung von Augenleiden (links), Stein zur Insektenabwehr (Mitte), Juwelier bietet Ringe feil (rechts)

Obrázek 12: Prsteny se štítkem s motivem hvězdice



Abb. 49: Fingerringe mit Rautendarstellung (Ringkopf, Dekor 4): a) Cedynia bei Szczecin (Zehden bei Stettin), PL, Grab 475; b) Krásno, Bezirk Partizánske, SK, Grab 283; c) Cedynia bei Szczecin (Zehden bei Stettin), PL, Grab 14; d) Opavska bei Kiev, UA, aus einem Schatzfund, verborgen um 1240; e) Sitno bei Ilija, Bez. Zuar nad Hronom, SK; verschiedene Maßstäbe

(dle Prokisch - Küntreiber 2004, 791)

Obrázek 13: Prsteny se zvířecí hlavičkou

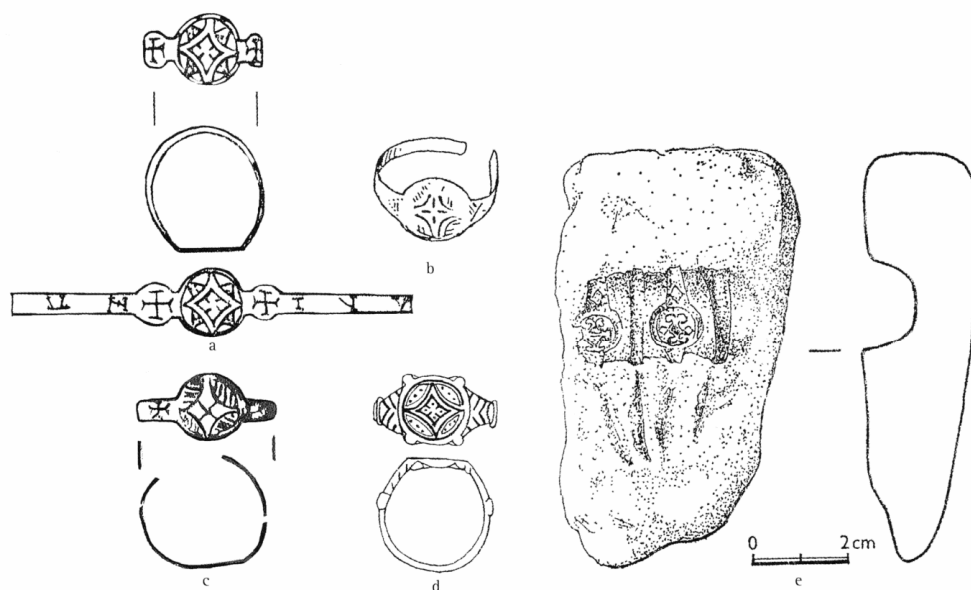

Abb. 47: Fingerringe mit tierkopfgestaltig ausgeformten Ringschultern (Ringschiene, Dekor 28) a) Carsdorf, Weißeritzkreis, Sachsen, D; b) Holzhausen, Lkr. Osnabrück, D, römische Kaiserzeit; c) Lengerich, Lkr. Emsland, Schatzfund, verborgen nach 327 n. Chr.; d) Harzburg bei Bad Harzburg, Lkr. Goslar, D; e) Cannington bei Bridwater in Somerset, GB; f) Taucha, Lkr. Leipzig, D; g) Landsgrav Mark, Slagelse herred, Vestsjællands Amt, DK, aus dem im 14. Jahrhundert verborgenen Schatzfund; h) Wrocław (Breslau), PL

(dle Prokisch - Küntreiber 2004, 790)

Obrázek 14: Prstény s motivem lilie



Abb. 48: Fingerringe mit Lilienmotiv (Ringkopf, Dekor 2): a) Hradiš'ko bei Davle, ČR; b) – f) Ágasegyháza, Ungarische Tiefebene, H; g) Krásno, Bezirk Partizánske, SK, Grab 594; h) Krásno, Bezirk Partizánske, SK, Grab 68; i) und j) Kaposvár, Komitat Somogy, H; k) Nagytóke, Komitat Szentes, H; verschiedene Maßstäbe

(dle Prokisch - Küntreiber 2004, 790)

Obrázek 15: Prstény zdobené granulací a filigránem

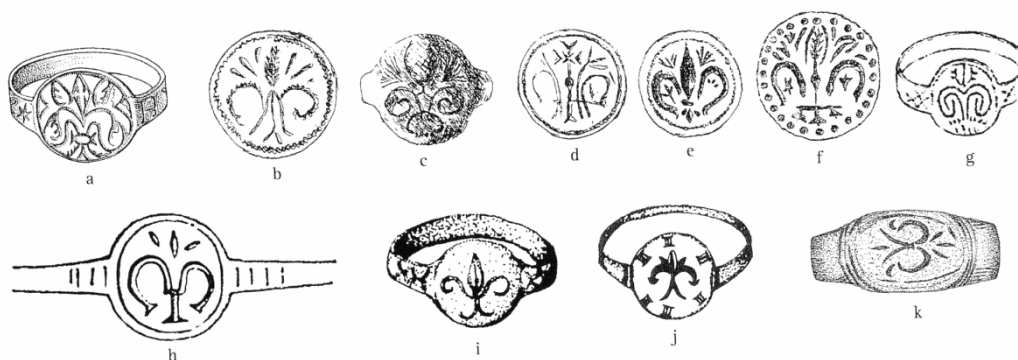

Abb. 46: Fingerringe mit filigranierter Schiene (Ringschiene, Dekore 21 und 22): a) Bodrog-Vécs, H; b) Nitra-Dražovce, SK; c) Matičane-Breg, SER

(dle Prokisch - Küntreiber 2004, 789)

Obrázek 16: Biskupské prsteny

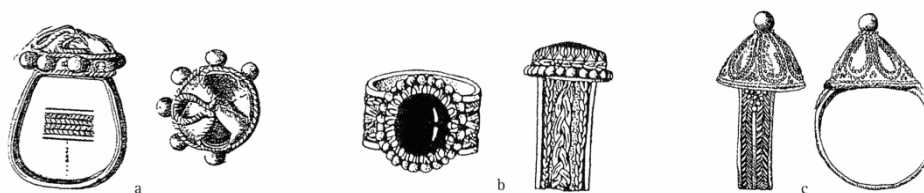
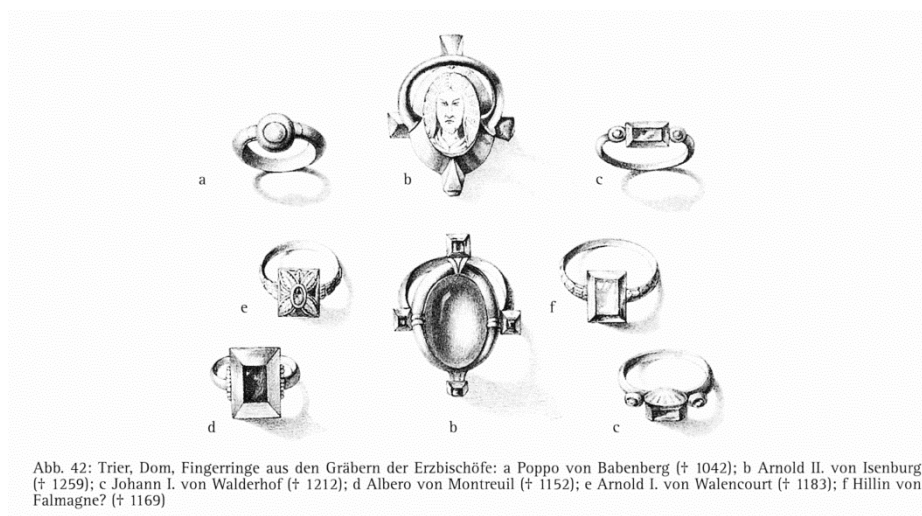

(dle Prokisch - Küntreiber 2004, 788)

Obrázek 17: Prsteny s očkem

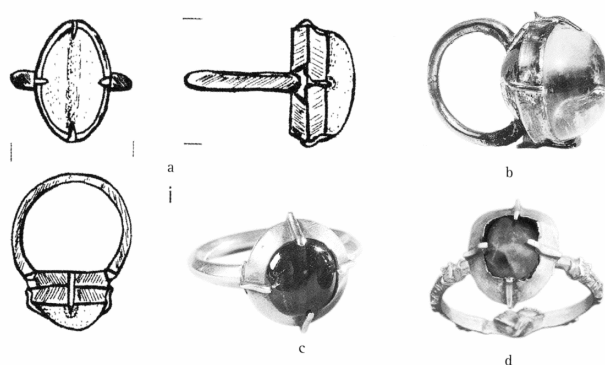

(dle Prokisch - Küntreiber 2004, 789)

Obrázek 18: Prsteny - Slovensko

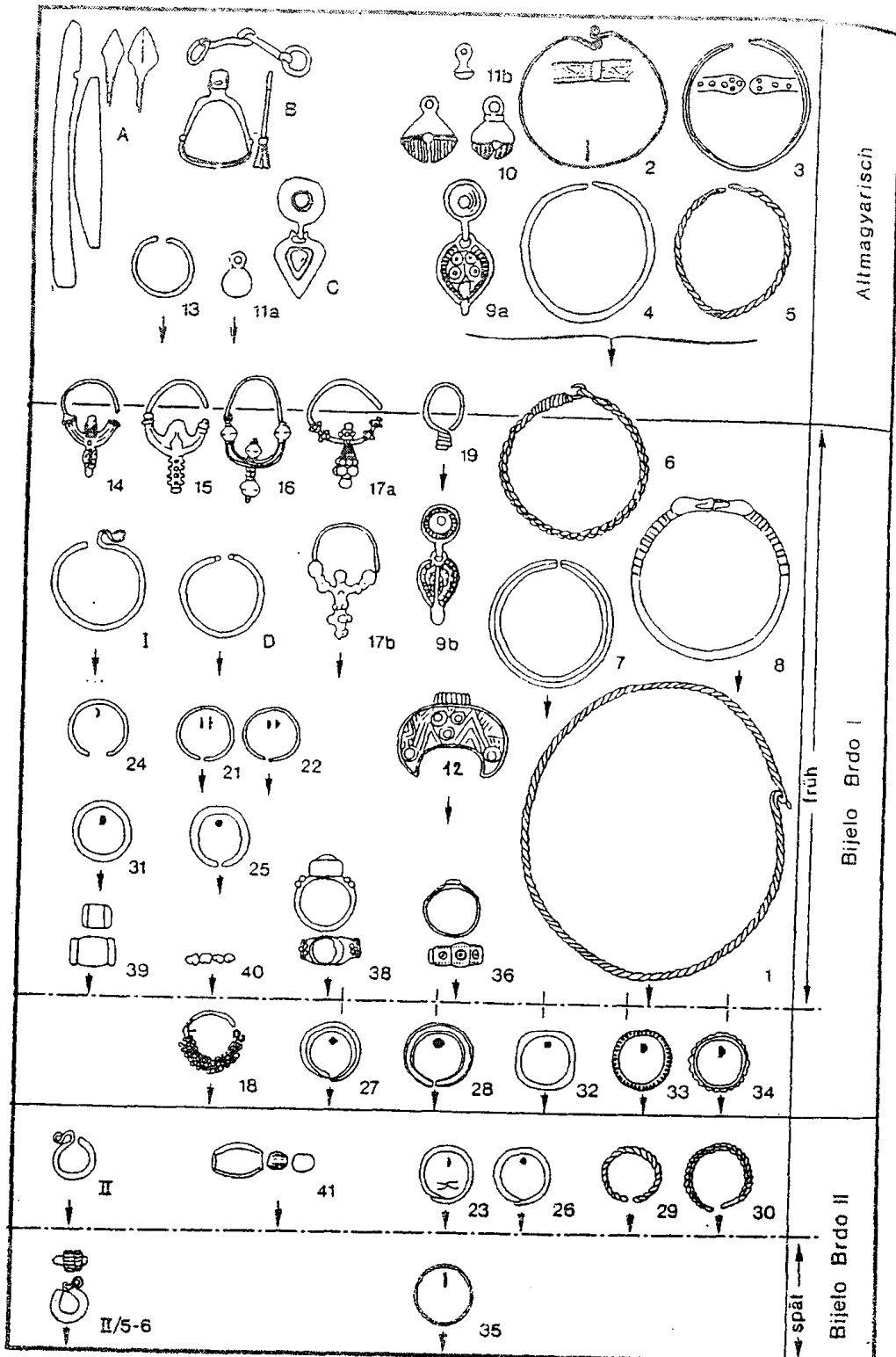

(dle Hanuliak 1997, 276)

Obrázek 19: Typy šperků Slovensko

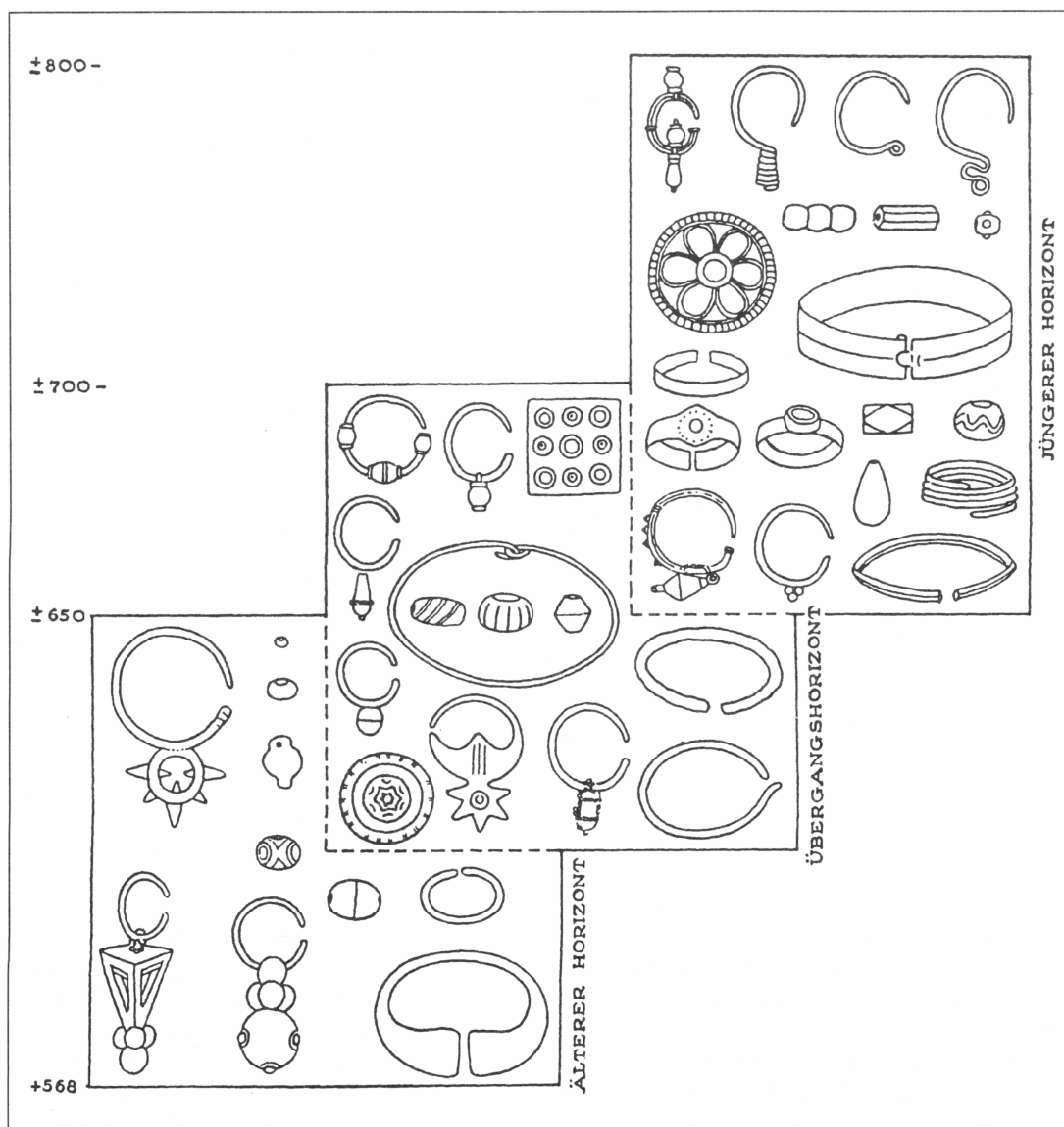

Obr. 31. Typologicko-chronologické skupiny ženského šperku 7.-8. stor. (podľa Čilinská 1975, obr. 12).

(dle Zábajník 2004)

Obrázek 20: Typy šperků Slovensko

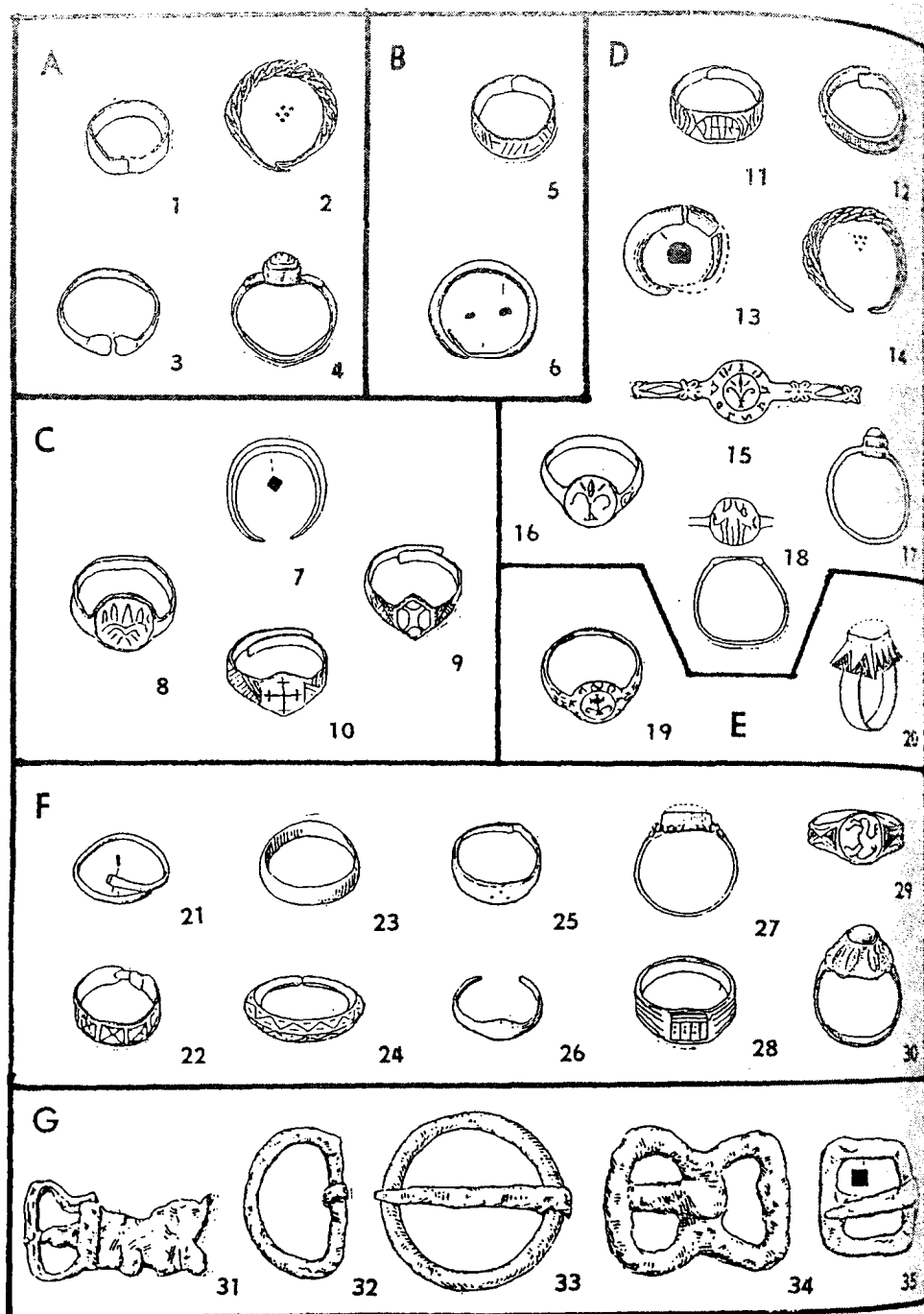

Obr. 3. Nedanovce-Krásno. Základné typy a varianty okrás zdobiace ruku (opasky). A – prvá polovica 12. stor.; B – druhá polovica 12. stor.; C – 12. stor.; D – prvá polovica 13. stor.; E – druhá polovica 13. stor.; F – exempláre z 12.–13. stor.; G – opaskové pracky z 12.–13. stor.

(dle Hanuliak 1997, 280)

Obrázek 21 Dálkové obchodní trasy Evropa

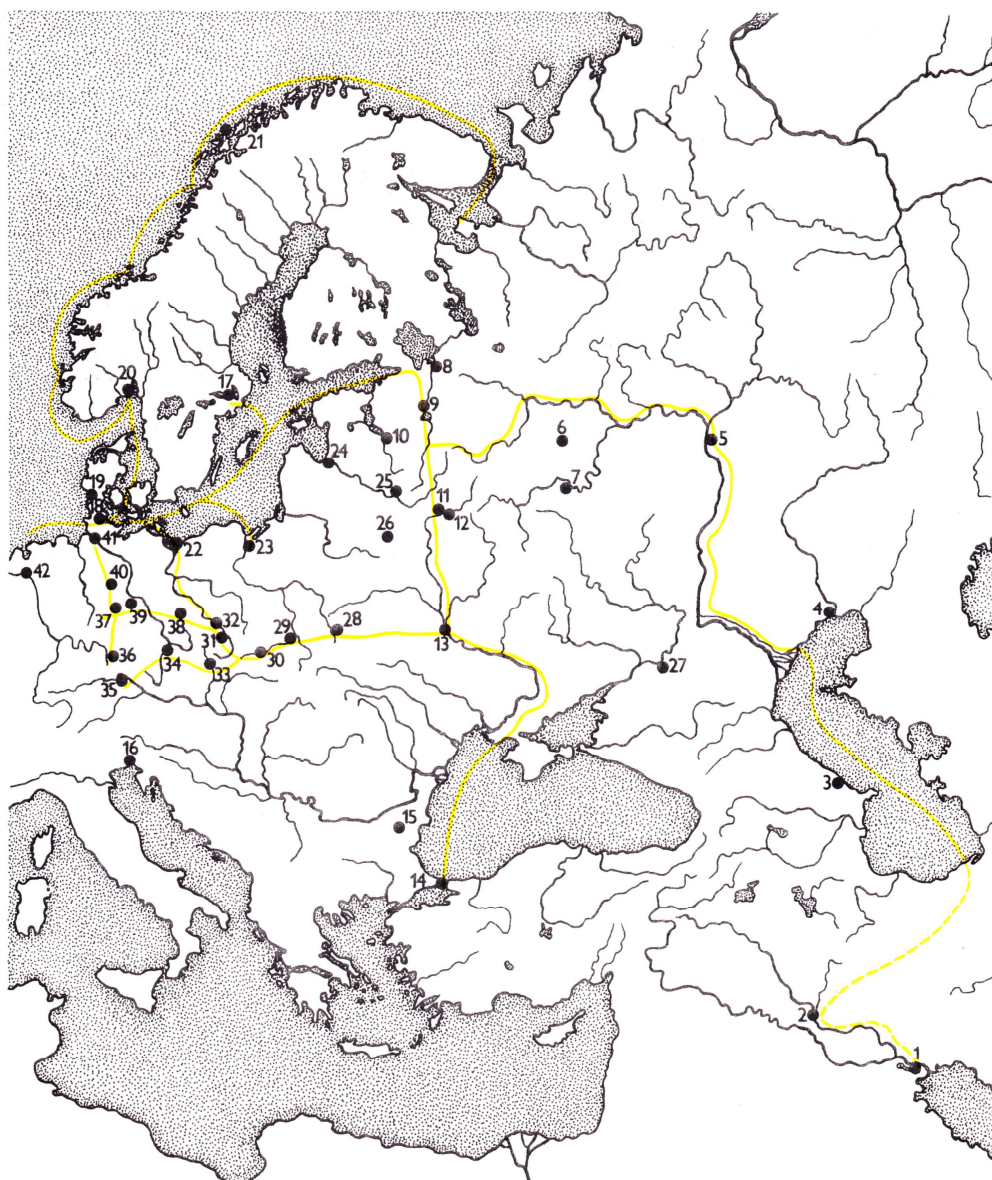

Obr. 42 – Nejdůležitější cesty dálkového obchodu v raném středověku, spojující severní, střední a východní Evropu s Orientem (Janáček 1964; Dušek in Bach, Dušek 1971; Krumphanzlová 1992). Lokality: 1 – Basra, 2 – Baghdád, 3 – Derbent, 4 – Itil, 5 – Bolgar, 6 – Vladimir, 7 – Staraja Rjazaň, 8 – Staraja Ladoga, 9 – Novgorod, 10 – Pskov, 11 – Gnezdovo, 12 – Smolensk, 13 – Kijev, 14 – Konstantinopol, 15 – Pliska, 16 – Aquileia, 17 – Birka, 18 – Haithabu, 19 – Ribe, 20 – Kaupang, 21 – Helgö, 22 – Wolin, 23 – Trusó, 24 – Riga, 25 – Pskov, 26 – Minsk, 27 – Sarkel-Belaja Veža, 28 – Vladimir Volynskij, 29 – Sandomierz, 30 – Kraków, 31 – Opole, 32 – Wrocław, 33 – Olomouc, 34 – Praha, 35 – Regensburg, 36 – Nürnberg, 37 – Erfurt, 38 – Bautzen, 39 – Leipzig, 40 – Braunschweig, 41 – Hamburg, 42 – Dorestad

(dle Mrázek 2000, 86)

Obrázek 22: Struktura databáze

