

**Západočeská univerzita v Plzni**

**Fakulta filozofická**

**Diplomová práce**

**Raně středověké prsteny jako šperk a symbol v  
kontextu střední Evropy**

**Hana Makovcová**

Plzeň 2013

**Západočeská univerzita v Plzni**

**Fakulta filozofická**

Katedra archeologie

**Studijní program Archeologie**

**Studijní obor Archeologie**

**Diplomová práce**

**Raně středověké prsteny jako šperk a symbol v  
kontextu střední Evropy**

**Hana Makovcová**

*Vedoucí práce:*

PhDr. Kateřina Tomková

Archeologický ústav AVČR

Plzeň 2013

Prohlašuji, že jsem práci zpracoval(a) samostatně a použil(a) jen  
uvedených pramenů a literatury.

*Plzeň, červen 2013* .....

Na tomto místě bych chtěla poděkovat vedoucí mé diplomové práce PhDr. Kateřině Tomkové za cenné rady, připomínky a poskytnuté materiály. Zároveň bych také chtěla poděkovat Mgr. Petru Mudrovi za pomoc a rady při zpracování databáze.

## Obsah

<b>1 ÚVOD .....</b>	<b>7</b>
<b>2 CÍLE A METODA PRÁCE .....</b>	<b>8</b>
<b>3 DESKRIPTIVNÍ SYSTÉM A DATABÁZE. ....</b>	<b>10</b>
<b>4 DĚJINY BĀDÁNÍ .....</b>	<b>11</b>
<b>5 PRSTEN JAKO MÓDNÍ PRVEK.....</b>	<b>17</b>
<b>5.1 ČESKÁ REUBLIKA.....</b>	<b>20</b>
5.1.1 PRAMENY .....	20
5.1.2 MATERIÁL.....	23
5.1.2.1 Kovy .....	24
5.1.2.2 Sklo .....	26
5.1.2.3 Kompozitní materiály .....	28
5.1.2.4 Ostatní .....	29
5.1.3 TOPOGRAFIE .....	30
5.1.4 TYPOLOGICKÝ VÝVOJ .....	32
5.1.5 PRSTENY PÁSKOVÉ .....	41
5.1.5.1 Prstény páskové prosté .....	42
5.1.5.2 Prstény páskové se štítkovitým rozšířením .....	46
5.1.5.3 Prstény páskové s terčikem.....	50
5.1.6 PRSTENY TYČINKOVÉ.....	52
5.1.6.1 Prstény tyčinkové prosté.....	52
5.1.6.2 Prstény tyčinkové s ploškou .....	54
5.1.6.3 Prstény tyčinkové s očkem .....	55
5.1.7 PRSTENY S BUTONEM .....	57
5.1.8 PRSTENY PLETENÉ .....	60

<b>5.2 PRSTENY V ČR: ČECHY VERSUS MORAVA.....</b>	<b>61</b>
<b>5.3 SLOVENSKO .....</b>	<b>68</b>
5.3.1 Prsteny páskové .....	73
5.3.2 Prsteny tyčinkové .....	73
5.3.3 Prsteny pletené .....	73
<b>5.4 MAĎARSKO.....</b>	<b>76</b>
5.4.1 Prsteny páskové .....	77
5.4.2 Prsteny tyčinkové .....	78
5.4.3 Prsteny pletené .....	78
<b>5.5 POLSKO.....</b>	<b>79</b>
5.5.1 Prsteny páskové .....	80
5.5.2 Prsteny tyčinkové .....	81
5.5.3 Prsteny pletené .....	82
<b>5.6 NĚMECKO.....</b>	<b>83</b>
5.6.1 Prsteny páskové .....	84
5.6.2 Prsteny tyčinkové .....	85
<b>5.7 RAKOUSKO .....</b>	<b>87</b>
5.7.1 Prsteny páskové.....	88
5.7.2 Prsteny tyčinkové .....	88
<b>6 KULTURNÍ VLIVY, OTÁZKA IMPORTŮ ANEB PRSTEN V GLOBÁLNÍM POJETÍ.....</b>	<b>89</b>
<b>7 PRSTEN JAKO SYMBOL .....</b>	<b>92</b>
7.1 Prsteny a manželství .....	93
7.2 Pečetní prsteny, oficiální prsteny .....	95
7.3 Prsteny v církevním prostředí .....	96
<b>8 ZÁVĚR.....</b>	<b>98</b>

<b>9</b>	<b>RESUMÉ.....</b>	<b>101</b>
<b>10</b>	<b>LITERATURA .....</b>	<b>102</b>
<b>11</b>	<b>LITERATURA POUŽITÁ V DATABÁZI .....</b>	<b>111</b>
<b>12</b>	<b>OBRAZOVÉ PŘÍLOHY.....</b>	<b>119</b>
<b>12.1</b>	<b>SEZNAM PŘÍLOH.....</b>	<b>119</b>
<b>12.2</b>	<b>Grafy .....</b>	<b>9</b>
<b>12.3</b>	<b>Mapy .....</b>	<b>12</b>

## 1 ÚVOD

Prsteny představují v mnoha svých variantách jeden z nejdéle využívaných šperků. V rozmanitých podobách se vyskytují od pravěku do současnosti. Ať již jsou vyráběny z přírodních materiálů, nebo z drahých kovů, jsou jediným šperkem, který od období středověku neprošel zásadní proměnou svého tvaru, nebo nezanikl úplně. Současně reprezentují druh šperků nošený jak muži, tak i ženami a dětmi napříč všemi společenskými vrstvami. Můžeme se s nimi setkat na hradištích, i na rovinných sídlištích a pohřebištích ve volném terénu (a to jak plochá řadová pohřebiště, tak i pohřby pod mohylami). Zároveň jsou jedním z mála šperků, ve kterých se dlouhodobě propojuje praktická funkce, společenský význam a symbolický smysl.

Současné tendence ve výzkumu šperků se věnují zejména jeho všeobecnému pojetí a druhové skladbě, případně analýze materiálů, z nichž je zhotoven. Prstenům samotným tak nebyla až do nedávné doby věnována přílišná pozornost. Příčina snad může být spatřována v jejich obtížné dataci, pokud se v nálezovém celku nevyskytnou zároveň s dalšími chronologicky citlivými artefakty. Přitom prsteny představují jeden z nejfrekventovanějších zástupců šperku raného středověku. Primárně právě obdobím raného středověku, pro účely této práce vymezeného na základě všeobecných tendencí 6. - 13. stoletím, se bude věnovat tato diplomová práce. Poskytne přehled nálezů jednotlivých typů prstenů z daného časového úseku z území České republiky a konfrontuje prsteny z území Čech a Moravy. Rovněž zmíní rozdíly v hrobové výbavě mužů, žen a dětí. Nastíní vztah šperkařské produkce okolních států v rámci spektra prstenů k České republice a pokusí se jejich interkulturní projevy potvrdit či vyvrátit.



## 2 CÍLE A METODA PRÁCE

Práce si klade za cíl co nejpřesněji definovat strukturu nálezového fondu prstenů z vymezeného území, pocházejících z období 6. - 13. století. Detailněji se bude zabývat pouze územím České republiky a to v mezích jejich současných státních hranic. Stejně tak i porovnání s okolními státy zůstane pro snadnější interpretaci výsledků a vynášení do geografického softwaru omezeno na soudobé státní celky, i když jsem si při tom vědoma odchylek od jejich hranic historických (problematika města Chebu apod.)<sup>1</sup>. Předkládaná práce definuje základní kategorie prstenů raného středověku na území České republiky. Porovná jejich zastoupení na území Čech a Moravy jak v jejich materiálovém, tak i tvarovém spektru, a zároveň v jejich nálezových kontextech. Komparace bude provedena jak na základě kvalitativních, tak kvantitativních znaků a pokusí se odpovědět na otázku, pro jaký časový úsek jsou dané typy prstenů charakteristické. Jsou - li takové. Rovněž se bude věnovat problematice hrobů mužů a žen - vymezí shody/odlišnosti v poloze prstenu v hrobě, tvarové a materiálové skladbě, druhu výzdoby a souvisejících artefaktech v hrobové výbavě. Analyzované celky z území České republiky vyhodnotí v závislosti na vybraných středoevropských celcích se vztahem k území českého státu. Konkrétně se bude zabývat oblastí Slovenska, Maďarska, Polska, a Německa. Pokusí se nastínit typologické, ale i jednotlivé kulturní interference prstenů. Také bude provedena analýza topografie výskytu prstenů, jak pro Českou republiku, tak pro vymezené středoevropské území.

Konkrétní artefakty budou analyzovány prostřednictvím základních metod popisné statistiky uskutečňované prostřednictvím relační databáze Microsoft Access 2007, tabulkového procesoru Microsoft Excel 2007 a

---

<sup>1</sup> Například současné přiřazení Chebu do území Čech by mohlo vést k nepatrnému zkreslení výsledků. Nicméně vzhledem k faktu, že se budu věnovat i situaci v okolních státech, tedy i v Německu, nepovažuji tento fakt za nijak zásadní.

statistického programu Statistica 10. Vyhodnocením zobrazení mezi objekty a deskriptory realizovanými formou tabulek a grafů se pokusím zodpovědět primárně stanovené otázky. Dále budou prostřednictvím programu ArcMap 10,0 vytvořeny mapy pro prostorovou analýzu definovaných typů prstenů. Jako podkladová mapa pro zobrazení map z území České republiky byl zvolen soubor map ArcČR 500, poskytovaný serverem [www.arcdata.cz](http://www.arcdata.cz). Pro zobrazení map z ostatního evropského území byla využita mapa Evropy přejatá z [www.mapmatters.org](http://www.mapmatters.org).

Primární zdroj získaných dat převedený do relační databáze tvoří publikovaná literatura a to jak souhrnné publikace, tak dílčí syntézy především konkrétních pohřebišť. K takto získaným datům jsem byla nucena přistoupit z několika důvodů. Velké množství prstenů, podleho degračním procesům během svého uložení v depozitářích, nebo bylo zcela ztraceno (ať během svého uložení ve sbírkách nebo již v průběhu výzkumu) a máme o nich tak záznamy pouze ve starší literatuře nebo nálezových zprávách. Rovněž mi je v současné době velké množství artefaktů v muzeích nepřístupno a získaná data by tak nebyla dostačující. Kompletní záznamy uvedené v databázi tak pochází pouze a výhradně z řešerše publikované literatury a ani pro Českou republiku se tedy neopírám o konkrétní nálezy z muzeí. Je tak třeba vzít do úvahy možné dílčí zkreslení hodnoty informací získaných nepřímým studiem pramenů.

Obdobně heuristicko-komparativní charakter dat mají i údaje pro zbývající část diplomové práce, tedy pro celky se státy s vazbou k území České republiky. Identický postup je stanoven také pro určení symbolického významu prstenu.

### 3 DESKRIPTIVNÍ SYSTÉM A DATABÁZE.

Samotná databáze je tvořena množinami entit a kvalit. Za základní entity byly zvoleny: lokalita, kontext, jedinec a prsten. Lokalitu definuji jako místo nálezu prstenu, kterou se snažím co nejlíže určit deskriptory: katastrální území, okres, místní název a území (Čechy x Morava). Entita kontext je specifikována zejména kvalitami typ kontextu a související artefakty, ve kterých jsou zahrnuty vybrané kategorie artefaktů (perly, náušnice, záušnice, nůž a další), u kterých sleduji jejich prezenci/absenci v kontextu (především v případě hrobu) a které slouží k určení skutečnosti, který typ artefaktu se spolu s prsteny vyskytuje nejčastěji. Entita jedinec je pozorována v případě nálezů z hrobových celků. Charakterizována je kvalitami věk, pohlaví a poloha nálezu, umožňující následnou komparaci mezi jednotlivými jedinci, nebo mezi jedinci a dalšími entitami. V průběhu práce se však tato entita ukázala jako málo vhodná pro další analýzu. Z hlediska určení pohlaví totiž jednoznačně převažují prsteny v hrobech žen a zdá se, že počet prstenů v hrobech mužů je zanedbatelný. Výsledky porovnání hrobů mužů a žen z jednotlivých území se v důsledku tohoto faktu jeví početně prospěšnější pro hroby žen. Zároveň nelze říci, že by se v případě hrobů určených jako mužské jednalo o mylně určené hroby žen, jelikož jsou zpravidla doprovázeny artefakty jednoznačně specifickými (nebo alespoň všeobecně řazenými) pro mužské hroby (sekery, nože, absence dalších šperků). Tato problematika by vyžadovala bližší prozkoumání a bylo by nutné projít antropologické posudky ke konkrétním pohřebištím, což ale z časového hlediska a z hlediska rozsahu zde předkládané práce nebylo možné. Nicméně se jistě jedná o vhodný námět pro budoucí studium. Porovnání výskytu prstenů v mužských a ženských hrobech tak zejména z těchto důvodů naznačuji pouze okrajově a nezacházím do detailů.

Primární entitu pro zodpovězení kladených otázek zastupuje kategorie prsteny, kde vyčleňuji základní kvality jako typ a podtyp

prstenu, materiál a charakter výzdoby. Jednotlivé entity jsou pak propojeny relacemi 1:N umožňujícími jednomu záznamu z jedné tabulky přiřadit více záznamů z tabulky jiné. Stanovení pravidelností v datech je uskutečňováno vytvářením křížových dotazů v programu MS Access, např. pro určení zastoupení typů kontextů na území České republiky. Četnost jednotlivých objektů a proměnných je sledována prostřednictvím základní statistiky pro tvorby frekvenčních tabulek v programu Statistica 10, např. pro stanovení počtu daných věkových kategorií v hrobovém kontextu, u nichž byl nalezen prsten. Výsledné výstupy jsou ve většině případů exportovány do programu MS Excel 2007, kde jsou pro názornější zobrazení převedeny do vizuální podoby ve formě grafu, nebo slouží jako základ pro tvorbu map v programu ArcMap 10.

Rovněž byla pro související artefakty provedena analýza hlavních komponent, jejíž výstupy jsou presentovány prostřednictvím map interpolace faktorového skóre.

#### **4 DĚJINY BĀDÁNÍ**

Z celkového pohledu byla souhrnněji věnována prstenům pozornost pouze v zahraničních publikacích. Jedná se zejména o publikace nahlížející na prsteny především z historického hlediska, které se věnují hlavně prstenům uchovávaným ve státních či soukromých sbírkách, ale také prstenům pocházejícím z hromadných nálezů/ depotů (Burey, S. 1984: *An Introduction to Rings*; Kunz, F. 1973: *Rings for the Finger*; Oman, C. C. 1930: *Catalogue of Rings*). Z novějších zahraničních souhrnných prací se vývoji prstenů věnuje zejména M. Campbell (Campbell 2009). Její práce je ale koncipována v podstatě shodně jako publikace zmíněné výše. Tyto novější syntézy vycházejí především z jim předcházející přehledové práce F. Kunze (Kunz 1973). Vždy se zabývají prsteny v celosvětovém měřítku od jejich naprostých počátků v Egyptě a starověkém Řecku a Římě, zmiňují národy, u kterých jejich nošení absentuje a končí způsoby nošení a využití prstenů ve 20. století. Také

zmiňují způsob nošení prstenů, materiál, ze kterého byly prsteny zhotoveny ale i jejich různé tvarové formy. Značný zájem je v těchto publikacích zaměřen na účel prstenu, kde autoři vydělují prsteny růžencové - modlitební, prsteny pro církevní využití, prsteny pamětní, zásnubní a mnohé další. Pro raný středověk ovšem nemáme přímé důkazy o jejich užívání. Jak již bylo zmíněno, relativně velká pozornost je v těchto publikacích věnována nejen jednotlivým prstenům z různých evropských sbírek, ale také prstenům nalezeným v depotech. Z ostatních souhrnných děl dalších autorů se jedná většinou o kratší stati týkající se celkového vývoje šperku a raně středověké šperkařské produkce všeobecně. Jmenovitě pouze prstenům přílišná pozornost věnována není.

Počátky zájmu o šperk v Čechách a na Moravě lze sledovat již v obsáhlých všeobecných pracích L. Niederla (*Život starých Slovanů* 1911). Ve svém díle se mimo jiné věnuje i šperkům, které dělí na dva hlavní okruhy. Tvoří je šperk ryze praktické funkce a šperk s čistě zdobným účelem. Kromě variant šperku kruhového zmiňuje také prsteny. Mimo L. Niederla se vývojem ozdob a vzájemným vlivům a vývojovým tendencím v produkci šperků zabýval i J. Eisner. Obecné charakteristiky šperkařství popisuje jeho stať *O počátcích českého šperku* (Eisner 1955). Z dalších souborných prací je možno jmenovat články Z. Krumphanzlové, týkající se jednotlivých typů šperků a jejich struktury v rámci hrobové výbavy (Krumphanzlová 1963; 1974). Zde konkrétně objasňuje jednotlivé kategorie prstenů a artefakty, které se společně s nimi nejčastěji vyskytují.

V současné době se uceleněji zabývá prsteny především D. Frolíková-Kaliszová, která jednak zpracovává soubory z Pražského hradu, zároveň ale i poskytuje celkový stručný přehled o prstenech na území České republiky (Frolíková-Kaliszová 2005, 2008). Prsteny z pražského hradu jsou také zmíněny v katalogové soupisové práci I. Boháčové a M. Blažkové (Boháčová - Blažková 2011), Prstenům skleněným a všeobecně výrobkům ze skla se věnuje především E. Černá (Černá 1981; 2000, 2007). Nicméně zdá se, že se zájem o problematiku

a definici prstenů zhotovených ze skla v poslední době zvyšuje, jak může být patrné právě na publikacích souborů z Brna, Žatce a Dolních Věstonic (Sedláčková - Zapletalová 2012). Více není prstenům souhrnněji pro Čechy věnována přílišná pozornost. Dochází pouze k publikacím údajů o prstenech v katalogích nálezů či v popisech konkrétních lokalit. Ze souborných katalogů pro celou oblast Čech je to především práce J. Slámy - *Mittelböhmen im frühen Mittelalter* (Sláma 1977) a J. Bubeníka – *Slovanské osídlení středního Poohří* (Bubeník 1988). Z oblastí s největším výskytem prstenů, jejichž nálezy byly prezentovány, je možné jmenovat budečská pohřebiště (Kováry - Praha Západ), Radomyšl (okr. Strakonice) a Prahu (Boháčová - Blažková 2011; Černá 2000; Frolíková-Kaliszová 2008, Nechvátal 1999).

Pro Moravu platí obdobná situace jako pro Čechy. Ucelenější syntézy zabývající se prsteny v raném středověku dosud nebyly vydány. I zde jde hlavně o práce řešící problematiku výskytu šperků a šperkařství všeobecně, popřípadě katalogy jednotlivých pohřebišť. Ze starších děl se nejpřehledněji zabývá šperky V. Šikulová v příspěvku *Moravská pohřebiště z mladší doby hradištní*. I když jsou zde prezentovaná tvrzení (zejména o počátcích esovitých záušnic) považována za zastaralé, stále se jedná o velmi přínosnou přehledovou studii. Některé vybrané nálezové celky označované jako hromadné depoty či poklady pak sleduje V. Hrubý v syntéze. (Hrubý 1960). Rovněž je třeba ze zpracování konkrétních lokalit zmínit práce B. Dostála zabývající se převážně šperkem velkomoravského horizontu a moravskými lokalitami s ním spojenými (Dostál 1975 - Břeclav Pohansko, okr. Břeclav). Z jeho souhrnných prací je pro studium šperku a vlivů na něj přínosem *Das Vordringen der grossmährischen materiellen Kultur in die Nachbarländer* (Dostál 1965). Zde popisuje komplexnější pojetí vazeb velkomoravské produkce. Neomezuje se pouze na území Velké Moravy konfrontuje i působnost Velkomoravského státního celku na území pod jeím přímým vlivem i na státní celky, které mohla ovlivnit pouze okrajově. K soudobým badatelům řešícím problematiku prstenů na Moravě se řadí J. Šlancarová. Ta ovšem

nezpracovává pouze prsteny z raného středověku, ale též z období vrcholného středověku, renesance a novověku. Také se zabývá samotným materiálovým složením prstenů (Šlancarová 2008, 2010; Šlancarová – Ustohal 2005). Z přehledových katalogů je účelná především práce B. Dostála (Dostál 1966) a jeho publikace k Břeclavi - Pohansku (okr. Břeclav) (Dostál 1970, 1975). Dále je možné, stejně jako v Čechách jmenovat katalogy lokalit s nejvýrazněji zastoupenými prsteny. Zejména je to Staré Město – poloha na Valách (okr. Uherské Hradiště), Prušánky (okr. Hodonín), Skalice (okr. Znojmo) a Břeclav-Pohansko (okr. Břeclav) (Hrubý 1955; Klanica 2006; Budínský-Krička 1959; Kalousek 1971), rovněž ale také Dolní Věstonice (okr. Břeclav), konkrétně poloha Na pískách a Vysoká zahrada se svými výrobními objekty (2 prsteny, sklo, bronz) (Ungerman, 2008; Himmelová - Měřínský 1987, 130 - 131).

V rámci slovenského území se stejně jako na území České republiky jedná především o zmínky o prstenech v textech o jednotlivých lokalitách. Bohužel je zde pramenná základna poněkud zúžena, jelikož nálezy nejsou příliš často publikovány. Souhrnné katalogy lokalit obdobné těm, vytvořeným pro české území, například chybí úplně. Šperk v archeologických kontextech je tak obsažen především v publikacích některých konkrétních lokalit (Čakajovce (okr. Nitra), Nitra - Šindolka (okr. Nitra), Nové Zámky (okr. Nové Zámky). Souhrnněji je šperkům věnována pozornost zpravidla v rámci jednotlivých kulturních proudů, které se na Slovensku značně mísí. Například vztahy se Srbskem i v rámci produkce prstenů řeší M. Corovic - Ljubinkovic (Corovic-Ljubinkovic 1970), jedná se ovšem již o starší práci. Z novějších publikací je třeba zmínit sborník Slovensko a Evropský juhovýchod a ze vztahů s avarským kaganátem publikaci J. Zábojníka Slovensko a avarský kaganát (Zábojník 2004), která konkretizuje a chronologicky řadí veškeré kategorie šperků z období působnosti Avarů na slovenském území. Všem těmto okruhům se věnuje M. Rejholcová ve své syntéze o pohřebišti v Čakajovcích (okr. Nitra), kde dochází k postupnému mísení prvků jak podunajského, byzantsko - orientálního tak i karantánského okruhu a prvků východoevropské

provenience (Rejholcová 1995). Staromaďarskými pohřebišti se pak blíže zabývá A. Točík (*Točík 1968*). Slovanskoavarským pohřebišťím zejména z Želovců (okr. Velký Krtíš) a Nových Zámek (okr. Nové Zámky) věnuje pozornost Z. Čilinská (Čilinská 1966, 1973). Dále se zpracováním pohřebišť především nálezů z Nitry-Šindolky (okr. Nitra) věnuje G. Fusek (Fusek 1994, 1998, 2012). Četné soupisy a přehledy týkající se jak pohřebních zvyklostí, stejně jako celkové skladby a rozložení pohřebišť pocházejí také z pera M. Hanuliaka. Nejpodstatnější z nich pro vývoj prstenů představují Možnosti a problémy výskumu šperkov z 10. - 13. storočia (Hanuliak 1997 k pohřebnímu ritu a zvyklostem viz Hanuliak 2001). Blíže se šperkařtvím a problematikou s ním spojnou zabývá též A. Ruttkay (Ruttkay 1952; 1979).

Pro polské bádání o prstenech a špercích v raném středověku jsou zásadní práce H. Kočky-Krenz a A. Dabrowské, které velmi detailně zkoumají složení šperků nejen na území Polska. Práce A. Dabrowské *Groby, relikwie i insygnia – Studia z dziejów mentalności średniowiecznej* se sice nevěnuje konkrétně šperkům a směřuje spíše do oblasti církevních pohřebních zvyklostí, nicméně se zde seznámíme s využitím prstenů v tomto prostředí. Detailněji nejen o prstenech, ale celkově o špercích raného středověku pojednává blíže právě H. Kočka -Krenz (Dabrowska 2008; Kočka-Krenz 1993). Přínosný je také katalog z výstavy *Skarby wieków srednich/Schätze des Mittelalters - Schmuck aus dem Staatlichen Archäologischen Museum Warschau 2011* (Brzezinski 2011). O prstenech charakteristických pro polské území zhotovených ze skla a jantaru blíže píše též A. Chmielowska a Z. Kamienská (Chmielowska 1960; Kamienská 1987). Samotným produktům z jantaru se detailněji věnuje také G. Bukowska - Gedigowa. (Bukowska - Gedigowa 1984). Z přehledovějších prací, které se věnují historii polska všeobecně ale jejich podstatnou součástí je i popis šperkařské produkce lze zmínit práci A. Zaki (Zaki 1974). Dále je možné se s prsteny seznámi opět v různých dílčích publikacích vztahujících se ke konkrétním lokalitám. Z



všeobecnějších popisů pohřebišť a nálezů prstenů s nimi spojených lze zmínit práce Zoll-Adamikové (Zoll-Adamikova 1971).

Ze souhrnnějších maďarských prací zabývajících se šperkem a šperkařstvím jmenujme především práce A. Héjj-Détari *Hungarian Jewellery of the past* (Héjj-Détari 1965). Obdobně se nálezy z archeologických kontextů zabývá i G. Kovrig (Kovrig 1975). Spíše se ale téma maďarského šperku objevuje v publikacích zaměřených na jednotlivé oblasti např. oblasti dolního Dunaje nebo jižní oblasti Maďarska (Dumitriu 2001, Bálint 1991). Z české produkce pak můžeme zmínit dílo Z. Váni *Maďaři a Slované ve světle archeologických nálezů* (Váňa 1954), soustřeďující se hlavně na šperk belobrdské kultury. Ze všeobecnějších děl spojených s maďarskou archeologií částečně přibližuje skladbu artefaktů sborník F. Curty a A. Kovaleva - *The Other Europe in the Middle Ages* (Curta - Kovalev 2008). Nálezy prstenů z konkrétních pohřebišť zmiňuje pro pohřebiště v Kisköre (kr. Heves) a Tiszafüred (kr. Jász - Nagytun Szolnok) E. Garam (Garam 1975, 1979, 1995). Počátkům Maďarska a s nimi spojenými artefakty se také zabývá R. Heitel (Heitel 2004). Dálkové vztahy s Podunajím řeší B. Szöke (Szöke 1982). Asi nejkomplexněji pojatou publikací je však sborník *Hungarian archaeology at the turn of the Milenium.*(Bartosiewicz -Visy 2003). Spíše se ale jedná o přehledové práce z historického hlediska než skladby či vývoje artefaktů. Právě sborník zmiňovaný jako poslední tvoří komplexní vývojový přehled maďarské archeologie.

Pro oblast Německa se publikace zabývající hrobovou výbavou v podobě šperků a prstenů vztahují zejména na soupisy lokalit a pohřebišť. Výsadní jsou práce A Müller a K. Müller-Mučí zejména pro oblast Berlin – Spandau (kr. Berlin) (Müller - Müller-Mučí 1987.) Také lze zahrnout dílo H. Rempela vztahující se zejména k oblasti Saska a Saska-Anhaltska (Rempel 1966). Oblast Durynska také blíže studuje H. Bach a S. Dušek (Bach - Dušek 1971). K obsáhlejší soupisovým pracím lze taktéž přiřadit sborník *Die Bayern und ihre Nachbarn* (Friesinger - Daim 1985). Dále je třeba zmínit práce A. Haberstroha (Haberstroh 2000, 2004) a

samostatné práce S. Duška řešícího vztahy s Durynskem (Dušek 1999, 1983, 2000). Konkrétním pohřebišťím s nálezy prstenů se ještě blíže věnuje Fischer (Staubing (kr. Kelheim); Fischer 1993) a F. Daim (Daim - Lippert 1984; Daim 1987 Sommerein (kr. Bruck an der Leitha) a Leobersdorf (okr. Bruck an der Leitha)). Vztahy německých oblastí a Slovanů se zabývá také D. Bialeková (Bialeková 2000). Pro oblast Rakouska a s ním související hraniční karantánsko - köttlášský horizont lze jmenovat práci Dolnorakouské Podunají v raném středověku J. Justové (1990) a především práce J. Gieslera (Giesler 1997; 1999). Dále se jedná spíše o soupisy nálezů z jednotlivých lokalit - jmenujme např. W. Modrijanův - Karantanisch - Köttlacher Kulturkreis, či Awarische Gräberfeld von Leobersdorf (okr. Bruck an der Leitha) (Modrijan , Grefen 1986)

## 5 PRSTEN JAKO MÓDNÍ PRVEK

Potřeba člověka zdobit se je známa již od pravěku. Projevuje se prostřednictvím předmětů, jako jsou závěsky, náhrdelníky či spony různých tvarů a provedení. S větším výskytem konkrétních forem kruhového šperku vztaženým na naše území se ovšem můžeme setkat až od neolitu (kultura s vypíchanou keramikou), kdy se objevují mramorové náramky (severozápadní Čechy na 19 lokalitách, ale i v Posálí a v Německu; Pavlů – Zápotocká 2007, 81). Ke zmenšení jejich tvaru a využití jako prstenu ovšem zatím nedochází (nebo přinejmenším se daný fakt projevuje nedostatkem nálezů). Jistou expanzi kruhového a drátěného šperku ovšem zaznamenáváme s rozvojem technologie výroby kovových slitin v době bronzové. Z drátěného šperku se objevují kličkovité a terčovité záušnice, záušnice typu ledce, či závěsky sedmihradského typu. Z kruhového šperku můžeme v mladším období (Únětická kultura) evidovat ozdoby hlavy – čelenky a také náramky, které vykazují vysokou variabilitu (od manžetových přes žebrované, stočené z bronzového pásku, tyčinkové s vyhnutými konci, nebo masivní kruhy

s rýžkami po obvodu – někdy napodobující nákrčníky). Samotné prsteny začínají vystupovat až v nálezových kontextech mladšího úseku starší doby bronzové, kdy se objevují prsteny stočené z drátku nebo pásku. Je ovšem velmi obtížné je odlišit od konstrukčně analogických ozdob hlavy (Jiráň, 2008 52 – 54). Mírný nárůst či setrvalý stav výskytu kruhového šperku můžeme pozorovat u mohylových kultur. Ve skupině těchto kultur přibývají jak nové tvary náramků (tyčinkové s dotýkajícími se konci, masivní se zúženými konci, ploché s lopatkovitě rozšířenými konci, ploché se spirálovými růžicemi na koncích), tak i prstenů. Jejich nálezy jsou typické především pro kostrové pohřby (Jiráň 2008, 115). Evidujeme zde tvary podobné náramkům (plochý kroužek vybíhající ve dvě protilehlé spirály), dále formy, které se objevují kontinuálně v podstatě až do současnosti. Jedná se o páskové uzavřené prsteny nebo o prsteny páskové s konci přes sebe přeloženými, široké prsteny manžetové se zaoblenými konci, které jsou hustě rýhované. V mladší a pozdní době bronzové se opět projevuje určitý pokles ve výrobě prstenů. Opět se prsteny navrací až ke konci doby halštatské a především v době laténské. V tomto období se také prosazuje větší množství náramků a nánožníků. Na sklonku doby halštatské (HaD<sub>2</sub>) se opakovaně vrací i prsteny, zpočátku ovšem ještě jako výhradně mužský šperk (minimálně o tom svědčí doklady hrobové výbavy). Jedná se o tvary uzavřené, ať již lité nebo páskové. Vyskytují se i formy otevřené, nebo zdobené rýhováním. Začínají se početněji objevovat i zlaté exempláře (Hořovicko), stříbrné výrobky ovšem zůstávají stále vzácné. Jejich výskyt kontinuálně přechází do doby laténské, kde se projevuje rozmanitým množstvím forem (spirálovitě svinuté, skleněné, železné zdobené i nezdobené až sedlovité tvary typické především pro stupeň Latén B; Venclová 2008, 130 – 135). V tomto období, kdy se výrazně zintenzivňuje obchod, zejména s římskými provinciemi, zaznamenáváme jeho odraz i v nálezech prstenů. Snad obchodní kontakty jsou doloženy především železnými prsteny s lůžkem pro gemu. V době laténské roste také obliba výrobků ze švartny, ať již náramků či prstenů. S ní se opět vrací jakási cyklická vlna vzrůstu a úpadku výskytu kruhového šperku, kdy se ve spojitosti s koncem doby

laténské šperk postupně vytrácí (Venclová – Drda – Michálek 2008, 108 – 117). Do doby římské tak přetrvávají téměř výhradně prsteny. Často jsou zastoupeny zlatými exempláři, vyskytují se ale také v bronzové a železné podobě. Pro starší dobu římskou jsou typické štítkové prsteny s očkem, které je nejčastěji vyplněno skleněnou intaglií (Kadaň Jezerka (okr. Chomutov); Salač 2008, 84).

V období raného středověku dochází k opětovnému návratu prstenů. Je třeba si ovšem uvědomit, že pro svou průběžnost a stálost tvarů je pro raný středověk, stejně jako pro období předešlá, datace samotných prstenů velmi problematická a v případě ojedinělých nálezů mnohdy zcela nemožná. Usuzujeme tak na jejich stáří především na základě souvisejících artefaktů z daného nálezového celku. Je pochopitelné, že jako hlavní kategorie prstenů lze vyčlenit bohaté formy, určené zpravidla elitě a vládnoucím vrstvám, jedinečné buď svým materiálem, nebo provedením, většinou určené pro zvláštní příležitosti, a méně honosné varianty určené pro běžnější nošení, oblíbené a dostupné i pro obyvatele vesnic. I když je nutno připustit, že ve vesnickém prostředí mohly být považovány i prsteny, které se nám dnes zdají prosté a nezdobené za význačný a drahocenný druh šperku. Také je nutné zvážit existenci prstenů z organických materiálů, jakým mohlo být dřevo, lýko, či jiná rostlinná vlákna. Nutné je také posoudit problematické zachování prstenů kostěných, které již zcela mohly podlehnout transformačním procesům. Jejich možné využití v tehdejší živé kultuře není ale možné opomenout a je nutné je také zohlednit.

Pro období 9. – 10. století vyčleňuje D. Frolíková-Kaliszová tzv. prsteny veligradského a podunajského typu. Prsteny veligradského typu tvoří podle ní zpravidla neuzavřená obroučka zhotovená z drahých kovů, zdobená granulací nebo filigránem. Jedná se tedy o klasickou velkomoravskou produkci, kam spadají nejčastěji páskové či tyčinkové prsteny se zdobeným butonem nebo očkem. Oproti nim jsou šperky podunajské varianty značně chudší, zdobené vybíjeným ornamentem z drobných teček. Často tvoří motiv kříže mřížky nebo pouze

puncovaných koleček či tzv. sluníček (Frolíková-Kaliszová 2008, 143 – 146). Většinou jsou to prosté páskové či tyčinkové prsteny či páskové prsteny se štítkovým rozšířením. I přes fakt, že prsteny podunajského typu jsou oproti prstenům veligradským o mnoho méně zdobené, jedná se stále o prsteny honosnější varianty. Tento rozdíl se projeví zejména v jejich srovnání s prsteny zcela hladkými ať již páskovými nebo tyčinkovými.

Zdá se, že prsteny ke sklonku raného středověku z běžného nošení mizí. Tento fakt je nejčastěji přisuzován narůstajícímu prosazování křesťanství. Je ovšem otázkou nakolik můžeme danou skutečnost přisoudit křesťanství samotnému, nakolik dobové módě a do jaké míry nám odráží archeologické prameny danou situaci v tehdejší živé kultuře. Nicméně v archeologických kontextech přibližně do poloviny vrcholného středověku převažují prsteny pouze a výhradně vysoce postavených jedinců ať již hodnostářů církevních nebo světských, kde prsteny reprezentují výlučně jejich mocenské postavení a neslouží jako osobní výbava jedince. Hojněji začínají být zastoupeny také tzv. komemorativní prsteny s motivem spojených rukou. Další rozmach ve výskytu prstenů opět nastává v renesanci, kdy se vyčleňují nové kategorie prstenů, tzv. prsteny pamětní, nebo růžencové. Rovněž hojněji přicházejí do obliby prsteny označované jako snubní, zásnubní milostné a svatební. Právě ty, jako jedny z mála přetrvávají v podstatě až do současnosti.

## **5.1 ČESKÁ REUBLIKA**

### **5.1.1 PRAMENY**

Struktura pramenné základny pro studium prstenů na území České republiky je obdobná, ne však zcela stejná jako její stav v sousedících zemích. I zde se struktura pramenů zakládá zejména na artefaktech vyskytujících se v hrobových a sídlištních kontextech. Méně často se lze setkat s prsteny uloženými spolu s dalšími druhy šperku v

depotech. V porovnání s okolními zeměmi jsou ovšem v České republice nálezy prstenů na pohřebištích dosti markantní, oproti tomuto faktu jsou například v Polsku a Německu poměrně početně prsteny zastoupeny i na sídlištích a zejména v tzv. pokladech/depotech zlomkového stříbra.

Z časového hlediska je možné sledovat různé projevy jejich výskytu na území Čech a Moravy, kdy se na Moravě začíná projevovat nárůst prstenů sice již od 7. století, ale svého vrcholu dosahuje až v 8. a 9. století. Z tohoto časového úseku jsou prsteny zastoupeny téměř výhradně na pohřebištích. V Čechách můžeme sledovat jejich rozmach hlavně v 9. století, kdy pokračuje i nadále. Výskyt prstenů v hrobové výbavě se ale během desátého století pozvolna snižuje. Zdá se, že ještě stále přetrvává vliv velkomoravské tradice a přechod k 11. a 12. století není natolik markantní. I přes tuto skutečnost se prsteny na Moravě z hrobové výbavy začínají vytrácet a častěji se objevují v prostředí sídlišť. Právě od konce 10. století je patrný rostoucí výskyt prstenů v sídlištních kontextech. Prsteny zde nalézané se ovšem již zcela zásadně odlišují materiálem (Dostál 1965, 362; 1966, 30; Frolíková-Kaliszová 2008, 146). Jedná se téměř výhradně o tzv. skleněné kroužky, které zcela definují sídlištní nálezy. Tento fenomén není ovšem typický pouze pro Moravu, pro území Čech je ještě více zásadní. Projevuje se jako zcela nová módní vlna, jejíž výskyt především v sídlištních celcích by snad mohl být dáván do souvislosti s vlivem postupujícího křesťanství a celkovým úbytkem hrobových výbav. V okamžiku kdy začínají mizet artefakty z hrobové výbavy, začínají se totiž právě skleněné kroužky vyskytovat v sídlištních kontextech. Je ale třeba zvážit fakt, že v hrobových kontextech se jedná především o záměrně deponované artefakty vložené do hrobu jako osobní artefakt jedince (a v mnoha případech se dochovaly i na prstě zemřelého). V případě skleněných kroužků/prstýnků, které se projevují převážně v sídlištním horizontu a v hrobové výbavě je nenajdeme, je třeba vzít do úvahy jejich možné funkce i jako prostředku směny (k této interpretaci přispívá podle některých autorů i skutečnost, že jsou menších rozměrů cca kolem 1,5 cm, zatímco prsteny zhotovené z kovu se

vyskytují v rozměrech kolem 2 cm). Nehledě na skutečnost, že na jejich využití jako prstenu se usuzuje pouze na základě jejich tvaru. Kvantita jejich výskytu na Moravě ovšem také může být zkreslena objevem sklářské dílny v Dolních Věstonicích Na pískách, pocházející právě ze sídlištního kontextu (Himmelová - Měřínský 1987, 129 - 131; Marešová 1983, 113).

Prsteny zhotovené z kovu nacházené v hrobové výbavě jsou od 11. století výše spojovány téměř výlučně s identifikací jedinců pocházejících z vyšších společenských vrstev. Z několika náhodných nálezů pocházejí z Olomouce - hradu (okr. Olomouc) a lze tedy předpokládat, že se bude jednat o tzv. prsteny elity. V souvislosti s 11. a 12. stoletím lze výskyt prstenů na Moravě spojit i s nálezy v depotech, jejich počet ovšem není nijak častý. Pro moravské území je známý pouze nález z Babic. Ty jsou ale datovány právě až do 12. století (Dostál 1966, 30 -59; Frolíková-Kaliszová 2008, 143 - 149; Frolíková-Kaliszová 2005, 373 - 378; Krumphanzlová 1974, 61 - 62, Šikulová 1959, 88 - 162).

Pro Čechy je situace z hlediska struktury pramenů obdobná jako pro moravské území, jen je patrný jistý časový odstup. Ten je možné zdůvodnit pravděpodobným postupným pronikáním velkomoravské produkce a jejím následným přejímáním a interpretací v českých dílnách. I v Čechách se v kontextech projevuje postupný nárůst prstenů cca od 8. století a to především v hrobové výbavě. Za vrchol období jejich výskytu, který je relativně kontinuální, lze považovat až období 10. století, pro které je patrná rovněž jejich převaha na pohřebištích. Nicméně i zde se především ke sklonku 11. století začíná prosazovat úbytek artefaktů v hrobové výbavě. Toto zdánlivé vakuum je následně vyplněno prsteny skleněnými. Ty v tomto období zcela dominují. Projevuje se zde sice oproti předcházejícímu časovému úseku patrný jistý početní úbytek, nicméně ve srovnání s Moravou jsou prsteny stále ještě relativně hojně zastoupeny. Jejich výskyt je zaznamenaný hlavně v období 12. a 13. století a v následujícím časovém úseku v hrobkách knížat, králů a církevních hodnostářů, jako tzv. prstenů moci symbolizujících

společenské postavení daného jedince. Na druhou stranu se v tomto období prsteny téměř vytrácejí z běžných řadových/kostelních pohřebišť a jejich výskyt pro období 13. století je znám mimo zmiňované hrobky pouze ze sídlištních horizontů (zde dominuje především nálezový soubor skleněných prstenů ze Žatce srovnatelný s moravským územím pouze nálezovým souborem skleněných prstenů z Brna - Konečné ulice, který ovšem jednak není tak obsáhlý a jednak je tento stav dán spíše charakterem zpracování dané situace) (Frolíková – Kaliszová 2008 143 – 156; Poulík 1950, 22 - 32; Sedláčková - Zapletalová 2012, 534 - 548). O nálezech prstenů v depotech lze hovořit pro Čechy pouze v jednom případě a to konkrétně u nálezů ze Žatce. Ten je charakterizován objevem dvou zcela výjimečných zlatých exemplářů datovaných do 12.století (Černá 2007, 14 - 23; Hrubý 1960; 83 - 106; Preidel 1940; Zápotocký 1965, 205 - 391).

### 5.1.2 MATERIÁL

Na základě materiálu, ze kterého byly prsteny zhotoveny lze obecně definovat dvě základní kategorie a to prsteny kovové a prsteny skleněné. Samozřejmě je možné vyčlenit i kategorie další jako prsteny z organických materiálů či kosti, u kterých je nutno počítat s jejich existencí v živé kultuře, ale v důsledku zánikových transformací nám zůstaly skryty. Zároveň je třeba vzít v úvahu i artefakty z materiálů, které na našem území nejsou nebo nebyly v raném středověku natolik běžné. Jedná se zejména o produkty dálkového obchodu, kterými byl jantar nebo drahé kameny. Tyto druhy šperků ale pro jejich naprostou výjimečnost nyní ponechávám stranou. Z kovových materiálů je možné prsteny dělit na ty z běžněji dostupných surovin (měď, bronz a jejich slitiny) a na obtížněji získatelné materiály (zlato, stříbro). Relativně problematické je vymezení kategorie, kde se slučují prsteny z více materiálů. Tedy konkrétně problematika prstenů s očkem. Zde zpravidla dochází k prolnutí kovu a skla, nebo kovu a drahého kamene, nejčastěji variet křemene (křišťál,



turmalín, ametyst, jaspis). V této práci je označuji z hlediska materiálu jako kompozitní. V databázi samotné je vyčleňuji na základě tvaru jako prsteny s očkem a přiřazuji je k prstenům kovovým.

### 5.1.2.1 Kovy

Zcela nejběžnější a naprosto dominantní surovinou jsou prsteny, ale i jiné druhy šperku, zhotovené z bronzu. Jsou svým výskytem rovnoměrně zastoupeny jak v Čechách, tak na Moravě a setkáme se s nimi v hrobech jedinců pocházejících ze všech společenských skupin. Z hlediska topografie je tedy patrný jejich výskyt zejména v povodí větších řek jako Ohře, Labe, Dyje a jejich úvalů. Charakteristické jsou ale právě pro období do konce 10. století. Následně jsou postupně nahrazovány prsteny/kroužky ze skla a prsteny z drahých kovů, či kompozitními. Prsteny zhotovené ze zlata představují oproti jiným kovovým materiálům typické zástupce velkomoravského období a v jiných časových úsecích se takzka nevyskytují (především Staré Město - Na Valách, h 24/48, Rajhrad (okr. Brno - Venkov), Žatec (okr. Louny), Praha; Dostál 1966, 104; Frolíková – Kaliszová 2008, 143; Hrubý 1955, 270). Typická je jejich koncentrace v okolí velkých center (Pražská kotlina, Brno, Dolní Věstonice (okr. Břeclav), Břeclav (okr. Břeclav). Z dalšího druhu méně dostupných materiálů jsou časté také prsteny vyrobené z pozlaceného bronzu nebo stříbra (Břeclav - Pohansko (Břeclav); Dostál 1966, 120; Dostál 1975, 241; Kalousek 1971, 46 - 186). Také prsteny stříbrné se projevují relativně častou identifikací v kontextech. Dokonce se naopak jeví mnohem častěji zastoupeny než jejich zlaté varianty. (Břeclav - Pohansko, Staré Město - Na Valách, Žalov (okr. Praha - Západ), Vojnice (okr. Louny); Frolíková – Kaliszová 2008, Dostál 1966; 104– 156; Hrubý 1955, 143; Zápotocký 1965, 205 - 391).

Při detailnější analýze materiálového zastoupení z území Čech a Moravy lze říci, že převažují kovové nálezy z území Čech. Při porovnání materiálového zastoupení prstenů z území Čech a Moravy lehce převažují bronzové nálezy prstenů v Čechách (136:84). Oproti nim jsou

na Moravě početněji zastoupeny nálezy prstenů stříbrných (27:13); měděných (22:2) a prstenů zhotovených z pozlaceného stříbra (0:5). Dohromady se ale jedná o relativně málo rozdílné počty v produkci z různých materiálů a celkově podle nich dle mého názoru nelze usuzovat na odraz v tehdejší živé kultuře. Můžeme pouze konstatovat, že se zdají být prsteny z drahých kovů charakterističtější pro Moravu a pro velkomoravské období. Častý výskyt prstenů měděných si odůvodňují barvou nezkorodované mědi, která mohla sloužit jako imitace zlata. Rovněž jsou ložiska měděné rudy na Moravě o něco hojněji zastoupeny než na území českém. Otázkou je, nakolik současný stav ložisek reflektuje tehdejší středověkou situaci. Také je otázka získávání suroviny pro výrobu bronzu, jelikož i pro něj je nutná spotřeba mědi. Je tedy nasnadě položit si otázku, zda byly hodnotnější prsteny bronzové, nebo měděné.

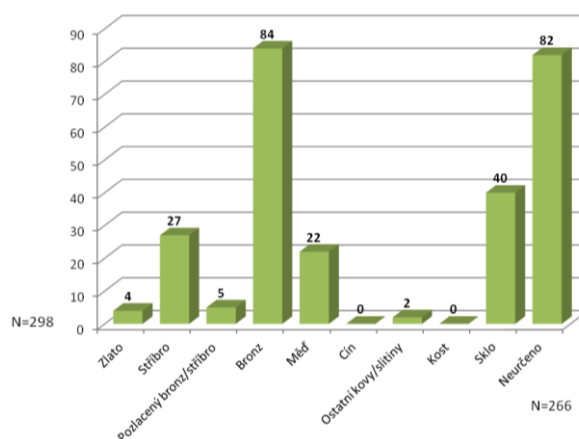
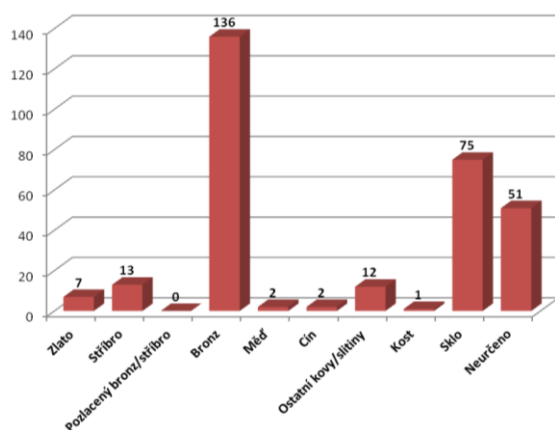

Ohledně konfrontace tvarového spektra a materiálového složení lze říci, že bronzové prsteny jsou zastoupeny u všech tvarů. Pro území Čech je patrná určitá převaha u prstenů prostých kroužkových nebo tyčinkových (viz graf 1 a 2). Prsteny zlaté, stříbrné a měděné převažují v páskové formě. Pro velkomoravské období je pak typická jejich podoba jako již výše zmíněných prstenů kompozitních. Tento druh prstenů je zhotoven většinou z drahých kovů - zlato, stříbro nebo jejich slitiny doplněné výrazným butonem nebo očkem zdobeným granulací a

filigránem. Relativně časté je také například pozlacení nebo postříbření levnějšího kovu bronzového nebo měděného. Jejich tvarové spektrum rozvíjím ale až v kapitolách následujících. Zde se budu věnovat spíše prstenům zhotoveným ze skla, které tvoří samostatnou kapitolu.

### 5.1.2.2 Sklo

U kroužků zhotovených ze skla se jeví problematičtější jejich určení jako prstenů. V mnoha případech byly totiž rovněž navlékány do náhrdelníků nebo sloužily jako závěsky záušnic či náušnic. Uvažuje se také o jejich funkci při vlétání do vlasů. Nutné je třeba zvážit i jejich možné využití jako platidla (Černá 2007, 12 - 23).

Oproti prstenům zhotoveným z kovu jsou často menších rozměrů, není to ale pravidlem. Pokud přistoupíme na fakt, že se jedná o prsteny, z hlediska jejich výskytu je jistě zajímavé, že se vyskytují cca od 11. století zcela převážně ovšem na sídlištích. V hrobové výbavě se s nimi až na výjimky nesetkáváme vůbec (10 exemplářů). A to jak na území České republiky, tak ani na území polském, kde jsou rozšířeny výrazně početněji a kde se předpokládají jejich počátky a výroba již v 8. století. Jistě tento fakt může souviset s ubývajícím množstvím milodarů na pohřebištích v rámci postupující christianizace. Tato teorie ovšem následně neplatí právě pro polské prostředí a z tohoto hlediska se jeví častější využití prstenů skleněných jako platidla nebo předmětu jiné funkce. Na druhou stranu v případě tyčinkových kroužků s nataveným očkem je jejich analogie k prstenům dosti zjevná (blíže viz E. Černá (2000) dělící takto prsteny z nálezových kontextů na Pražském hradě). Stejně je tomu tak u kroužků/ prstenů s natavenými různobarevnými vlákny.

Z hlediska jejich nálezových kontextů v České republice se zejména pro jejich nálezy z pražského prostředí i na základě jejich větších rozměrů přikláním k interpretaci E. Černé a identifikaci tohoto druhu artefaktu jako prstenu (Černá 1981, 395). Starší je jejich výskyt v

moravském prostředí, kde můžeme nálezy tohoto druhu šperku spojovat již s 11. stoletím (Dolní - Věstonice; Šaratice (Brno - Vyškov) a kde byly archeologicky zkoumány také dílny pro jejich výrobu (Ungerma 2008; Himmelová- Měřínský 1987, 129 - 131; Dostál 1966: 181) Nejedná se tedy o import, jak se mnohdy velmi často předpokládá, ale zřejmě o produkt místních dílen. Na druhou stranu lze z hlediska velké míry transportovatelnosti prstenu předpokládat, že některé produkty importem byly. Očividně byl však jejich dovoz spíše individuální a neprobíhal v takovém rozsahu. Nálezy mladší lze pro Moravu datovat do 13. století. Na českém území se tyčinkové skleněné prsteny ve větší míře začínají objevovat o něco později. Rovněž odtud není známo ani žádné středisko produkce. Na tomto místě je ale nutno zvážit, zda se na území Čech dovážely prsteny z území moravského, nebo zda je tato situace způsobena pouze stavem bádání a dosavadního nerozpoznání tohoto typu objektů. Při porovnání těchto dvou území by podle E. Černé měly být prsteny na Moravě více charakteristické pro středohradištní pohřebiště, zatímco pro Čechy by měl být jejich výskyt typický na pohřebištích mladohradištních. Nutno však zdůraznit, že v Čechách výrazně dominují dva nálezové soubory a to ze Žatce a z Prahy (Černá 2007, 15).

Jak již bylo řečeno výše, skleněné prsteny známe jak ze sídlišť, tak z pohřebišť. Snad lehce převažují sídlištní nálezy. Nejpočetnější nálezy v souborech se vyskytly v Žatci (38 ks), Kadani a Olomouci (okr. Olomouc); Černá – Hulínský – Gedeon 2001, 59 – 89; Černá 2007 12 – 23). Výjimečně se vyskytnou i exempláře s nataveným očkem, ty jsou ale spíše typické pro polskou oblast (u nás pouze Radomyšl (H360), Olomouc (okr. Olomouc), Hrdlovka (Teplice); Nechvátal 1999, 45; 1964, 655 - 685; Dohnal, 1981, 2005; Černá - Hulínský - Gedeon 2001, 59 - 89).

Tvarově se jedná o prostý kroužek s uzavřenými konci. Může být buď jednobarevný nebo s různobarevnými vtavovanými vlákny (v žateckém souboru převažují jednobarevné prsteny modrozelené barvy (Žatec - okr. Louny). Celkově se zdá, že převládají modrozelené a žlutavé

barevné variety, objevit se mohou i černé exempláře. Pokud jsou zdobeny natavením, pak nejčastěji opakním sklem žluté, či jiné silně kontrastní barvy. Zhotovovány mohly být buď přímým odléváním do formy (v tomto případě se jedná o dokonale hladké kroužky bez viditelného spojení konců), nebo navinutím skleněné tyčinky na kovový kolík a následným stavením jejich konců. Tento typ výroby lze identifikovat nepřesně viditelným spojem ukončení. Při této vinuté technice by navíc ve skle měly vznikat elipsovité bubliny. Posledním, nejméně obvyklým způsobem, je narážení na zašpičatělý hřebík, či tyč. Odlišné způsoby výroby se následně projevují odlišnou mikroskopickou strukturou skla (Brzezinski 2007 73 – 74; Černá 2007, 15 – 16). Ohledně chemismu prstenů ze skla, v nálezovém souboru ze Žatce, ale celkově na území České republiky převládají skla olovnato – křemičitá, draselno – olovnatá a sodno – olovnatá. V případě vícebarevných prstenů se jednalo výhradně o skupinu sodno – olovnatých skel (Černá 2007, 15 – 16).

### **5.1.2.3 Kompozitní materiály**

Prsteny z kompozitních materiálů jsou zastoupeny především prsteny velkomoravské produkce zdobenými granulací a filigránem, kdy se jedná zpravidla o prsteny dvousložkové tedy zhotovené z kovu a dalšího materiálu, většinou skla nebo kamene. Vykládání kovu kovem nebo výzdoba emailová se v raném středověku na území České republiky neuplatňuje. Nejhojněji je aplikace skla zastoupena na velkomoravských prstenech s butonem, kde je začleněna obdobně jako na gombících, nejčastěji výzdoba jedním nebo více očky (až pěti) na vrchlíku. Druhou kategorií kompozitních prstenů představují prsteny mladší produkce přibližně od 11. století. Začíná se stále více uplatňovat vsazování samostatného kamene nebo skla (nejčastěji zbroušeného do tvaru mugle). V případě vsazovaných skel jsou to většinou variety červeného žlutého nebo modrého skla. Kamene, představující importované exempláře, jsou zastoupeny odrůdami křemene, především křišťálu,

turmalínu, rubelitu, almandinu, nebo jaspisu. V případě importů gem se uplatňuje i chalcedon/plasma. Detailněji k jednotlivým nálezům viz tabulka 1 ; Obr. 1 (Bubeník 1988; Dostál 1966, 58; Hrubý 1960, 83 - 106; Klanica 2006, 78).

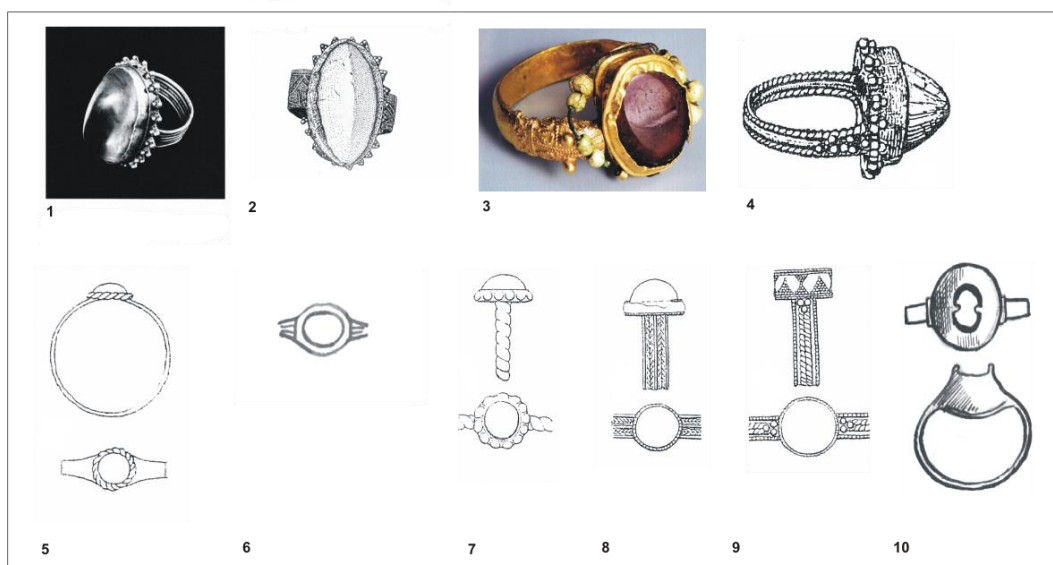

1-Holasovice (Opava); 2-Babice (Uherské Hradiště); 3-Žatec (Louny); 4-Lichoceves (Praha - Západ); 5-Boleradice (H46) (Břeclav); 6-Žalov (Praha - Západ); 7-Staré M. Na Valách (H33/48) (Uherské Hradiště); 8-Staré M. Špitálky (H2) (Uherské Hradiště); 9-Staré M. Špitálky (H24) (Uherské Hradiště); 10-Chýnov - Praha (Uherské Hradiště) (Eisner 1955; Dostál 1966; Kalousek 1971; Mrázek 2000).

#### 5.1.2.4 Ostatní

Do kategorie ostatní je nutné zahrnout prstny z těch materiálů, které se nezachovaly, ale musíme je předpokládat (dřevo, lýko), ale také prstny z materiálů, které na našem území nejsou nijak časté. Jedná se o prstny z kosti, kamene a jantaru. Tyto kategorie se na okolních územích vyskytují relativně početněji než na území České republiky. V Polsku jsou prstny zhotovené z jantaru zcela běžné, u nás známe 1 - 2 exempláře (Praha). Tento jev může být zapříčiněn možnou dostupností daného materiálu. Na druhou stranu jsou oproti prstenům korálky zhotovené z jantarové

suroviny v raném středověku České republiky poměrně hojným artiklem. Prsteny z kamene, jakožto z celokamené tyčinkové obroučky mi pro období raného středověku nejsou známy, snad pouze pro období mladší. U prstenů zhotovených z kosti se v rámci produktů parohové a kostěné industrie vybízí možnost polského importu - zejména díky nálezům ze Staré Boleslavi. Z našeho území známe pro raný středověk také jenom 3 - 4 exempláře. Navíc jejich určení jako prstenů, pokud se nejedná, jako v případě některých jantarových prstenů, o prsteny s lůžkem/očkem, je dosti problematické a mohlo se jednat, zejména v případě kroužků kostěných, o zcela běžný utilitární předmět a nikoliv o šperk.

### 5.1.3 TOPOGRAFIE

Z hlediska topografie odpovídá zcela výskyt prstenů raně středověkému charakteru slovanského osídlení. V rámci výškových stupňů dominuje výskyt v ploché pahorkatině s osídlením do 400 -500 m.n.m. s blízkostí a návazností na vodní toky. Nelze spatřovat výrazné pravidelnosti v návaznosti materiálu prstenu, či konkrétního typového spektra prstenu na určitý charakter lokality. Lze spíše všeobecně konstatovat že se prsteny vyskytují téměř výlučně na území nížin a plochých pahorkatin. Dominantní je pro území Moravy výskyt v moravských úvalech podél Dyje a Moravy a následně pro českou kotlinu nápadná koncentrace právě v okolí Prahy. Znatelný je také výskyt v Polabské nížině a dále podél toku Vltavy. Z hlediska časové perspektivy se do 10. století projevuje velkomoravský vliv a prsteny dominují zcela zásadně právě v moravských úvalech. Od 10. století do století 12. se situace mění. Prsteny začínají početně narůstat na českých lokalitách s výrazným centrem právě v již zmiňované pražské kotlině. Nově začíná přibývat výskyt prstenů podél Ohře. V období 12. - 13. století se pak na Moravě výrazně omezují a nadále jsou charakteristické spíše pro české území. Rovněž dochází v souvislosti s charakterem osídlení k přesunu prstenů do vyšších poloh k vodotečím nižšího řádu. Tato situace může

být ale pouze zdánlivá a velkým dílem reflektuje pouze momentální stav archeologického poznání území České republiky.

Pokud se pokusíme charakterizovat návaznost prstenů na hypotetický průběh dálkových tras raného středověku, musíme konstatovat negativní zjištění. Tvrdím tedy, že většina prstenů z území České republiky je domácí provenience a produktem místních dílen, ačkoliv je prsten velmi mobilním a snadno transportovatelným artefaktem. Z hlediska výskytu v rámci obchodních tras nelze spatřovat žádný výraznější příklon ke konkrétnímu typu prstenu nebo materiálu ze kterého byl zhotoven. S výjimkou prstenů z kompozitních materiálů, kdy se v rámci kamenné vložky jedná o importy ze vzdálenějších oblastí. Ovšem právě tyto prsteny byly většinou nalezeny až v druhotné poloze buď jako součást navážky (Náměstí republiky), nebo v rámci depotů (Babice (okr. Uherské Hradiště), Lichoceves (Praha - Západ) (Hrubý 1969 83 - 106; Kašpar - Žegklitz 2009, 52 - 53). Je třeba vzít v potaz také průběh dálkových obchodních tras nejsnadněji schůdným územím, tedy i v raném středověku, územím nížin, osídlených tehdejšími, povětšinou slovanským, obyvatelstvem. Ačkoliv prsteny v některých případech sledují průběh dálkových obchodních tras, nevykazují ve větší míře prvky importu. Je tomu tak i v případě prstenů zhotovených ze skla charakteristických pro polské území. Ty snad v počátcích prosazování jejich výskytu na našem území nejspíše byly importem, ovšem z hlediska jejich masivní produkce a nálezům i mimo místa obchodních tras, má tato teze svá zjevná úskalí. Otázkou také zůstává věrohodnost našeho stanovení dálkových tras s vědomím skutečnosti, že daným územím s jejich výskytem mohly vést obchodní trasy nižšího významu, nebo trasy, o kterých nemáme dochovanou žádnou evidenci. Pro období 12. a 13. století je pak následně patrný odklon, také v souvislosti s postupujícím osídlením, od hlavních vodních toků a přesun k menším vodotečím do vyšších poloh.



#### 5.1.4 TYPOLOGICKÝ VÝVOJ

Než přikročím ke kapitolám věnujícím se konkrétním typům prstenů, je třeba si nejprve vymezit, s jakými druhy prstenů se na území České republiky lze setkat a jaké typologie se staly výchozí pro mnou stanovené dělení. To vzniklo jak syntézou a revizí těchto typologií předchozích, tak vlastním pozorováním jednotlivých vyobrazení. Nutno zdůraznit, že následné zařazení konkrétních prstenů jak v databázi, tak v popisech v kapitolách níže, může být zkresleno tím, že při řazení do stanovených kategorií, mi nebyla k dispozici hmotná pramenná základna a byla jsem nucena přistupovat k vyčlenění pouze na základě obrazového materiálu. Tento fakt v sobě nese jisté zkreslení dané již samotnou interpretací autora kresby či kvalitou poskytnuté fotografie. Dále pak pochopitelně mou interpretací (například odlišení prstenů splétaných z drátků, pouze aplikace filigránní výzdoby splétaných pramenů, nebo imitace tordování zhotovená přeseky kovové tyčinky je mnohdy značně problematická). Zároveň je nutné zdůraznit samotnou problematičnost členění prstenů do pevně stanovených kategorií. Je možné najít shody u jednotlivých autorů typologií v základním rozdělení prstenů na páskové, tyčinkové a pletené, byť mnohdy označované různými pojmy. V další bližší specifikaci se ale mnohdy značně rozcházejí. Tento fakt je zapříčiněn značnou problematičností přiřazování prstenů ke konkrétním pevně stanoveným kategoriím. Mnohdy na jednom prstenu nacházíme více prvků z takto pevně stanovených kategorií. Dosud je tak velmi obtížné vyhnout se dvou zásadním problémům při vyčleňování typů prstenů a to buď přílišné přesnosti nebo velkému zjednodušení. Při přesném detailním popisu konkrétní kategorie do které bychom prsten mohli zařadit, dochází sice k detailnímu popsání prstenu nicméně vznikne pro praktické použití v podstatě nepoužitelné složité označení, které při popsání většího množství různých typů prstenů tímto způsobem může způsobit značný chaos. Je tak nutné je nahrazovat zkratkami, které mohou být při prvotním zběžném pohledu matoucí. Navíc vždy můžeme vyčlenit na daném prstenu nějaký další prvek, neboť v rámci tvarového a

dekoračního spektra dochází ke značnému množství kombinací variant. V opačném případě u přílišného zjednodušení sice získáme přehlednou typologii prstenů ale nevyhneme se opomenutí některých prvků. Snahou je tedy najít určitou rovnováhu mezi zjednodušeným přehledným popisem jednotlivých typů a detailně stukturovanými typy prstenů tak, aby v přehledném popisu byly vyčleněny i základní prvky převažující pouze u některých typů.

Dalším problémem při stanovení typologie prstenů může být otázka, na základě jakých faktorů prsteny řadit. Zda na základě materiálu, tvarového spektra či výzdoby. Většina autorů dosud vytvořených typologií se uchyluje ve větší či menší míře k jejich kombinacím z nichž nejčastější je kombinace typologie na základě materiálu a tvarového spektra, nebo na základě tvarového spektra a výzdoby. Osobně se domnívám, že ačkoliv spolu tyto tři kategorie neoddělitelně souvisí a vzájemně se doplňují a prolínají na konkrétních typech prstenů, není možné je specifikovat zcela společně, zejména co se tvaru a materiálu týče. Navíc do jisté míry materiál ovlivňuje i tvar prstenu a možnosti jeho výzdoby.

Snad mezi jedny z prvních typologických vyčlenění prstenů lze řadit dělení J. Hrubého (Hrubý 1955, 267 - 268). Ten specifikuje prsteny do základních kategorií na kroužkové, štítkové, zdobené filigránem a granulací a zdobené barevnými skly. Prsteny štítkové dále odlišuje na prsteny s kruhovým štítkem, se štítkem příčně oválným a podélně oválným a kosočtverečným popřípadě kosodélným. Rovněž dělí prsten dle způsobu výzdoby na prsteny bronzové zdobené geometrickou výzdobou a odspodu vybíjeným perlovcem a na varianty bronzové či stříbrné zdobené geometricky rytým ornamentem. (Hrubý 1955, 267 - 268) Dále také vyčleňuje prsteny zdobené filigránem a granulací, které řadí na konec 9. století a prsteny zdobené barevnými očky. Sem zahrnuje i prsteny s butonem a datuje je do 1. poloviny 10. století. (Hrubý 1955, 270). Nutno ovšem zdůraznit, zde je Hrubého členění primárně vztaženo na velkomoravské pohřebiště Na Valách (Uherské Hradiště). J. Hrubý jako jeden z mála autorů ve svém členění odlišuje i tvar štítku u

štítkovitých prstenů. V jeho typologii ovšem právě dochází ke kombinaci tvarového a výzdobného spektra a spíše se přiklání k detailnějšímu popisu jednotlivých typů. Tento jev je na druhou stranu u bohatě zdobených prstenů velkomoravských oprávněný v rámci určitých podtypů je jistě nutné je obdobně blíže odlišovat i na základě výzdobných motivů či provedení výzdoby.

Jako jeden z dalších vyčleňuje prsteny J. Sláma společně s B. Nechvátalem, kteří specifikují prsteny do šesti kategorií (*Sláma 1963, 251; Nechvátal 1999, 129*). Tvoří je prsteny: 1) ploché páskové, které dále dělí do dvou kategorií a to a) prsteny z pásku rovnoměrně širokého a b) pásku se štítkovitým rozšířením ve středové části zužujícím se do hrotů, za 2) prsteny z tyčinek z kovu, 3) prsteny pletené, 4) s kruhovým terčíkem, za 5) se skleněným očkem a za 6) prsteny skleněné. Za problematické považují u tohoto typu členění kategorie se skleněným očkem a s terčíkem jako samostatné kategorie prstenů, jelikož se většinou jedná o pásek/ tyčinku z kovu tedy prsteny buď páskové nebo tyčinkové s nataveným očkem/terčíkem. Autoři zcela opomíjejí produkci velkomoravskou s natavenými půlkulovitými butony, které očko mohou obsahovat. Problematická je zde rovněž kategorie prstenů skleněných, kdy se jedná o vyčlenění na základě materiálu, jelikož ostatní kategorie se týkají zpravidla prstenů zhotovených z kovu. Prsteny vyrobené ze skla bych tedy řadila z tvarového hlediska na základě postupu jejich výroby mezi prsteny tyčinkové, eventuálně v případě natavení oka mezi prsteny tyčinkové s očkem.

Detailněji pojatou typologii členění prstenů představuje členění B. Dostála (*Dostál, 1966, 56; ale také Dostál 1999, 53*). Zde prsteny zhotovené kovové tyčinky označuje jako kroužkové a dále je dělí do kategorií: lité, drátěné, plechové. Ty pak blíže specifikuje podtypy - stočené z kulatého nebo hraněného drátu, plechové hladké, nebo zdobené. Také obdobně jako J. Hrubý, vyčleňuje prsteny štítkové a to buď se štítkem kosočtverečným, kosodélným, oválným a kruhovým. Další kategorii představují prsteny zdobené filigránem a prsteny zdobené

barevnými skly. Domnívám se, že u tohoto typu členění je diskutabilní kombinace tvarového spektra a druhů výzdoby, které představují dva odlišné aspekty a nelze je typologicky sloučit. Rovněž pro mě nevyhovující byla kategorie členění prstenů na lité a drátěné, u které jsem si vědoma, že by je bylo vhodné ji odlišit. Nicméně právě na základě analýzy pouhých vyobrazení jsem od tohoto členění upustila a danou kategorii v typologickém členění nadále používané v této práci shnuji pod pojmem tyčinkové prsteny.

B. Dostál ve své pozdější práci již vyčleňuje prsteny jinak a to do 6 kategorií. Dělí je na základní páskové, z oblých kruhových tyčinek, pletené (zpravidla ze dvou drátů), s kruhovým terčíkem, se skleněným očkem a skleněné. Prsteny páskové pak dále vyděluje jako prsteny páskové ploché nebo páskové štítkovitě rozšířené. Dále také detailněji dělí prsteny skleněné, které zde vyčleňuje jako samostatnou kategorii a to na oblé uzavřené, a oblé se středovým terčíkem. (Dostál 1999, 53). Této jeho novější typologie se v podstatě přidržuji i v této práci, pouze od sebe odděluji materiálové a tvarové skupiny, tedy prsteny skleněné vyčleňuji jako samostatnou kategorii na základě materiálu.

Dále dělí prsteny Z. Krumphanzlová (Krumphanzlová 1974, 61-63) a to základně na prsteny páskové tyčinkové a pletené, kdy se relativně detailně zabývá i jejich chronologií. Jejího členění se přidržuji nejvíce i když zde do jednotlivých typů částečně řadí i charakter výzdoby. Blíže vyděluje prsteny: s okrouhlými terčíky; páskové uzavřené s vyznačeným obvodem (obvodovou rýhou); otevřené páskové; hrubé lité; oblého průřezu se zeslabenými konci; ze spirálovitě stočeného drátu a prsteny pletené. U pletených prstenů jejich výběr dále blíže specifikuje na klasické splétané ze tří a vícero drátů nebo na prsteny s kovovým jádrem, které jsou dále ovíjeny kovovou páskou. V rámci pletených prstenů v této práci oproti dělení Z. Krumphanzlové upouštím od specifikace na prsteny s kovovým jádrem, které jsou ovíjeny páskou, jelikož jsou na základě kresebné dokumentace takřka nerozpoznatelné a autoři publikací, ze kterých vycházím je rovněž téměř neidentifikují.

Rovněž je možné zahrnout dělení prstenů vyházející z typologie M. Rejholcové specifikované pro slovenské pohřebiště v Čakajovcích, jelikož je typologicky spousta prstenů pocházející z tohoto území, nejen působením. Velké Moravy velmi shodná až totožná s nálezy pocházejícími z území České republiky. Je třeba brát v potaz působení i jiných etnik na území slovenské. Pro pohřebiště v Čakajovcích vyčleňuje tedy M. Rejholcová s I. Hanuliakem tyto základní varianty prstenů, které obdobně jako B. Dostál dělí do 6 skupin na prsteny: drátěné, štítkové, páskové, tyčinkové a lité, které nadále specifikuje a konkretizuje a přiklání se tak k velmi detailním popisům (Rejholcová 1995, 70). Lze podle ní vyčlenit prsteny otevřené ze stříbrného/bronzového drátu s konci u sebe nebo přes sebe přehnutými, datované pro pohřebiště v Čakajovcích na základě souvisejícího materiálu do 1. poloviny 10. století. Samotné prsteny štítkové nadále vyděluje do 3 chronologicky různých skupin a to A) otevřené prsteny z tenkého bronzového plechu s kosočtverým štítkem zdobené vybitým dekorem z menších či větších polokruhovitých pukliček nebo gravírované geometrickými vzory s puncovanými a vybitými prvky (2. pol. 9. - počátek 10. století). B) uzavřené prsteny s litým oválným štítkem zdobené rovněž rytou nebo puncovanou výzdobou, rovněž sem spadají ale také prsteny se stupňovitým štítkem zdobené soustřednými kroužky (2. pol. 9. století). Za C) prsteny s kruhovým štítkem či s očkem s polodrahokamu nebo ze skla zdobené pletencem filigránu a granulací, které mají podle Rejholcové vztah k byzantsko - orientální oblasti a datovány jsou do 2. poloviny 10. st. Jako další samostatnou kategorii vyčleňuje prsteny páskové otevřené do které spadá největší počet nálezů z pohřebiště v Čakajovcích. Rovněž i tento typ je dále charakterizován několika dalšími podtypy: A) bronzové/stříbrné s odseknutými/rovně zakončenými konci. Analogické nálezy těchto prstenů pocházejí i z území České republiky (10. století). Za B) vyčleňuje podkategorii prstenů páskových otevřených z hladkého pásku se zaoblenými konci - liší se především profilací pásku a to buď hladkým páskem obdélného průřezu, rovnoměrně širokým buď zcela bez výzdoby nebo max. zdobeným šikmými rýhami. Dále je možné

specifikovat hladký pásek s okraji zahnutými dovnitř s konci zaoblenými, někdy spojenými nýtem. Poslední variantu této kategorie představují prsteny širší s výrazně ohnutého pásku s konci zúženými (10. - 11.st.). Jako kategorii C) vyčleňuje M. Rejholcová u tohoto typu prstene prsteny otevřené se stříbrného/bronzového pásku na lícni straně členěné třemi horizontálními žebry. S konci zpravidla rovně ukončenými přiloženými k sobě zdobené eventuelně rytou výzdobou z krátkých šikmých rýh vytvářející motiv klikatky. Za D) jsou to prsteny otevřené s masivním přehnutím pásku nebo pásku s polokruhovým/ obdélným, trojúhelníkovým průřezem řazené do 10. století. Jako 4. kategorii vyčleňuje M. Rejholcová prsteny tyčinkové z otevřené tyčinky průřezu půlkruhového, oválného, lichoběžníkovitého, čtvercového či obdélného průřezu s odseknutými konci ale i se zahrocenými i zaoblenými konci (2. pol. 10. - 11.st. Jako 5. kategorie jsou charakterizovány lité bronzové prsteny zdobené zářezy imitujícími tordování datované do 2. poloviny 10. - 11.století. Poslední kategorii tvoří prsteny pletené otevřené, které dále dělí na prsteny vzájemně skroucené a prsteny vrkočovitě pletené. Zajímavé u nich je, že pokud se vyskytly v hrobech tak takřka jako jediný artefakt bez doprovodu dalších předmětů, maximálně je doprovází masivní esovité zausnice, které přispívají k jejich dataci do 2. poloviny 11. století. Typologie M. Rejholcové je až na základní členění zástupcem velmi detailní typologie prstenů, která je vhodná pro poskytnutí detailního náhledu variant a možností prstenů, pro potřeby této práce však byla příliš složitá.

Dále Z. Frolíková-Kaliszová (*Frolíková-Kaliszová 2008, 143-156*), vyčleňuje tři základní kategorie, kterých se následně pro základní členění držím rovněž. Prsteny dělí na páskové, tyčinkové a pletené. Ty poté dělí na prsteny páskové otevřené, otevřené s překryvem, kroužkové lité z tyčinky s okrouhlého průřezu se štítkem a rytou výzdobou, štítkové z nepravidelně oválné až hraněné tyčinky, z tyčinek s různého průřezu s objímkou a prsteny splétané. Toto členění se mi jeví asi nejpřesnější, ale relativně nepraktické. Rovněž se jedná o relativně dlouhé a komplikované

názvy jednotlivých kategorií. Navíc nutno podotknout, že se jedná o typologii vztaženou pouze na prsteny z oblasti Pražského hradu.

Nejnověji typologii pro území České republiky vyčleňuje také I. Boháčová s M. Blažkovou (Boháčová - Blažková 2011) na základě **výzkumu revize** pohřebiště z loretánského náměstí v Praze. Nutno podotknout, že obdobně jako dělení M. Rejholcové je tato typologie vztažená k jednomu konkrétnímu pohřebišti. Má však určitou všeobecnou platnost i pro ostatní prsteny pocházející z území České republiky. Rovněž i ony dělí prsteny do 6 kategorií, jejich kategorie jsou velmi dobrým a detailním popisem, ovšem v praxi právě vyžaduje použití zkratk, které může být dosti problematické a zkreslující. Konkrétně vyčleňují tři základní typy a to prsteny páskové, tyčinkové (oválné, hraněné, půlkruhové) a prsten splétaný. Detailněji je pak specifikují do kategorií jako **Typ 1 -** prsteny páskové otevřené, **Typ 2 -** otevřené s překryvem, **Typ 3 -** kroužkové lité, **Typ 4 -** štítkové z nepravidelně oválné až hraněné tyčinky, **typ 5** z tyčinek různého průřezu s objímkou pro vložku ze skelné hmoty, **typ 6.** pletený prsten ze 3 drátků. Právě rámci typologie pro Loretánské náměstí bohužel nejsou začleněny prsteny charakteristické pro moravské území. Zároveň je tato typologie na poměří mezi detailním a zjednodušujícím popisem.

Nejnověji dělí prsteny do kategorií Z. Frolíková-Kaliszová (**Frolíková-Kaliszová 2008, 143-156**), která vyčleňuje tři základní kategorie, kterých se následně pro základní členění držím rovněž. Prsteny dělí na páskové, tyčinkové a pletené. Ty nadále dělí na prsteny páskové otevřené, otevřené s překryvem, kroužkové lité z tyčinky s okrouhlého průřezu se štítkem a rytou výzdobou, štítkové z nepravidelně oválné až hraněné tyčinky, z tyčinek s různého průřezu s objímkou a prsteny splétané. Toto členění se mi jeví asi nejpřesnější, ale relativně nepraktické. Navíc nutno podotknout, že se jedná o typologii vztaženou pouze na prsteny z oblasti Pražského hradu.

Pro potřeby této práce navrhuji členit prsteny do základních kategorií na prsteny tyčinkové, páskové a pletené. Jako prsteny tyčinkové vyčleňuji prsteny zhotovené z lité kovové tyčinky nebo drátu kruhového či hraněného průřezu. Prsteny páskové specifikují prsteny zhotovené ve své základní variantě z bronzového plechu, které dále dělím níže. Prsteny pletené jsou charakterizovány prsteny splétanými z většího počtu drátů nebo tordované ze dvou drátů. Tyto základní kategorie, které také využívám v databázi je vhodné dále specifikovat do konkrétnějších kategorií, kdy pochopitelně může docházet k prolínání některých dalších kategorií, které uvádím v tabulce 2.

Prsteny tyčinkové základně dělím na tyčinkové prosté a prsteny s očkem, s terčíkem, nebo s butonem. V případě prstenů tyčinkových prostých se jedná o prsteny jednoduchého tvaru zcela hladké, bez výzdoby. Prsteny tyčinkové s očkem jsou z hlediska materiálu prsteny kompozitními tedy prsteny, kdy je kovová tyčinka doplněna objímkou se skleněným či kameným očkem. Prsteny tyčinkové s terčíkem jsou definovány kovovou tyčinkovou obroučkou na kterou je nataven samostatný zpravidla kruhový terčík. Rovněž je možné vydělit prsteny tyčinkové s ploškou, kdy se jedná o mladší varianty prstenů s rozšířením či zesílením v přední části. A konečně kategorie prstenů s butonem, která je sama o sobě dosti problematická a je otázkou zda ji vyčlenit jako zcela samostatnou kategorii nebo ji přiřadit jako podkategorii k prstenům tyčinkovým a páskovým.

Prsteny páskové určuji jako páskové prosté, páskové se štítkem a páskové s terčíkem; páskové s očkem či páskové s butonem, kdy rozdíl ve vyčlenění terčíku či štítku spočívá ve způsobu jejich zhotovení. Jako prsteny se štítkem vyčleňuji tvary vzniklé roztepaním středové části prstenu do plošky a jako terčík, plošku/ terčík hotovenou samostatně a následně upevněnou na obroučku. Další kategorií jsou prsteny pletené, kde je možné odlišit počet pletení a to, zda jsou prsteny pouze pleteny nebo tordovány. Výzdobu do typologického řazení nezahrnuji, přiřazují ji samostatně a samotné prsteny dělím pouze na základě tvarového



spektra. Blíže se konkrétním typů a dalšímu dělení prstenů věnuji u jednotlivých kategorií prstenů.

Celkově je typologické zařazení prstenů do konkrétní kategorie dosti problematické a striktně je přiřadit jedné kategorii nelze. Asi nejdetailněji vystihuje celou problematiku škálování prstenů tabulka 1, ze které je patrné vzájemné prolínání mnoha kategorií a variant prstenů. Pokud se tedy chceme vyhnout zcela konkrétním obsáhlým popisům jedné kategorie prstenů vždy je patrná značná míra zjednodušení dané typologie a prsten lze danému typu přiřadit pouze okrajově s tím, že z jiného úhlu pohledu nelze vyloučit jeho zařazení do kategorie jiné.

**Tabulka 1: Možné kombinace kategorií prstenů**  velká míra pravděpodobnosti výskytu;  střední míra výskytu

		Páskový	Tyčinkový	Pletený
Tvar	S očkem			
	S butonem			
	S terčíkem			
	Se štítkem			
Ukončení	Otevřený			
	Uzavřený			
	Překrývající se			
Tvar konců	Zašpičatělé			
	Tupé			
	Snýtované			
Výzdoba	Rytí			
	Filigrán			
	Granulace			
	Vybíjení			
	Puncování			
	Vytepávání			
	Niello			
Zhotovení	Plechový			
	Drátěný			
	Litý			

### 5.1.5 PRSTENY PÁSKOVÉ

Ve své základní podobě prostého nezdobeného prstenu zhotoveného ohnutím obroučky z plechu, prstény páskové představují jeden z nejjednodušších tvarů ozdoby ruky známé již od pravěku. Má své tvarové analogie i pro náramky, ovšem ty pouze v mladších obdobích ve středověku raném a vrcholném nikoliv. Konkrétní formy tohoto typu prstenu se nejčastěji liší pouze zakončením a provedením výzdoby. Lze tedy blíže určit prstény otevřené, s páskou na koncích ~~buď~~ kolmo seříznutou, nebo zašpičatělou. Pokud dále specifikujeme míru přeložení konců přes sebe (zcela přeložené přes sebe, dotýkající se, zcela otevřené; **Dostál 1966, 56**), je třeba vzít v úvahu fakt, že se nemusí jednat o typologický, ale o ryze funkční prvek přizpůsobení velikosti pro prst daného konkrétního jedince. Některé přesahy navíc mohou být způsobeny následnými postdepozicičními procesy.

U prstenů páskových vyčleňuji na základě výše zmíněné typologie tři základní podkategorie, a to prstény páskové prosté, páskové se štítkovitým rozšířením a páskové s terčíkem. Spíše výjimečně jsou zastoupeny prstény páskové s butonem. Zejména z hlediska jeho tvarové stálosti a způsobu užití **patří páskové prstény mezi nejobtížněji datované artefakty** a v případě jeho nezdobené plochy, **zároveň i mezi obtížně datovatelné prstény**. Pokud se tedy v nálezovém kontextu nevyskytuje s jinými chronologicky citlivějšími artefakty, je velmi obtížné mnohdy až nemožné jej časově blíže určit. B. Dostál jejich naprosté počátky na území České republiky spojuje již se 7. stoletím, jakožto počátečním nástupem hojnějšího výskytu prstenů všeobecně (Dostál 1965). V případě spolehlivěji datovaných archeologických kontextů s tímto typem prstenu se ovšem jedná až o období 9. století na Moravě. Zastoupeny jsou ale stále ještě spíše ojedinělými nálezy (Staré Město - Na Valách (okr. Uherské Hradiště), Rajhrad (okr. Brno - Venkov), Rajhradice (okr. Brno - Venkov), Blučina - Malý Kopec (Brno - Venkov)). Do 9. století je

datuje i K. Dinklage společně se Z. Váňou. Z Váňa ovšem jejich původ shledává v belobrdské kultuře, kde jsou, stejně jako v jiných kulturních celcích, relativně častým druhem artefaktu, mohou se ale odlišovat vlastním charakterem výzdoby (Krumphanzlová 1974, 62; Váňa 1976, 447). J. Kovařík, klade hlavní dobu jejich rozvoje na základě nálezů z pohřebiště v praze Motole až do 2. pol. 10.st. (Kovařík 1991, 65) Na Moravě se ve stoletích následujících jejich výskyt relativně stabilizuje a zůstávají tak zastoupeny téměř výhradně na pohřebištích. Od století 10. začínají být hojněji zastoupeny také na území českém (Doudleby (České Budějovice) (Thoma 1999, 465 - 468), Zbuzany (Praha - Západ), Karlštejn) a následně jejich počet v hrobových celcích stoupá (Praha - Motol, Praha - Loretánské náměstí; Frolíková – Kaliszová 2005, 359 – 385; Kovařík 1991, 30 - 125; Matoušek - Lutovský 2003, 605 - 617)

#### 5.1.5.1 Prsteny páskové prosté

Jde o nejrozsáhleji zastoupený druh páskového prstenu v kontextech. Počátky jeho výskytu na území České republiky lze spojit s moravskými lokalitami poloviny 9. století (Jarohněvice (Kroměříž), Břeclav - Pohansko; blíže viz Dostál 1966, 104, 130 - 131; Kalousek 1971, 46 - 186; viz graf 20). Pro 10. století jsou charakteristické varianty s tupým ukončením a mladší formy se projevují konci zašpičatělými. Dále je charakteristickým rysem těchto prstenů 10. století oběžná rýha ať již jedna nebo dvě, která je příznačná jak u českých, tak moravských nálezů. Charakteristickou dobou výskytu páskových prostých prstenů představuje ovšem až 11. století. D. Frolíková - Kaliszová jejich dobu výskytu ještě více specifikuje do druhé poloviny 11. století (Dostál 1966, 56; Frolíková - Kaliszová 2008, 146)

Výzdobou jsou typické především nezdobené, zcela hladké formy, především právě pro 9. a 10. století. Ačkoliv postupem času výzdoba na páskových prstenech narůstá, nelze tento jev zcela generalizovat. Prsteny páskové zcela bez výzdoby se tak průběžně objevují až do 13. století a přetrvávají i nadále. Pro 9. století taktéž nejsou na pouze





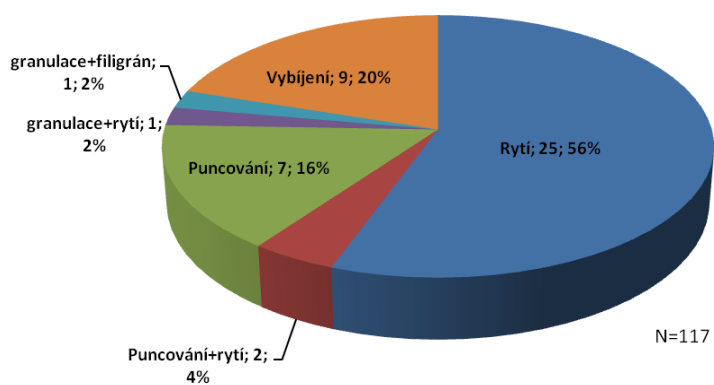

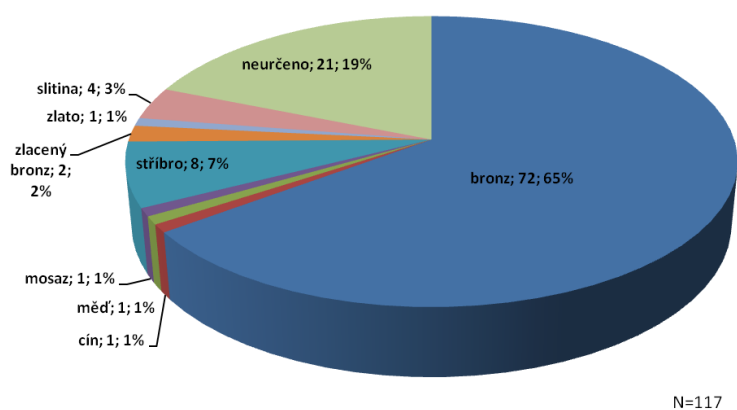

páskové zcela hladké varianty, ale na Moravě (ale někdy jako import nebo imitace i v Čechách) se vyčleňuje samostatný horizont, tzv. velkomoravské produkce, charakteristický zejména granulací a filigránní pletenou výzdobou, ale také hojným vykládáním butonů očky. Ačkoliv je základem tohoto druhu šperku ve většině případů také prsten páskový, vyčleňuji tuto kategorii zcela samostatně jako výjimečnou a atypickou skupinu mající obdoby pouze na Slovensku zejména v okolí Nitry s analogiemi a východisky v byzantském prostředí. Výzdoba zhotovená jednou či dvěma oběžnými rýhami je v zásadě charakteristická především pro 10. století a je více typická pro Čechy než pro Moravu (Krumphanzlová 1974, 61). Obecně lze říci, že prsteny v Čechách jsou méně zdobené než prsteny moravské a obsahují menší či jednodušší tvarové spektrum. Pokud tedy u páskových prostých prstenů vyčleníme jednotlivé techniky výzdoby u studovaného nálezového souboru 566 jedinců (z toho páskových prostých 117), můžeme říci, že dominuje rytá výzdoba, kam je právě provedení oběžné rýhy také zahrnuto (25 případů viz graf3). Tento typ výzdoby je ale všeobecně velmi rozšířen a není tak omezen pouze na české a moravské prostředí. Například na Slovensku je často navíc doplněn puncovanými motivy, nebo se zde setkáme s inverzním provedením ve formě vypouklého žebra. Dále je jak pro Čechy, tak pro Moravu typická i další forma ryté či puncované výroby (Nechvátal 1999, 65 - 115; Frolíková - Kaliszová, 2008, 146). Konkrétněji se puncované formy či varianty v kombinaci s rytými motivy vyskytly v devíti případech, stejně tak se vyskytla i forma vybíjená v dešti případech. Z rytých forem se objeví i náznaky písma či písmo samotné. Mnohdy má však písmo spíše než vlastnosti písma, charakter výzdobného prvku. Tyto varianty jsou ovšem charakterističtější až pro mladší období 11. - 13. století.

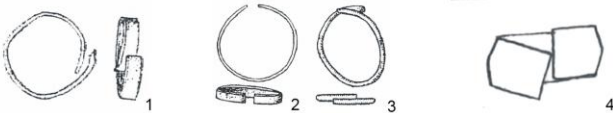
**Graf 3: Způsob provedení výzdoby - prsteny páskové prosté**

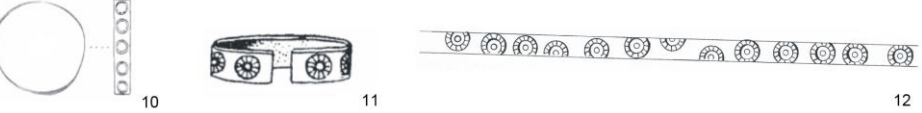

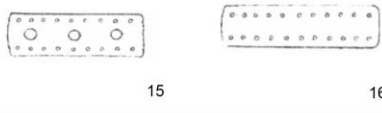
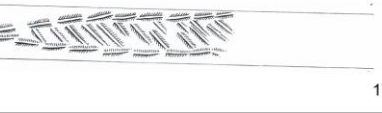
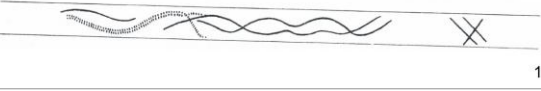
**Graf 4: Materiálové zastoupení - prsteny páskové prosté**

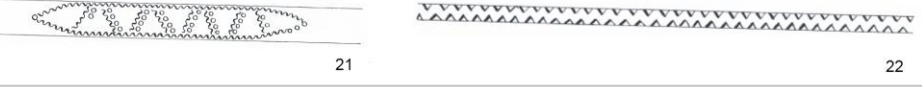

Konce rovně useknuty	
Konce zašpičatělé	
Oběžná rýha	
Kolečka/ rozetky	
Příčné rýhy	
Puncy/ vpichy	
Přesečky	
Linie	
Písmo	
Trojúhel/ Klikatka	
Kosočtv./ Roury	
Rostlin. Motiv	

1-Kamýk (Praha - Západ); 2-Břfza (Litoměřice); 3-Debrno; 4-Praha - Konviktská ulice; 5-Břeclav Pohansko (Břeclav); 6-Břeclav Pohansko (H131) (Břeclav); 7-Žalov (Praha - Západ); 8-Libice nad Cidlinou (Nymburk); 9-Znojmo - hrad (H74); 10-Tetín (beroun); 11-Radomyšl (H138) (Strakonice); 13-Tetín; (Beroun) 14-Radomyšl(H52) (Strakonice); 15-Stěbořice(M21) (Opava); 16-Vysočany (M32) (Blansko); 17-Radomyšl(H58) (Strakonice); 18-Radomyšl (H181)(Strakonice); 19 -Radomyšl(H388) (Strakonice); 20-Radomyšl (H225) (Strakonice); 21-Radomyšl (H58)



(Strakonice); 22-Radomyšl (H370)(Strakonice); 23-24- Hradištko (Praha - Zápádk); 25-Prachovské skály (jičín) (Dostál 1966, 57; 1969; Kalousek 1971, 87; Nechvátal 1999, 128, 130; Sláma 1977).

Z hlediska materiálového složení převažují jednoznačně exempláře z bronzu (72), snad díky jeho vzhledu imitujícímu zlato. U relativně velkého množství artefaktů nebyly provedeny příslušné analýzy, nicméně druh zhotoveného materiálu zůstává neurčen u 21 jedinců. Dále je u páskových prstenů již relativně rovnoměrně zastoupena ostatní materiálová skladba tedy prsteny zhotovené z cínu, mědi, mosazi a dalších slitin jsou zastoupeny 1-3 případy. Prsteny stříbrné se vyskytly maximálně v 8 případech. Pokud označíme prsteny zhotovené ze zlata a stříbra jako šperk charakteristický pro nobilitu/vyšší společenské vrstvy, lze soudit na skutečnost, že jednoduché páskové prsteny u kterých dominuje zhotovení z bronzu a jednoduchá výzdoba jsou charakteristickým šperkem běžného obyvatelstva.

### 5.1.5.2 Prsteny páskové se štítkovitým rozšířením

Prsteny páskové se štítkovitým rozšířením představují ~~o~~ druhou nejpočetnější skupinu (84 z 242) zastoupenou prsteny zhotovenými převážně z ohnutého plechového pásku, jehož střed je roztepán do tvaru kosodélníku/ routy, jejíž počáteční doba výskytu je svázána s velkomoravským obdobím a kladena od poloviny 9. století. Ačkoliv se může objevit roztepání i do jiných tvarů (čtvercové, kruhové), pro území České republiky a tedy zejména pro Moravu, je charakteristický především tento druh rombického štítku nemající v okolních státech obdobu. J. Poulík je datuje do druhé poloviny 9. století, kde je vyčleňuje jako prsteny blučinského typu (z tenkého br. plechu se štítkem značně rozšířeným do tvaru čtverce nebo kosodélníku zdobená perlovcem vybíjeným odspoda, B. Dostál na základě doprovodu náušnic s trubičkovitými závěsky do první poloviny 10. století (Dostál 1966, 57 – 58; Poulík 1950; 1948, 52). Toto tvarové vymezení opět není zcela jednoznačné a do určité míry se, obdobně jako u prstenů páskových,

překrývá s honosným šperkem byzantsko - veligradského rázu, zdobeného granulací a filigránem. V souvislosti právě se šperky charakteristickými granulovanými se vyskytují i prsteny štítkové, jejichž štítek je vytepáván i do kruhového tvaru nebo do tvaru zaobleného kosodélníku a bohatě zdoben. Jedná se však spíše o ojedinělé exempláře, nicméně i přes to je třeba je odlišit od ostatních prstenů štítkových, jelikož představují vlastní místní specifikum. Jejich počátky dává Z. Měřínský do souvislosti s příchodem byzantské misie na Moravu, jelikož se obdobné tvary vyskytují v prostředí byzantském. Na základě tohoto faktu je datuje do druhé až třetí třetiny 9. století. Výjimku z výjimky pak představuje prsten s kruhovým terčikem z Radomyšle, který se způsobem zhotovení jeví jako prsten páskový se štítkovitým rozšířením. Při čelním pohledu ale také výzdobou se spíše blíží prstenům s terčikem. Je tedy možné, že se jedná o určitý přechodný typ a pouze o imitaci prstenu s terčikem, kdy terčik ještě není přitaven k obroučce zcela samostatně, ale je pouze roztepán a přeseky je naznačen samostatný terčik. Je třeba také vzít v úvahu fakt, že při rozboru nálezového celku mi byla k dispozici pouze kresebná dokumentace a může se tak jednat skutečně o prsten s terčikem (Frolíková - Kaliszová 2008, 146). Ve mnou zkoumaném souboru je možné jejich počáteční výskyt, ale také hlavní dobu výskytu, shodně přiřadit do poloviny 9. - 10. století (20 artefaktů) všeobecně jejich výskyt v 10. století pomalu vyznívá. Do 10. století jsou tedy charakteristické takřka výlučně pro moravská pohřebiště (64 ze 73 moravských nálezů; viz graf 4) a můžeme konstatovat, že ačkoliv se jedná o relativně velmi bohatě zdobený šperk je charakteristický i pro běžná řadová pohřebiště (Dolní Věstonice (okr. Břeclav), Josefov (Hodonín), Prušánky (Hodonín); blíže Frolíková - Kaliszová 2008 143 – 156; Klanica 2006, 27, 77; Poulík 1950, 22 – 32). Zde se objevují nejčastěji v doprovodu náušnic (36 exemplářů) a skleněných perel (45 ks). Od 10. do 11. století se začínají objevovat i na území českém (Radomyšl (Strakonice), Zvoleněves (Kladno)).



Z hlediska výzdoby jsou oproti jednoduchým prstenům páskovým relativně bohatě zdobený a to zejména vybíjením. Jedná se o uskupení pěti a více odspoda vybíjených pukliček navzájem propojených liniemi vytvářenými buď drobnými vpichy nebo drobnou granulací/ vybíjením i několikanásobnými liniemi, které také lemují obvod štítku. Celkově tak výzdoba vždy utváří buď motiv kříže, nebo šachovnice se strukturou kříže. Obroučka samotná pak bývá nezdobena, nebo ji doplňují oběžné linie. Pokud je štítek zdoben pouze jednou středovou pukličkou, jsou kolem ní zhotovené kroužky z linie vpichů, nebo je opět doplněna liniemi vpichů zabíhajících do vrcholů štítku. V rámci konkrétních jedinců v analyzovaném souboru z hlediska výzdoby lze říci, že jednoznačně převažují prsteny zdobené vybíjením a jeho kombinací, např. rytím (35/83). Relativně početné jsou exempláře zdobené samostatnými rytými motivy (35/83; viz graf 5).

Graf 5: Způsob provedení výzdoby-páskové se štítk.r.

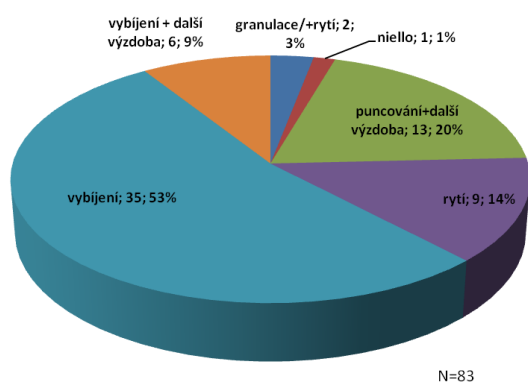

Graf 6: Materiálové zastoupení - páskové se štítk.r.

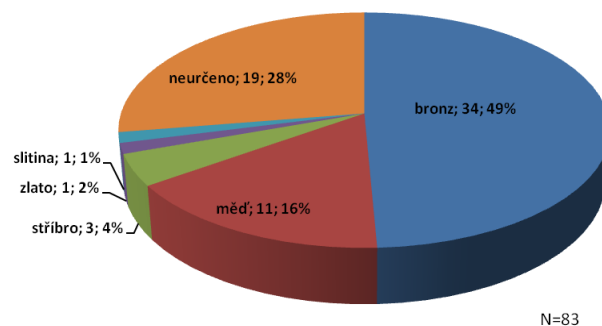

Z hlediska materiálu použitého na výrobu páskových štítkových prstenů jednoznačně dominují prsteny bronzové (34 z 83). Dále je zajímavé, že jsou pro moravské prostředí relativně hojné nálezy prstenů měděných (11/83), na území českém se nevyskytující. Tato skutečnost ale může být zapříčiněna samotným absentováním štítkových prstenů na území České republiky. Ostatní materiály jako zlato, stříbro, popřípadě jiné slitiny jsou zastoupeny pouze 1-3 kusy (viz graf 6).

Tabulka 1:

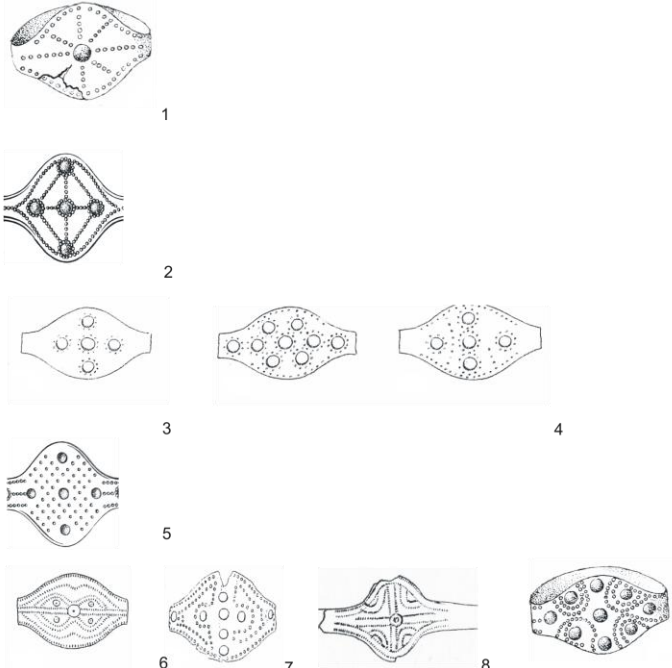
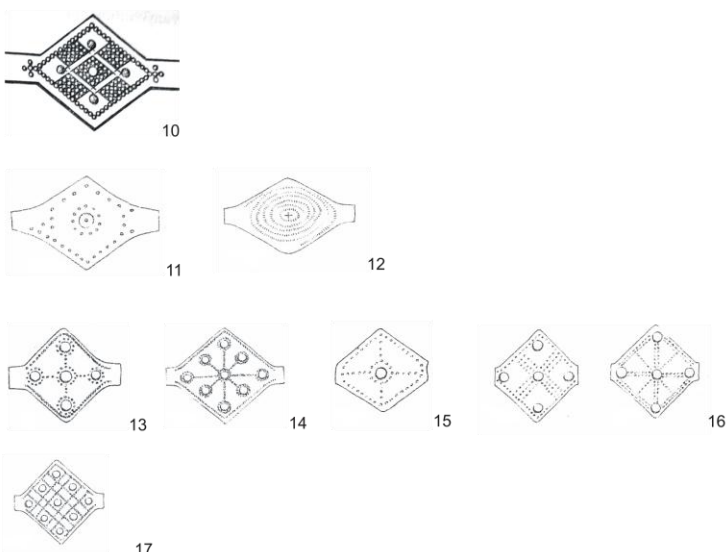
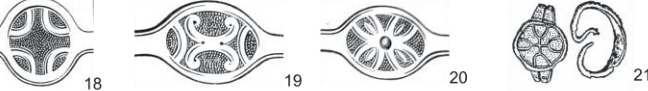
ROMBICKÝ ZAOBLENÝ	 <p>1 2 3 4 5 6 7 8 9</p>
ROMBICKÝ	 <p>10 11 12 13 14 15 16 17</p>
OVÁLNÝ	 <p>18 19 20 21</p>

1-Břeclav Pohansko(H342 (Břeclav); 2-Staré Město(H297/51) (Uherské Hradiště); 3-Stěbořice(M1) (Opava); 4-Boleradice(H46) (Břeclav); 5-Staré Město(H209/AZ) (Uherské hradiště); 6-Boršice(H3) (Uherské Hradiště); 7-Brno - Maloměřice (Brno); 8-Velké Bílovice(H40) (Břeclav); 9-Břeclav Pohansko(H342) (Břeclav); 10-Staré Město(H122/51) (Uherské Hradiště); 11-Blučina(H6); 12-Josefov(H26); 13-Blučina(H6) (Brno - Venkov); 14-Blučina(H6) (Brno - venkov); 15-Boleradice(H35) (Břeclav); 16-Stěbořice(M18) (Opava); 17-Blučina (H13) (Brno - venkov); 18-Staré Město(H52/50) (Uherské Hradiště); 19-20Staré Město(H232/51) (Uherské Hradiště); 21-Zvoleněves (Kladno)(Dostál 1966; Hrubý 1955; Kalousek 1971; Sláma 1977).



### 5.1.5.3 Prsteny páskové s terčíkem

Tato kategorie prstenů je vyčleněna jako prsteny, jejichž středový terčík není roztepán, ale je vyroben odděleně a k pásku až dodatečně nataven. Jejich určení s sebou nese ovšem také celou řadu problémů, jelikož řada autorů prsteny s terčíkem a se štítkem zaměňuje nebo používá střídavě dle libosti a pouze na základě obrázku mnohdy nelze posoudit genezi štítku/terčíku. Známý jsou rovněž nálezy samostatného štítku/terčíku, kdy je naopak obtížné posoudit typ obroučky, ke které štítek/terčík náležel. Tyto fakty mohou být jednou z příčin relativně malého nálezového souboru tohoto typu prstenů. Z území České republiky je mi známo celkem 17 exemplářů z toho poměrové zastoupení mezi Moravou a Čechami je 10:7. Na moravském území by snad bylo možné jejich výskyt spojovat s 8. - 10. stoletím. Jedná se o varianty jak s kruhovým tak čtvercovým terčíkem. Zdá se však, že hojněji byl využíván štítek čtvercový. S dominantním zastoupením na pohřebištích. Pro oblast Čech je jejich výskyt spojuje Z Krumphanzlová, stejně jako na Moravě, s 8. stoletím, kdy mohou přetrvávat nejen do století 10. ale snad i do období následujících. — Jedná se ale spíše o ojedinělé exempláře z prostředí pohřebišť (3 exempláře - Praha, Radomyšl (Strakonice) h 370, Strunkovice nad Blaníci (okr. Prachatice); Kudrnáč 1998, 22 - 49, Nechvátal 1999, 46, 129). U ostatních nálezů je druh výchozího kontextu nestanoven (4 artefakty).

Z hlediska výzdoby převažuje vybíjení, které je celkově, obdobně jako u prstenů se štítkovitým rozšířením, charakteristické spíše pro moravské území. Tento fakt může být způsoben četnějším výskytem nálezů na Moravě, nebo v důsledku návaznosti na velkomoravskou produkci. Na druhou stranu je nutno zvážit nakolik může deset a méně exemplářů vystihovat typičnost stanoveného souboru. Motiv výzdoby je v podstatě analogický jako u prstenů se štítkovitým rozšířením, kdy je tvořena 1 - 5 odspodu vybíjenými pukličkami doplněné řadami menších bodů či vpichů. Mnohými autory je tento motiv interpretován jako výzdobný motiv kříže. Zejména v případě jedné linie doplňujících vpichů

bych soudila na skutečnost, že se jedná spíše o logické členění daného štítku na čtvrtiny. Možnou interpretaci jako kříž ale nelze zcela pominout nebo vyvrátit. V případě ryté výzdoby u tří exemplářů se spíše jedná o výzdobu obroučky než terčíku. Zcela specifickým zástupcem je prsten z Levého Hradce s vyobrazením ptáka (většinou interpretovaný jako orel) s roztaženými křídly. V kontextu České republiky jde o naprosto ojedinělý případ. Přímé analogie lze ale vyhledat na území Slovenska a Maďarska, kde jsou obdobné prsteny charakteristické pro horizont 9. a 10. století (Bálint 1991; Szöke 1992). Zde je doprovázen tvarově shodnými variantami s rytou lilií nebo hvězdou. V České republice se výjimečně vyskytnou i exempláře zdobené granulací (Skalice - Znojmo).

**Graf 7: Způsob provedení výzdoby - s terčíkem**

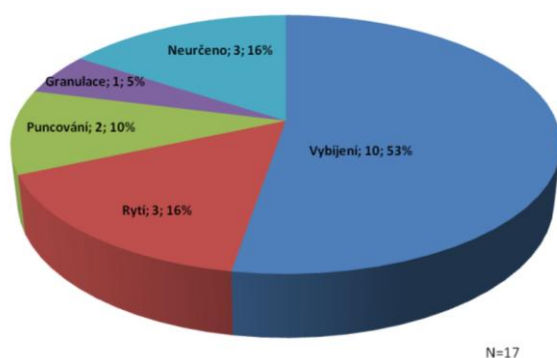

**Graf 8: Materiálové zastoupení - s terčíkem**

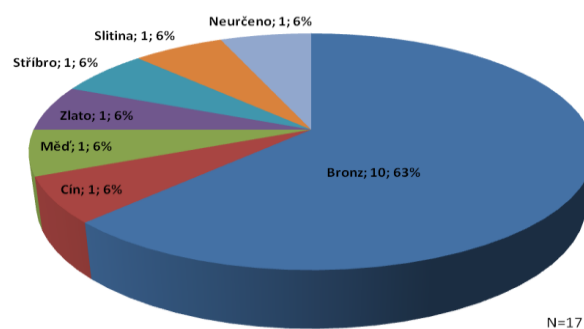

**Obrázek 2: Vybrané páskové prsteny s terčíkem ČR**



Materiálově převažuje obdobně jako u ostatních skupin prstenů (mimo skupiny tyčinkové) bronz. Dále jsou rovnoměrně zastoupeny prsteny jak z cínu, mědi, stříbra, zlata i dalších slitin. Jak jsem již zmiňovala, jedná se ale o relativně malý soubor předmětů (17), z tohoto důvodu nenese zásadní vypovídací hodnotu o tom, z jakých typů

materiálů byly páskové prsteny s terčíkem zhotovovány. Spíše popisuje možnosti a materiálovou škálu, kterých se mohly dotknout a alespoň částečně ilustruje jejich současný stav v České republice (viz graf 8).

### 5.1.6 PRSTENY TYČINKOVÉ

Prsteny tyčinkové patří spolu s prsteny páskovými k nejčastěji se vyskytujícím formám prstenů. Můžeme se s nimi setkat již od doby laténské. Oproti páskovým jsou charakteristické zpravidla svou hladkou zcela nezdobenou formou obroučky, přičemž lze identifikovat tvary hladké kruhového nebo hraněného průřezu buď čtvercového, nebo trojúhelníkového. Díky relativně snadné a nenáročné technice výroby, při které nebyly uplatňovány žádné složitější výzdobné techniky, se tak stal velmi oblíbeným a nejpočetněji zastoupeným typem prstenů ve vesnickém prostředí. Tento fakt dokládají četné nálezy z plochých řadových pohřebišť. I tento typ prstenu je možné dále blíže vydělit na formu s otevřenou obroučkou a tvar s konci pevně zatavenými, dále pak na formu obdobnou prstenům páskovým s přitaveným terčíkem. Z pozdních forem se vyděluje typ s ploškou, kdy dochází v přední části prstenu k určitému zesílení a roztepání do plošinky, která bývá následně zdobena rytím. V jednom případě v Radomyšli (okr. Strakonice) se vyskytl atypický prsten s nataveným terčíkem, kdy byl v tenké folii terčíku vyražen rovnoramenný křížek řeckého typu s rozšířenými konci umístěný v kroužku (Nechvátal 1999, 129).

#### 5.1.6.1 Prsteny tyčinkové prosté

Jak bylo řečeno výše, jedná se o tvary hladké, kruhového nebo hraněného průřezu, nejčastěji s otevřenými konci. Počátky jejich výskytu v moravském prostředí řadí B. Dostál do 9. století (Dostál 1966, 56) a přiklání se k jejich původu v belobrdské kultuře. V různých spíše materiálových než tvarových variantách přetrvávají ve formě kovové až do 11. století. V podobě zhotovené ze skla pokračují od 11. století dále.

Ačkoliv početně v tomto období převažují spíše v Čechách, pro Moravu máme doloženu v tomto období dílnu zhotovující skelněné **variety** tohoto tvaru v Dolních Věstonicích na Pískách (Himmelová - Měřínský 1987, 129 - 131). Jedná se tedy snad prokazatelně alespoň v nějaké míře o produkt domácí výroby a nelze se stoprocentně ztotožnit s některými autory, kteří je považují za import. Na Moravě ovšem nejsou tak početně zastoupeny v sídlištních kontextech jako v Čechách. Na druhou stranu je jistě zajímavá rovnováha mezi zastoupením Čech a Moravy ohledně nálezů z hrobů. Pro Čechy se zdají být jejich počátky už ve starších kontextech 7. a 8. století (Poříčany (Nymburk), Libušín (Kladno), Žalany (Teplice), Pňovice (Příbram); Čtverák - Kudrnáč 1987, 386 - 398; Váňa - Kabát 1971, 179 - 313; Svoboda 1996, 266 - 307). Jsou mnohem častější i v sídlištních kontextech<sup>2</sup>, kdy opět během 9. - 10. století jsou charakteristické součásti hrobové výbavy zhotovené především z kovu a cca od 10. století nastupují jejich varanty skelněné, známé především ze sídlištních kontextů (viz graf 10).

Zpravidla je tento druh prstenu nezdoben o určitém druhu výzdoby lze hovořit pouze u prstenů skleněných, pokud vezmeme v potaz samo jejich zabarvení. Vyskytují se v barevné škále od transparentních přes žluté a odstíny hnědé, dále zelené varianty až přes nafialovělé a modré po černé. Jedinou možnou výzdobou jsou u některých exemplářů natavená/ vtavená vlákna skleněné tyčinky odlišné kontrastní barvy.

---

1. Ještě detailněji k samotnému nálezu z Poříčan. Je sám o sobě dosti specifickým artefaktem. Jedná se o prostý tyčinkový bronzový prsten, jehož konce jsou roztepány do podoby vrbového listu a svým tvarem tak odkazuje spíše na šperk doby bronzové, typologicky se zcela vymykající raně středověké produkci. Navíc byl nalezen na dně slovanské zásobnice (**Čtverák - Kudrnáč 1987, 386 - 398**). V tomto případě se tak přímo vybízí možná symbolická rovina tohoto nálezu. Kriticky je ale nutno usoudit, že se mohlo také jednat o artefakt v zásobnici pouze nevhodně ztracený, či přemístěný do zásobní jámy druhotně a nezáměrně. Pravděpodobně buď zachovaný a druhotně využitý z doby bronzové, nebo se jedná opravdu o výjimečně zhotovený artefakt raného středověku. Bez detailnějších například materiálových analýz, ale tuto skutečnost nelze určit.

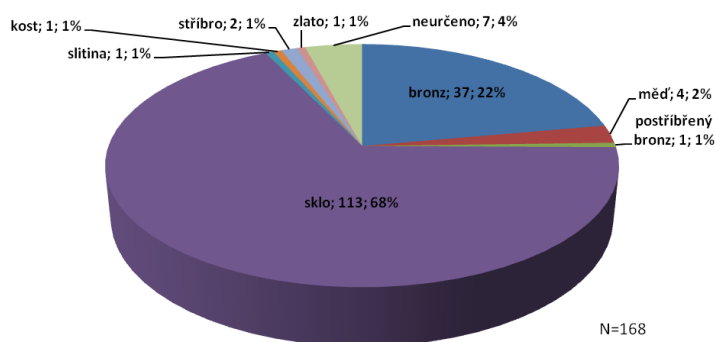
**Graf 9: Materiálové zastoupení - tyčinkové prosté**

Materiálově tedy jednoznačně převažují prsteny skleněné pro mladší období, pro starší období prsteny zhotovené z bronzu (viz graf 9). Tyčinkové formy jsou i některé výjimečné materiály jako jantar a kost. Toto materiálové členění je u tohoto typu prstenu v podstatě shodné jak pro Čechy, tak pro Moravu. Stříbrný exemplář by měl pocházet z Prušánek a ze Šaratic, je ovšem otázkou, zda se nejednalo pouze o tzv. bílý kov, jelikož metalografická analýza nebyla provedena, nebo mi minimálně není známa. Z neurčeného bílého kovu pochází i prsten ze Znojma - Hradiště (Klanica. 2006, 76 -77; Král 1951, 325 - 336; Dostál 1966, 181; Frolíková-Kaliszová. 2008, 146). O postříbřený bronz by se mělo jednat i v případě exempláře z Pňovic (Turek 1948, 15 – 18).

### 5.1.6.2 Prsteny tyčinkové s ploškou

Skupina prstenů tyčinkových s ploškou je zastoupena tvary, jejichž střed byl zesílen a roztepán do podoby jakési menší plošky či štítku. Zdají se snad být jakousi variantou prstenů pečetních, jelikož ploška je velmi často zdobena buď rytými křížky, nebo písmeny. V pozdějším období je tento typ prstenu nacházen v hrobech církevních hodnostářů. Na použití pro církevní hodnostáře odkazuje i častý nápis na prstenu IHS (I. I tyto prsteny jsou ale typické spíše pro závěr mladohradištního období a jejich nálezů není mnoho. Vyskytují se rovnoměrně jak v Čechách, tak na Moravě. Zhotoveny byly buď z bronzu, nebo mědi. Nález z Rajhradu (okr. Brno - Venkov) by měl být zhotoven ze zlaceného stříbra (Frolíková –

**Kaliszová** 2008, 143; Staňa 2006, 66 - 67). Jejich konce jsou pevně spojeny. Výzdobu tvoří ryté křížky či šrafování. Pouze prsten z Libice (Nymburk) je zdoben nápisem IHS. Jedná se ovšem o ojedinělý nález dodaný do sbírek muzea dodatečně. Je tedy možné, že je mladší. Tvarově a výzdobně se lehce vymykají nálezy z Prušánek (hrob 354 a 462b). U hrobu 354 přechází drobná ploška až v jakési natavené očko a u nálezu z hrobu 462b je ploška zdobena rytými a snad i puncovanými ~~rostlinnými vegetativními~~ ornamenty (Justová, J. 1965; 253 – 255; Klanica 2006, 76 - 77; Staňa 2006).

### 5.1.6.3 Prstény tyčinkové s očkem

Prstény s očkem lze vyčlenit do dalších podvariant na základě materiálu a to na prstény kompozitní, zhotovené z kovu a většinou ze skla a kamene a na prstény jednodruhové, vyrobené ze skla, u kterých je očko rovněž tvořeno sklem. V případě kompozitních prstenu lze snad počátky jejich výskytu shledávat až v 10. století, kdy charakteristickou dobou výskytu je však 11. století a století následující. Zdá se, že zatímco pro Moravu byly charakterističtější a více typické prstény tzv. veligradského horizontu tvořené často butonem v kombinaci se sklem a granulací či filigránem, prosté prstény zhotovené pouze z obroučky se jeví jako více příznačné pro Čechy. Jednoznačně lze v obou případech spojit s hroby či celkově s vrstvou elity a nejedná se o šperk běžně dostupný. Například z hlediska očka tvořeného drahými kameny, které v některých případech pro svou velikost musely být importem.

V rámci uchycení kamene/sklíčka je zaznamenaný určitý progres. Od jednodušších variant ke složitějším, jak způsobem vyhotovení, tak kompozičně. Jako nejstarší varianty jsou shledávány kameny uchycené pouze trojúhelníkovitými výčnělky zhotovenými z plechu vycházející buď ze samotné obroučky, nebo upevněné na přitavený kruhový terčík. Upevnění tohoto typu je ovšem více charakteristické pro šperky 9. století, tedy po prstény klasické



velkomoravské produkce [veligradského horizontu](#). Nicméně pro úplnější přehled vývoje uchycení očka je uvádím na tomto místě. Uchycení pomocí plechových výčnělků postupně přechází od upevnění oběžným prostým páskem přitaveným buď ke kruhové podložce nebo přímo k samotnému prstenu, nejčastěji na jeho roztepané konce. Vyloučit nejde ani pouhé přilepení, nespíše směsí sádry a vosku. Dle B. Nechvátala by ~~se~~ mělo jít o nejmladší typ vyskytující se i na venkovských pohřebištích (Nechvátal 1999, 130). Do konce 13. století se zvyšuje počet uchycení objímky do výšky ve tvaru jehlance. Zcela výjimečně se prosazuje uchycení tzv. ručkami. Tento způsob je ale relativně mladý, dominující spíše ve vrcholném a pozdním středověku a přetrvávající ve své podstatě dodnes ([Frolíková - Kaliszová](#)).

Ohledně barevného zastoupení skleněných oček dominují sklíčka žlutá, modrá a červená. Z výběru kamenů převažuje křišťál a ametyst, vyskytuje se i záhněda, popřípadě almandin ([Žatec](#); okr. Louny). Muglované křišťály najdeme dle I. Mrázka nejčastěji v nálezech tzv. stříbrných pokladů ([Mrázek 2000, 39, 97](#)). Mírně se od nich odlišuje již zmíněný prsten z Babic.<sup>3</sup> Prsteny s křišťálovou muglí se vyskytli i v dalších pokladech zlomkového stříbra a to v Holasovicích a ve Cvilíně. Prsten s křišťálovým očkem pochází také z Olomouce – Dómského návrší (okr. Olomouc) ([sonda 48](#)) a z Lichocevse. Zde ovšem křišťálová mugle má nepatrně atypický tvar (je vybroušena do kónického tvaru – vysoká oválná mugle) ([Mrázek 2000, 99](#)). Detailněji k prstenům zdobeným očkem ad Tabulka 1. Pro pozdější období pak ještě tzv. prsten Přemysla Otakara II. zdobený almandinem.

<sup>3</sup> Na základě výbrusu mugle a další výzdoby by se mělo jednat o prsten spíše byzantsko orientální. Ovšem díky nekvalitnímu provedení je snad pouze napodobeninou. Křišťál je umístěný ve skříňkovité páskové osazně. Báze skříňky vybíhá po obvodu v trojúhelníkovité výčnělky zdobené třemi zrníčky granulace zabezpečující tak spojení obroučky a osazny. Samotná obroučka je vytvořena z širokého pásku zdobeného trojnásobnou rytou klikátkou umístěnou mezi dvěma vodorovnými liniemi na okrajích. ([Mrázek 2000, 39, 97](#))

V rámci kovového materiálu převažuje bronz, vyskytují se ale i zástupci ze zlata a stříbra. U prstenů zhotovených ze skla se jedná o tři exempláře z Hrdlovky, Radomyšle (okr. Strakonice) a Olomouce (okr. Olomouc). U těchto typů prstenů snad nemůže být pochyb, že se jedná o prsten a nikoliv pouze o kroužek, jaké pochází ze sídlištních kontextů. Nadto tyto všechny tři pochází z hrobů, nebo z prostředí nedaleko pohřebišť vzdáleným.





### 5.1.7 PRSTENY S BUTONEM

Prsteny, které označuji jako prsteny s butonem, tedy prsteny klasické velkomoravské produkce, představují naprosto svébytnou domácí skupinu, která nemá analogií. Je na ní sice patrné, že je silně ovlivněna byzantským šperkařským okruhem, ovšem v okolních státech se s ní na rozdíl od ostatních druhů prstenů nesetkáváme. Výjimku představuje pouze území Slovenska a zejména Nitransko, kam ve středověku území Velké Moravy zasahovalo a tento specifický šperk si tedy pro tuto oblast ponechává. Charakteristickou dobou výskytu a hlavním obdobím rozmachu této produkce je doba 7. - 8. století. Zároveň je výlučně typická pouze pro moravské území a na území Čech se s ní nesetkáme (v případě nálezů prstenů). S určitým časovým postupem se také na českém území začínají objevovat velkomoravské deriváty či importy. Zdá se tedy, že je místní české dílny převzaly jako své vzory a pokoušely se o jejich nápodobu.

Tato specifická kategorie prstenů v sobě zahrnuje jak prsteny páskové, tak prsteny tyčinkové, pro její výjimečnost a typičnost jsem ji zde vyčlenila zcela samostatně, jelikož se vyjímá z klasické produkce obou výše analyzovaných typů. Je zastoupena prsteny hustě zdobenými granulací nebo filigránem a to jak na obroučce prstenu, tak na lůžku, i zde je nutno vyčlenit několik forem, i když v podstatě díky tomu, že se jedná pro svou bohatost forem a snad také pro skutečnost zhotovení ze zlata nebo stříbra pouze o několik prstenů, je v zásadě každý svým vlastním

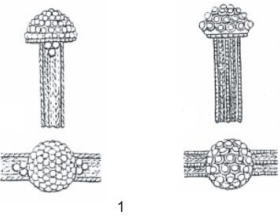
podtypem. U všech těchto prstenů je ale obroučka vždy zdobena variantami pletencového filigránu. Za základní, z hlediska členění lůžka prstenu, můžeme odlišit prsteny s butonem, prsteny s plochým nebo relativně plochým oválným štítkem a prsteny s očkem. Dalším specifikem je samostatná kategorie v rámci výzdoby prstenů se štítkovitým rozšířením, ale o těch jsem hovořila již výše. U prstenů s butonem tvoří lůžko prstenu jakousi polokruhovitou kupoli, která je následně hustě zdobena. Zde je třeba vyčlenit další subvarianty z hlediska materiálu, a to prsteny kompozitní, jejichž buton je zdoben očky zpravidla ze skla a prsteny monochromní s butonem zdobeným dalším nataveným kovem. Z prstenů monochromních jde hlavně o prsteny ze Starého města Na valách a z Předmostí (přerov). Jejich buton je hustě zdoben pouze granulací. Prsten z hrobu 171/AZ ze Starého města Na valách má pak výzdobu zcela odlišnou a svým charakterem je velmi podobný, možná až totožný s výrobky byzantské provenience. Stejně tak je byzantský vliv, ovšem přetransformovaný do místní podoby, patrný u prstenů z kombinovaných materiálů, jejichž buton je kromě bohaté výzdoby granulací doprovázen také zrníčky ze skla. Oproti nim jsou naprosto odlišné výrobky ze Sadů u Uherského hradiště a z Břeclavi Pohanska. Lůžko těchto prstenů je rozšířeno do tvaru pečetní plošky a zdobeno velkým vykládaným kamenem. Patrné je silné zesílení ve středové části. Odlišná je také vegetabilní výzdoba na jednom z prstenů z Břeclavi. Poslední variantu vyčleňuji jako prsteny s očkem, které díky bohatě zdobené filigránní obroučce a v případě hrobu 24 ze Špitálek, i kvůli osazně, nelze řadit k běžným prstenům s očkem, které mají obroučku zpravidla nezdobenu. Z materiálového hlediska jsou zhotoveny výhradně ze zlata nebo stříbra.

Obrázek 5: Kategorie velkomoravských prstenů

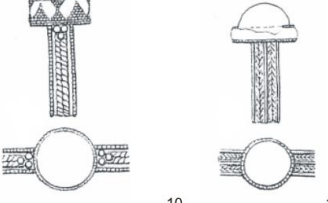
S BUTONEM	GRANULACE MONOCHROMNÍ	
	FILIGRÁN	
	KOMPOZITNÍ	
S PLOCHÝM OVALNÍM ŠTÍTKEM		
S OČKEM		

1-Staré M. Na Valách(H24/48) (Uherské Hradiště); 2-Staré M. Na Valách(H193/58) (Uherské hradiště); 3-Staré M. Na Valách(H171/AZ) (Uherské hradiště); 4-Staré M. Na Valách(H251/49) ( Uherské hradiště) Dostál 1966, TABXXV; 5-Břeclav Pohansko (Břeclav); 6-Předmostí (Přerov); 7-Břeclav Pohansko (Břeclav); 8- Břeclav Pohansko (Břeclav); 9-Sady u Uherského Hradiště (Uherské Hradiště); 10-Staré Město - Špitálky(H24) (okr. Uherské Hradiště); 11-Staré Město - Špitálky(H2) (okr. Uherské Hradiště) (Dostál 1966,57; Kalousek 1971).



### 5.1.8 PRSTENY PLETENÉ

Prstény pletené z různého počtu drátů představují ve své podstatě odnož ~~od~~prstenu drátěných prostých. Ať již pouze tordované, nebo splétané z více drátěných pramenů. V raném středověku v Čechách jsou spíše výjimečným jevem. Jejich původ je často spatřován v belobrdské oblasti na základě zde nalézáných tordovaných nákrčníků z 11. – 12. století (v Čechách – Budeč, Chřešřovice u Písku (Písek), Radomyšl u Strakonice, Úherce u Loun (Louny), k jednotlivým nálezům Sláma 1977: 55 – 60; Dubský 1930, 272 – 282; Nechvátal 1999, 65–11). Všeobecně patří v belobrdské kultuře prstény k nejoblíbenějším a nejčastějším druhům šperku. Nicméně i zde netvoří pletené prstény hlavní složku (**Váňa 1954, 68**). Mnohem více se projevují na území Polska. Je tedy možné, že tento způsob výroby byl z této oblasti přejat, s absolutní jistotou toto tvrzení ale potvrdit nemůžeme.

Drát, nebo jeho svazky, je splétán nebo tordován. Výrobky tohoto typu bývají často spojovány s oblastí belobrdskou a se starými Maďary. Větší měrou se vyskytly na území Čech než na území Moravy. Rozlišit můžeme varianty s konci otevřenými, uzavřenými i překrytými. U pohřbených jedinců je pak zjevný nepatrný výskyt na pravé ruce. V jednom případě u pohřbu mužského jedince. Datovány jsou nejčastěji od 10. století výše. J. Kovařík (Praha - Motol) řadí hlavní dobu jejich výskytu na území České republiky 11. století - nejedná se v tomto případě o prstény složitěji pletené, ale o prstény šroubovitě stáčené ze dvou drátů (Kovařík 1991, 66). Zhotovovány jsou jak z bronzu tak, ze stříbra (Chřešřovice (Písek), Roztoky, Znojmo hradiště). Tento fakt, je rozdílný oproti ostatním územím, kde dominují celkově prstény stříbrné. Velmi hojné a typově různorodé jsou především v Polsku (Krumphanzlová 1964, 62; Brzezinski 2007).

Na našem území představují pletené prstény výjimečné exempláře, často dávané do souvislosti se staromaďarským horizontem (viz mapa 15). Oproti tomu jsou na území Slovenska relativně běžné. Z našeho

území je známo 14 exemplářů, z toho dominují kovárské nálezy. Třikrát je zastoupen prsten pletený s očkem. Nejčastěji jsou pleteny ze 2--3 drátů a buď pouze stáčený, nebo splétány do copu. Složitější tvary pletení z vícera stáčených drátků a kombinace silnějších a slabších drátků pro zvýšení pružnosti a ohebnosti prstenu se na našem území nevyskytují a jsou více charakteristické pro východoevropský okruh šperkařské raně středověké produkce (Chřešřovice (Písek), Kováry (Praha - Západ), Staré Město, Praha, Radomyšl (okr. Strakonice), Úherce (Louny), Znojmo, Lichoceves (Praha - Západ), Žalov - Praha Západ).

**Obrázek 6: Vybrané pletené prsteny**

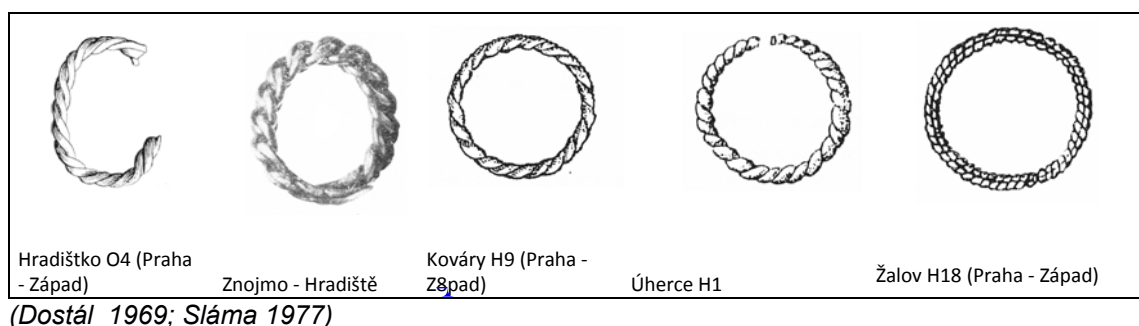

## 5.2 PRSTENY V ČR: ČECHY VERSUS MORAVA

Jedním z cílů této práce je také zhodnotit z celkového hlediska výskyt prstenů na území České republiky. Nyní se tedy pokusím shrnout dosavadní poznatky a porovnáám výskyt prstenů na území Čech a Moravy ve více aspektech. Z hlediska celkového výskytu prstenů na území České republiky jednoznačně dominuje výskyt prstenů na pohřebištích a to jak v Čechách, tak na Moravě. Výskyt prstenů na pohřebištích je charakteristický především do 10. - 11. století (viz graf 10). Od století 11. se přesouvá na sídliště. Relativně velké množství cca 20 % je ovšem neurčeno nebo pochází z náhodných nálezů bez určeného kontextu. Tento fakt může data také do jisté míry zkreslovat.

Při vzájemném srovnání konkrétních kontextů českých a moravských musíme konstatovat, že z celkového počtu počtem nálezů prstenů převažují české nálezy nad moravskými. Ovšem na území českém také převažuje počet neurčených kontextů. Z hlediska hrobové výbavy dominují moravské nálezy. Příčinu tohoto jevu můžeme spatřovat ve velkomoravském období, kdy je běžný a hojný výskyt milodarů v hrobech a to nejen klasických prstenů velkomoravské produkce, ale i ostatních typů. České lokality na druhou stranu převyšují počtem prstenů ze sídlištních lokalit. To může být zapříčiněno ve skutečnosti jistým časovým zpožděním Čech a také jejich výraznějším zasažením módou skleněných kroužků a prstenů. Ostatně pokud jsme schopni akceptovat fakt, že minimálně prvotně byly skleněné prsteny v České republice polskými importy a teprve následně byla přijata technika jejich výroby, je jejich četnější výskyt v Čechách částečně logický. Pokud připustíme jejich možnou severní cestu importu a to transport skleněných prstenů přes území Německa k severním výběžkům Čech a odtud starou obchodní trasou z Hřenska labským průsmykem na sever Čech a podél Ohře. Můžeme snad konstatovat jejich pronikání v severních částech republiky právě z Polské oblasti.

**Graf 10: Početní zastoupení prstenů v kontextech - Čechy**

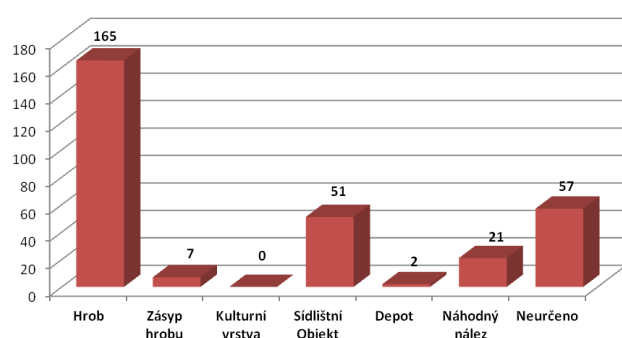

N=303

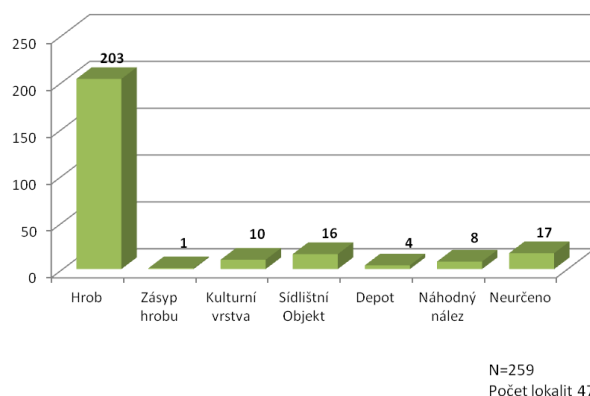
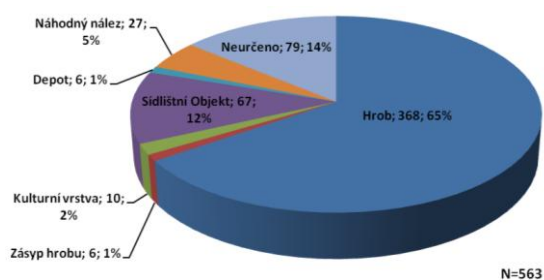
**Graf 11: Početní zastoupení prstenů v kontextech - Morava****Graf 12: Procentuální zastoupení prstenů v kontextech ČR**

U jedinců v hrobových kontextech, kterým přináležely prsteny, by se mohla zdát jasná dominance prstenů v ženských hrobech. Ovšem z hlediska nadprůměrného počtu neurčených jedinců, kteří buď nebyli antropologicky určeni, nebo se mi je nepodařilo dohledat, jsem od jejich detailnější analýzy upustila, jelikož u většiny celků tak vycházela převaha v ženských hrobech (tento jev je shodný jak pro Čechy, tak pro Moravu). Na druhou stranu pokud se již prsten v hrobě určeném jako mužský vyskytne, s největší pravděpodobností se jedná o hrob muže (na základě další výbavy, sekery, nože, výrazná absence záušnic, náušnic a náhrdelníků) a nelze tedy tvrdit, že se prsteny vyskytovaly pouze v ženských hrobech a v případě mužů se jedná o jejich chybné určení. Z hlediska antropologických kategorií převažují prsteny jak v Čechách, tak na Moravě v hrobech dospělých žen (kategorie adultus a maturus; viz graf 13). V případě místa uložení prstenu je zřejmá lehká dominance



levé ruky. Relativně početný je i výskyt více prstenů u jednoho jedince. Pokud ovšem tato situace nastane, pak je zpravidla na každé ruce jeden prsten. Nakupení prstenů na jedné ruce dochází pouze v případech tří a více prstenů, kdy je vždy minimálně jeden z prstenů umístěn na ruce druhé. Výjimečně byly prsteny nalezeny i například v místě břicha či nohy. V této situaci, lze ovšem spíše usuzovat na vliv **postdepozicičních či transformačních** procesů.

**Graf 13: Výskyt prstenů v hrobech mužů a žen**

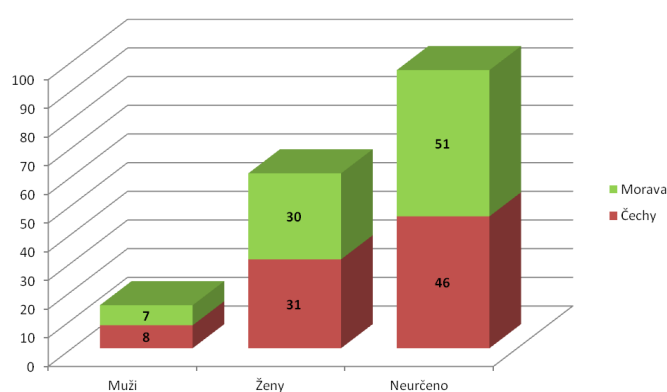

**Graf 14: Věkové kategorie jedinců se zastoupením prstenů**

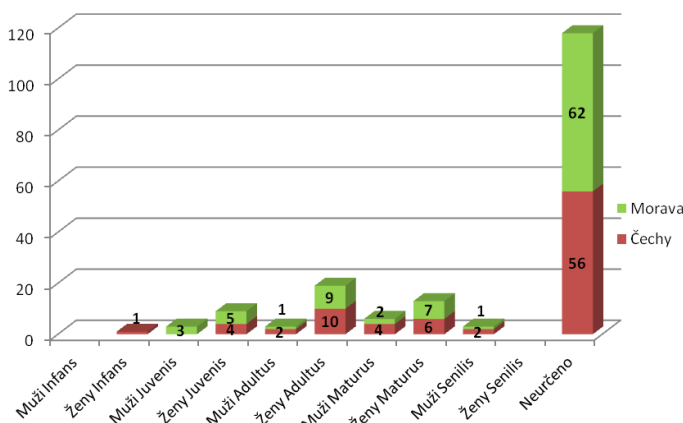

Zde zmiňované prsteny se na území České republiky začínají početněji prosazovat již od 7. století a kontinuálně přetrvávají až do století 13. ale i dále. Ovšem jejich otázka je již mimo téma zde předkládané práce. I zde lze ovšem sledovat odlišnosti ve vývoji a nárůstu výskytu na českém a moravském území. Celkově je patrné jisté zpoždění vývoje Čech oproti moravskému území v nárůstu početnosti výskytu jednotlivých

jedinců. A názorně se zde odráží vliv čistě domácí velkomoravské produkce a její doznívání v 9. - cca 11. století (viz graf 24 - 26). Následně ubývající snad s tolikrát opakovanou a připomínanou christianizací. Oproti tomu na území Čech nejsou prsteny v 8. - 10. století natolik časté, jejich početnější výskyt nastává právě až v souvislosti s prsteny jednoduchými páskovými a následně jednoduchými skleněnými.

Z hlediska jednotlivých typů prstenů na území České republiky, se zdá, že pokles prstenů páskových je kontinuálně nahrazen početním nárůstem prstenů tyčinkových. Zde ovšem detailněji nevyčleňuji jednotlivé kategorie daných větších celků prstenů. Nicméně základní výskyt a převaha páskových prstenů v 8. století a postupné ubývání prstenů až do století 10. spojený i s transformací nálezových kontextů je zcela zjevný. Je třeba také zmínit fakt, že s výjimkou snad typicky velkomoravských produktů jako prstenů veligradské produkce a prstenů páskových se štítkovitým rozšířením přetrvávají v proměnlivé míře ostatní jednodušší méně zdobné formy prstenu až do vrcholného středověku. Jen se již neprojevují v tak masivním počtu. To ale zcela nemusí odrážet jejich výskyt v tehdejší živé kultuře. Pouze se nám v tak hojně míře nezachovávají v archeologických pramenech. Tedy nošeny být mohly i nadále a v případě kovových prstenů mohlo docházet i k jejich recyklaci, což by mohl být jeden z faktů, proč je již nejsme schopni archeologicky zaznamenat.

Z hlediska druhu výzdoby prováděné na prstenech převažují zcela jednoznačně prsteny bez výzdoby. Dále je relativně četné rytí a vybíjení. Zatímco v Čechách převažují motivy zcela bez výzdoby, na Moravě je v souvislosti s prsteny se štítkovitým rozšířením dominantní vybíjená výzdoba. Rytí je početné v obou oblastech. Nutno připustit, že na Moravě je velký počet prstenů neurčen a to z toho důvodu, že často je pouze konstatováno, že se prsten v daném kontextu našel, ale již není popsán detailněji.

Ohledně motiviky a druhu výzdoby zobrazované na prstenech jsou nejčastěji zdobeny prsteny páskové se štítkovitým rozšířením a prsteny páskové. U prstenu tyčinkových se výzdoba, kromě vsazování očka, nijak výrazněji také neprojevuje. Tato skutečnost má vliv i na procentuální zastoupení druhů výzdoby. Pod vlivem právě moravských páskových prstenu dominuje výzdoba pukliček a rytá výzdoba, relativně časté jsou rovněž přesečky a motiv vyobrazení kříže. Pro páskové prsteny je pak charakteristická oběžná rýha především pro české nálezy a různé druhy liniové výzdoby jako klikatka, vlince, krokvice a podobně.

**Graf 15: Charakter provedení výzdoby ČR**

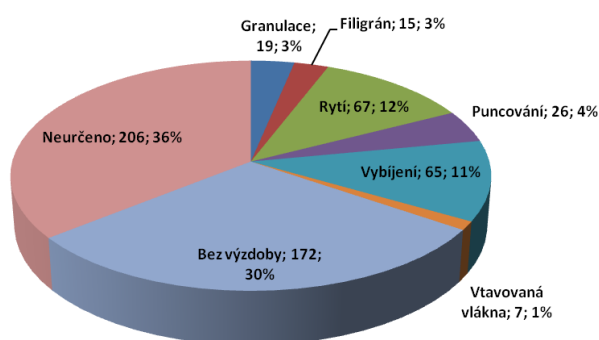

N=577

**Graf 16: Charakter provedení výzdoby Čechy**

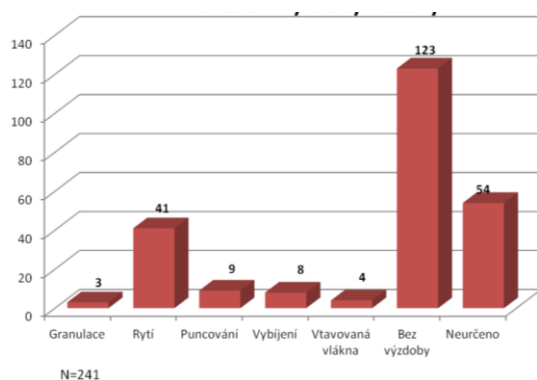

N=241

**Graf 17: Charakter provedení výzdoby Morava**

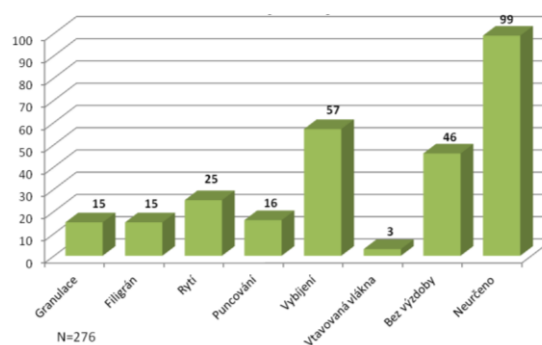

N=276

Graf 18: Druh výzdoby Čechy

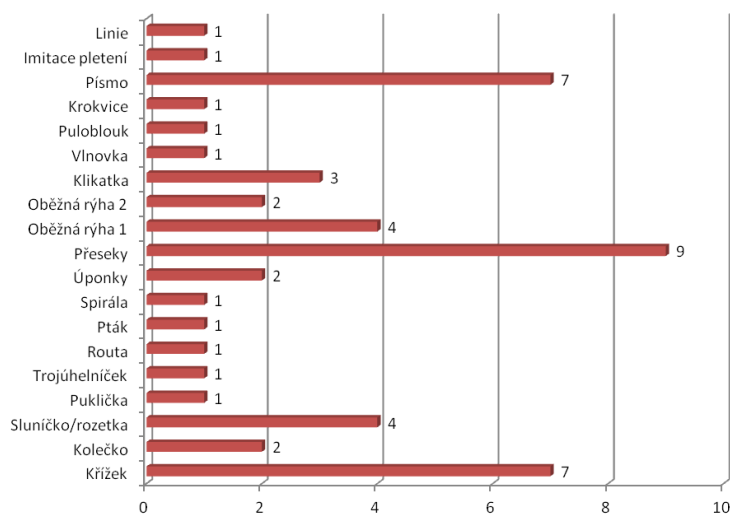

Graf 19: Druh výzdoby Morava

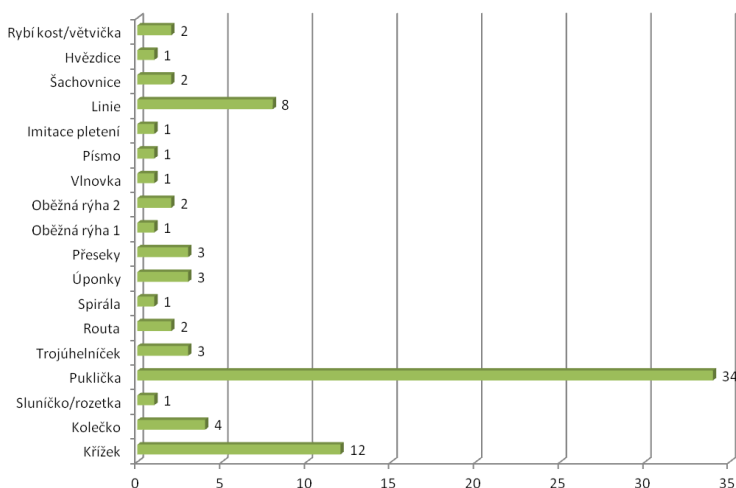

V rámci analýzy souvisejících artefaktů byla i pomocí statistické metody provedena i analýza hlavních komponent, jejíž výsledky jsou zobrazeny pomocí faktorového skóre. Bohužel ale pro prsteny nemá zásadní vypovídací hodnotu. Jednak její provedení bylo dosti problematické z důvodu velkého množství chybějících dat. V podstatě pouze potvrdilo, že **prsteny běží** zcela samostatně a nelze je jednoznačně pro celý raný středověk spojovat s konkrétním druhem artefaktů. Potvrdila se jejich dominance v oblasti pražské a moravském úvalu. U ostatních artefaktů vyskytujících se společně s prsteny pak vykazují náznaky jisté strukturovanosti nože a skleněné korálky (faktor 1) a záušnice a **naušnice**

(faktor 2). Rovněž se potvrdilo, že výskyt prstenů je kontinuální bez výraznějších výkyvů.

Mapa 2 Interpolace faktorového skóre faktor 3 prsteny

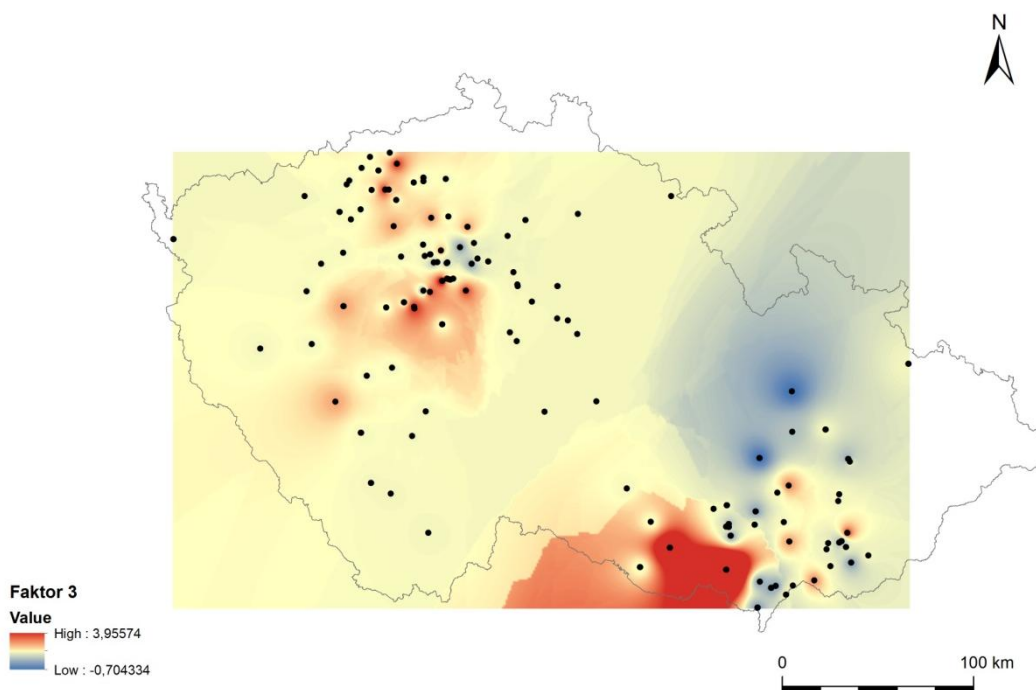

### 5.3 SLOVENSKO

Slovensko ve své produkci nejen prstenů, ale i šperků všeobecně, představuje střet několika kulturních vlivů. Artefakty pocházející z tohoto území jsou tedy přímo produkty cizorodých etnik, nebo jejich výroba již časem zdomácněla a po odsunu těchto kultur docházelo k jejich napodobování či výrobě i nadále. Pokud vymezíme období raného středověku, můžeme říci, že se zde střetávaly jak produkty šperkařské produkce západního, tak i východního i jižního - balkánského okruhu. Toto schéma by ovšem bylo příliš zjednodušující, neboť k těmto jistě velmi častým a četným interkulturním výměnám nedocházelo naráz, ale postupně se v určitých časových úsecích překrývaly. Stejně tak specifikovat kulturní okruhy pouze podle světových stran by bylo přílišným zjednodušením. Detailněji lze tedy **vymezit** slovenskou šperkařskou produkci na základě momentálních kultur, které ji v určeném časovém úseku nejvíce **vymezovaly**. Definovat tak lze horizont avarský,

velkomoravský, staromaďarský, karantánsko - köttlašský a belobrdský. Zároveň lze rozlišit rozdíly mezi severem a jihem Slovenska. (Rejholcová 1995, 55 - 70).

Přibližně od 6. století se v těsném sousedství Slovenska a do značné míry s přesahem přímo na jeho území konstituuje Avarský kaganát, který v podstatě formuje Slovensko do dvou vývojových oblastí. Lze tak hovořit o Slovensku, které bylo součástí tohoto mocenského útvaru a teprve poté o vymezení samostatného Slovenska (Zábojník 2004, Ruttkayová 1991). V první etapě osídlení se stal hranicí avarského kaganátu Dunaj; (Rejholcová 1991). K samostatnému území Slovenska se v následujících obdobích řadí západní část s Malými a Bílými Karpatami až po řeku Moravu, severní okraj Podunajské nížiny a také současné střední a severovýchodní Slovensko s východoslovanskými nížinami. Prstény vyskytující se na tomto území v daném období 6. a následně i 7. století vycházejí tedy z avarských tradic jednoduchého šperku bronzového. Z hlediska typologie v tomto období převažují jednoduché tyčinkové prstény různých průměrů a prstény páskové buď nezdobené, nebo dekorované vybiženým ornamentem, nebo uprostřed lehce štítkovitě rozšířené (Zábojník 2004). V následující etapě 7. a 8. století dochází k začleňování slovanského obyvatelstva do avarského kaganátu, které se mimo jiné projevuje i změnou ritu a nástupem tzv. birituálních slovansko - avarských pohřebišť; patrná je jejich koncentrace v oblasti Bratislavské brány. V hmotné kultuře tak nacházíme prstény společně se zdobenými náušnicemi právě na pohřebišťích (viz obr 20). Rovněž se více projevuje horizont keštyelské kultury. V oblasti prstenů její vliv natolik markantní není (náramky -ukončené ploškami, velký počet jednoduchých forem) (Čilinská 1966, 158; Zábojník 2004; Hanuliak 2003).

V 8. století nastává výrazný předěl a území Slovenska se dostává pod vliv Velké Moravy také v souvislosti s rozpadajícím se avarským kaganátem. Na konci 8. století již avarský kaganát nepřekračuje hranici vymezenou lokalitami Bratislava - Trnava - Nitra - Levice - Želovce - Košice. Zároveň jsou pro její nejmladší horizont charakteristické páskové

prsteny se štítkem. Velká Morava tak sjednocuje na krátkou dobu jak pohřební ritus, tak šperkařskou produkci. Jihozápadní Slovensko je ovšem stále ještě ve sféře vlivu avarského kaganátu. V okruhu Nitry se ale vyčleňuje téměř vlastní specifický okruh vycházející z tradic velkomoravských. Zároveň snad právě působením Velké Moravy dochází k důraznějšímu pronikání i ostatních artefaktů západoevropské provenience (Hanuliak 2003, Rejholcová 1991). Dochází tak k pronikání západoevropských prvků do šperkařské tradice, kterou představuje plátování, granulace, filigrán. Tvarově jsou ovšem zastoupeny formy klasické velkomoravské produkce prstenů s butonem nebo s velkým očkem hojně zdobené granulací a filigránem a snad i prsteny se štítkovitým rozšířením. Zároveň ale kontinuálně pokračují prsteny z předchozí doby. Ve století 9. se již velkomoravská kultura začíná projevovat naplno a první čtvrtině 9. století vzniká synkretický blatnicko-mikulčický styl charakteristický mj. četnými vrubořezy a různobarevným střídáním ploch. Na artefaktech zdobených rytím se počíná projevovat časná křesťanská symbolika v podobě křížů a ptáků. (jedná se ale o módní projev vládnoucí elity, ne o nikterak sjednocený proud). V první polovině 9. století pak navazuje na šperk tzv. podunajského typu, pod který spadá i tzv. nitranský typ. Jeho základem jsou lité formy propojené i s jihovýchodními byzantskými prvky (na kterých se projevuje také stará iránsko - indoevroská symbolika). Jedná se zpravidla o bronzové artefakty kde postupně filigránní produkci nahrazuje pouhé ovíjení drátu (Ruttikay 1979; Čilinská 1966; Rejholcová 1955). Ve druhé polovině 9. století se také začíná výrazněji projevovat karantánský okruh.

V počátcích 10. století z hlediska produkce prstenů i nadále přetrvávají variety prstenů páskových s roztepaným štítkovitým rozšířením s dekorem z vybíjených pukliček v kombinaci s gravírovanými rytými motivy a puncováním (Rejholcová 1995, 55). Rovněž ale dochází k výrazné proměně společenských poměrů, jelikož právě toto období je spojeno s pronikáním staromadžarského etnika. Dochází zde tedy k určité diskontinuitě. Zatímco na jihozápadě Slovenska začínají dominovat

staromaďarské památky levedského stylu, je na severu Slovenska stále ještě patrný velkomoravský vliv s postupně se prosazujícím polským vlivem. Ve staromaďarské produkci jsou z hlediska kruhového šperku náramky tyčinkové a drátěné rozšířeny o produkty zhotovené z plechové pásky. Prosazují se jako nový druh šperku (v karpatské kotlině na počátku 10. st. se svinutými konci). Rovněž prsteny tohoto období lze vydělit do kategorií jako plechové a tyčinkové. Ke konci 10. století se jejich výskyt začíná snižovat a jsou opět nahrazovány prsteny litými zdobenými šikmými zářezy imitujícími torcování, nebo filigránní výzdobou. Rovněž se začínají výrazněji prosazovat prsteny pletené zpravidla ze třech drátů, kdy se odlišují tvarováním konců buď dvěma oválnými očky, nebo očkem a háčkem a tak představují zcela charakteristickou formu typickou pro maďarské prostředí. U prstenů se štítkem se prosazuje motiv hvězdy a prsten s motivem ptáka (obr.12).

Od druhé poloviny 10. až cca do přelomu 11. a 12. století spadá Slovensko do sféry vlivu belobrdské kultury. Ta představuje zcela specifický výrobně kulturní okruh, charakteristický zejména esovitými záušnicemi. Zastoupena je také nově náramky splétanými z drátů a z litých variant zdobených hadí hlavičkou. Prsteny lze snad nově, pokud se nešíří již s předchozím staromaďarským horizontem, vyčlenit na ty s děleným tělem (většinou trojdílný stupňovitý štítek) a přetrvávající klasické uzavřené lité **varianty**. Rovněž jsou zastoupeny klasické páskové prsteny bez výzdoby a zdobené uspořádanými krátkými rýhami. Zcela typické jsou pak uzavřené páskové prsteny s trojdílným obdélným štítkem zdobeným koncentrickými kroužky a prsteny s trojdílným štítkem, které ovšem na přelomu 10. a 11. století mizí a ve století 11. se s nimi již nesetkáváme. (Hanuliak 1997; Ruttkay 1979; Rejholcová 1995; Rejholcová 1979, 418).

Na přelomu 10. a 11. století se stále ještě projevuje mladší fáze belobrdské kultury. Narůstá počet prstenů. Nově se objevují formy s mnohonásobně profilovaným a žlábkovaným tělem. Rovněž se mění forma splétaných prstenů, oproti pleteným ze tří drátů přibývají formy



stáčené. Postupně se stírají dříve výrazné etnické rozdíly na pohřebištích. Rovněž by dle Fуска měly být charakteristické prsteny páskové vícehranné často i zdobené nápisy (detailněji viz obr. 19; **poslední třetina 11. století**; Hanuliak 1997, Ruttkay 1979, Fusek 1998, Hanuliak 2003).

Zdá se, že ve 12. století již pokračuje přejatá tradice belobrdského šperku. Projevuje se nárůst prstenů z kompozitních materiálů, především prstenů s polodrahokamovými očky (Hanuliak 1997). Po polovině 12. století pak začínají pronikat i románské prvky a ve 13. století se na štítkových prstenech projevují i zvířecí figury. Od druhé poloviny 13. století jsou pak charakteristické prsteny s očkem na vysoké jehlancové obrubě u nás zcela neznámé.

Souhrnně lze říci, že se na Slovensku prsteny vyskytují velmi početně, zhotovené za všech druhů materiálů ve všech kontextech. Narážíme zde ovšem na problematiku nedostatečné publikace výsledků výzkumů. Ty v podstatě kromě několika autorů (Hanuliak, Fusek, Čilinská, Zábajník) a některých konkrétních vybraných pohřebišť zcela chybí. Publikační základna je tak značně omezena. Zcela chybí souhrnné katalogy, které jsou například vypracovány pro území České republiky.

Z hlediska analyzovaného souboru z území Slovenska bylo do **pracovní verze databáze** zahrnuto 283 jedinců. Nejedná se ale ani zdánlivě o počet konečný, dané kontexty byly vybírány zcela náhodně, ovlivněny dostupností literatury. Z hlediska pramenné základny převažují nálezy z pohřebišť. Tato skutečnost je ovšem zcela jistě dána faktem jejich nedostatečné publikace, který zmiňuji výše. Z hlediska materiálu dominují obdobně jako na českém území bronzové artefakty. V souvislosti s kontaktní zónou Velké Moravy se projevuje nárůst prstenů zhotovených ze stříbra a zlata. Od 11. století narůstá i zastoupení prstenů skleněných a zhotovených z jantaru. Ohledně prstenu z jantaru pocházejícího z Ducového (Trnava) je zmiňován téměř analogický nález z Prahy.



### 5.3.1 Prstény páskové

Páskové prstény představují obdobně jako v České republice nejpočetněji zastoupenou skupinu artefaktů. Na Slovensku jsou charakteristické především pro 10. století. Shodu s produkcí České republiky můžeme sledovat v ryté výrobě s obvodovými žlábkami. Zatímco ale na území ČR se jedná zpravidla o jednu oběžnou linii, pro slovenské území jsou typičtější linie dvě. Objevit se může i v inverzním provedení v podobě vypouklého žebra. Hojný je zde motiv rytých krokvic, či přesekávané krokvice, který se na našem území není natolik častým jevem. Tyto motivy jsou relativně časté také v polské produkci. Specifické jsou masivnější otevřené prstény zhotovené z podélně ohnutého plechového pásku, vytvářející různé druhy průřezů. Od trojúhelného přes kruhový po obdélný či čtvercový, který bývá někdy nadále zdoben.

Prstény páskové plechové se středovou částí roztepanou buď v kruhový, nebo v rombický štítek a nadále dekorované motivem menších pukliček, jsou typickým produktem druhé poloviny 9. až počátku 10. století. Pro druhou polovinu 10. století jsou pak charakterističtější uzavřené varianty prstenů s litým oválným štítkem.

### 5.3.2 Prstény tyčinkové

Tyčinkové prstény jak ze stříbrné nebo bronzové tyčinky se vyskytují v produkci od 2. poloviny 11. století. Oproti území ČR, kde jsou hojněji zastoupeny zpravidla nezdobené varianty, zde se můžeme už od 10. století setkat s prstény litými, které jsou nadto zdobené. Většinou je výzdoba reprezentována různými druhy zářezů. Charakteristický je motiv větvičky.



### 5.3.3 Prstény pletené

Prstény pletené jsou charakteristické svou dobou výskytu pro 11. století. Opět pokud je porovnáme, stejně jako ostatní druhy, s územím České republiky, prstény pletené ze Slovenska jsou bohatší jak svou

formou, tak svým výskytem. Zatímco v Čechách se setkáme s prsteny pletenými v průměru maximálně ze tří drátů, zde jsou splétané i z většího počtu. Navíc se nejedná pouze o tordování či proplétání, ale zejména pro období 11. století je typické tzv. pletení vrkočovitě. Stejně tak zatímco na území Čech se prsteny pletené vyskytují pouze s hladce ukončenými či skutými konci, na území Slovenska můžeme vyčlenit další dva tvary – a to prsteny zakončené plochými oky nebo očkem a háčkem.

Tabulka 7: Kategorie prstenů - Slovensko



PÁSKOVÝ PROSTÝ: 1-Nitra Mlynárce (Nitra); 2-Dvorníky 1 (h8); 3-Dubník (h20); 4-Chotín (h55);  
 PÁSKOVÝ S OBĚŽNOU RÝHOU: 5-Bučany (h19); 6-Cífer Pác (h19); 7-Dubník (h7A); PÁSKOVÝ S  
 RYTOU VÝZDOBOU: 8-Dubník; 9-Sereď (h3/55); 10-Tvrdošovice Kerekto (h23); 11-Bučany (h29); 12-  
 Prša (h76); 13-Krásno (h283); 14-Krásno; PÁSKOVÝ S TROJDÍLNÝM ŠTÍTKEM: 15-Prša (h101); 16-  
 Zemné; 17-Prša (h101); Páskový s očkem: 18-Nitra Dražovce; 19-Krásno; 20-Dolný Peter II.; DRÁTĚNÝ S  
 OČKEM: 21 - Dolný Peter; Pletený: 22-Nitra-Šindolka (F125); 23-Komárno; 24-Nitra - Šindolka (F288); S S  
 KONICKOU OSAZNOU: 25-Ducové (Trnava); S ROMBICKÝM ŠTÍTKEM: 26-Ducové (Trnava) (*Dle Fusek*  
 2012; *Hanuliak 1992*; *Prokisch - Kühtriber 2004*; *Rejholcová 1988*; *Točík 1968*).



## 5.4 MAĎARSKO

Hmotná kultura středověkého Maďarska je charakterizována trvajícím kontinuálním procesem změn a interakcí s ostatními etniky (především z Číny, Iránu a Byzance). Obdobně jako na slovenském území lze tedy vymezit vždy období působnosti cizorodé kultury. (Bartosiewicz - Visy, Z. 2003, 283).

V 6. a 7. století je definována byzantskými vlivy a to především v důsledku blízké hranice a krátkodobou inkorporací do říše. V oblasti šperku se charakter tohoto působení projevuje především gemami u pečetních prstenů a typickými druhy náušnic. Právě prostřednictvím Byzance nastává také volný průchod pronikání prvků chorvatským a rumunským. Jako byzantská je později v 10. století označována také motivika lva či gryfa a nálezy hedvábí v hrobech (Bálint 1991, 98 - 107). Shledat můžeme ale také projevy merovejské tradice snad v důsledku povahy Maďarska jako základní hraniční oblasti. V osmém století se situace obrací a je zřejmý charakter spíše východních populací. Rovněž je patrná sounáležitost s avarským kaganátem. Nelze mu upřít působnost jistě od doby vzniku v šestém století na středním Dunaji až po dobu jeho rozpadu v 9. století (Vida 2008, 13 - 15). Právě pro časně avarské období 7. - 8. století lze klást počátek výskytu prstenů páskových a s nimi spojený rozvoj prstenů s roztepaným rombickým štítkem. Četný je také výskyt náramků (Szöke 1999, Garam 1979). V osmém století se tento typ prstenu lehce pozměňuje a začíná být více dekorován. Hojná je výzdoba vyběháním, puncovanými liniemi a křížky (obr. 14). Ale také rytá výzdoba a cikcakovitě motivy. Právě období od druhé poloviny 8. do první poloviny 9. století je považováno za charakteristickou dobu výskytu těchto tvarů. Od první poloviny 9. století se také více projevují prsteny spirálovité. Do konce tohoto období jako by nebyla ustálena typologická struktura v charakteru šperku a celkově hmotné kultury, která se ustaluje právě až po zániku avarského státního útvaru.

Ve století 10. se zaujala maďarské území belobrdská kultura, která vykazuje svou působnost v oblasti podél Tisy a v Transdanubii a je celkově charakterizována výrazným zastoupením kruhového špeku, především pletených nákrčníků (11. století) a náramky (tyčinkové, pletené, plechové), z nichž i vycházejí základní tvarové typy prstenů. Zcela příznačné jsou náramky se zvířecími hlavičkami. Prsteny jsou na pohřebištích belobrdské kultury hojnými a často jedinými milodary, a to jak prosté tyčinkové, tak i drátěné varianty. Specifikem jsou prsteny s hlavičkou tvořenou stáčeným drátem, se kterými se setkáváme také na území Slovenska, z České republiky však známy nejsou. Nově se v 10. století objevují také prsteny s rozetkou a s očkem ze skelné pasty.



Detailnějšímu vyhodnocení bylo podrobena 213 jedinců ze 108 lokalit, povahou kontextu pohřebišť a depotů. Materiálově jednoznačně převažují obdobně jako na ostatních územích prsteny bronzové, zastoupeny jsou ale také varianty prstenů stříbrných a zlatých a jejich méně nákladné obdoby, tedy výrobky z pozlaceného a postříbřeného bronzu.

#### 5.4.1 Prsteny páskové

Páskové prsteny zastupují nejpočetnější kategorii prstenů na maďarském území, z nichž nejhojněji zastoupenou podvariantu charakterizují prsteny se štítkem (30), a dále pak prsteny s očkem a rozetkou (13). Prsteny se štítkovitým rozšířením jsou zdobeny rytím, puncováním i vybíjením a zdá se, že z hlediska ryté výzdoby je příznačné pro maďarské prostředí vyobrazení lilie. Jako jakousi vývojovou mezivariantu mezi prsteny páskovými se štítkovitým rozšířením a prsteny s očkem lze snad označit prsteny se stupňovitým trojitým štítkem, mnohdy i částečně rozšířené, u kterých je štítek prostorově uspořádán takovým způsobem, že středová část přečnívá nad ostatní dvě. Ohledně dekoru se na nich většinou vyskytují vyrážená kolečka. Pro pozdější období lze mimo klasických prstenů s očkem, u nichž je lůžko k objímce přichyceno nejčastěji proužkem plechu, vyčlenit také prsteny s konickou

osaznou. U ní je očko zachyceno do jakési prostorově orientované pyramidky. Což v zásadě odpovídá vývoji prstenů z širšího hlediska, kdy se štítek, později očko stále více buď rozsahově, nebo prostorově vyčleňuje.

#### 5.4.2 Prstény tyčinkové

Z prstenů tyčinkových (59) se v maďarském prostředí velmi výrazně utváří zcela specifická podoba prstenu drátěného, která následně zasahuje i do ostatních území. Tedy z běžného drátěného prstenu se v 8. století specializuje jeho varianta s jakýmsi pseudočkem, kdy je toto očko tvořeno buď pouhou jednoduchou spirálou, nebo složitějším spirálovitým smotáním. Z dalších kategorií zastupují v rámci zkoumaného souboru početnou variantu (30) prstény s očkem. Jsou ale až typičtějším tvarem mladších období.

#### 5.4.3 Prstény pletené

Pletené prstény jsou obdobně jako na polském území zastoupeny více prstény splétanými z většího počtu drátků než pouze prstény tordovanými. Zcela příznačné je pro ně, a tento fakt platí pro většinu územních celků s jejich výskytem, materiálové zastoupení ze stříbra. Z ostatních kovů, jako bronz se objeví spíše ojedinělé artefakty. Charakteristickým obdobím jejich výskytu na maďarském území jsou rovněž mladší nálezové kontexty 11. - 12. století.

Obrázek 8: Kategorie prstenů - Maďarsko



1 - 2 - Kranj (Bohin) SLOVINSKO; 3-Perse (BANSKA BYSTRICA);4-Piliny (Nógrád); 5-Kranj h127/53 (SLOVINSKO); 6 - 7-Piliny (Nógrád), 8-Neurčeno; 9-Kranj h112/64 (SLOVINSKO); 10-Breštovik (**Srbsko**); 11 - 12-Neurčeno; 13-Kecskemét (Bács - Kiskun); 14-Zimony Donauufer (Srbsko); 15-Berettyó Ujfalu (Hajdu Bihár); 16-17-Kiszombor (Csongrád); 18- 19-Kaposvár (Somogy); 20-Zsana (Bacs - Kiskun); 21-Hertelendyfalva (Srbsko); 22-Kranj; 23 - 24-Tapé Malajdok (Szeged); 25- 26-Nagyak; 27-Berettyó Ujfalu (Hajdu Bihár); 28-Csanytelek Dilita (Csongrád); 29 - 30 - Szekesfehervár (Feyer); 31-Nyáregyháza - Pótharastpuszta (Pest); 32-Kalocsa (Pest); 33 - 34-Zalavár (Zala) (*Bálint 1991; Modrijan 1975; Prokisch - Kuntreiber 2004; Váňa 1954*).



## 5.5 POLSKO

Pro polskou produkci jsou charakteristické jak některé vlivy východního okruhu šperkařské produkce, tak výrobky jižní provenience.



Zásadně ale dominuje klasická slovanská produkce. S výskytem prstenů ve špercích se zde můžeme setkat snad od 7. století. Prsteny jsou zde velmi zastoupeným šperkem. Četná je také jejich produkce skleněných prstenů. I tato tradice má ale svůj postupný vývoj. Začínají se objevovat v 7. - 8. století nejprve jako prostředky importu. K navýšení této kategorie výrobků a vlastní sklářské produkci dochází ale později. Jejich pomyslná linie výskytu vrcholí přibližně ve století desátém. Častá je i produkce skleněných oček do prstenů (Kamienska 1987, 17 - 18).

Kovové prsteny jsou nejčastěji zhotoveny ze stříbra nebo bronzu, s konci otevřenými nebo uzavřenými většinou ze stáčeného drátu. Všeobecně jsou pro polskou produkci výrobky ze stáčeného drátu značně charakteristické a tak některé druhy prstenů tyčinkových pouze přesečky či ražením napodobují toto torcování či pletení prstenů drátěných (Zaki 1974, 327).

### 5.5.1 Prsteny páskové

Představují stejně jako na ostatních území jednu z nejpočetnějších skupin, zhotovené z širších i užších pásků s otevřenými i uzavřenými konci kdy jednoznačně dominují výrobky z bronzu. Druhou hojněji zastoupenou skupinou jsou artefakty stříbrné, ovšem také četnosti jako prsteny bronzové nedosahují. Dále se můžeme setkat s produkty z mosazi, mědi, zlata, olova a cínu, jedná se ovšem pouze spíše o ojedinělé nálezy (Kočka-Krenz 1993, 118). Z hlediska výzdoby je můžeme dále diferencovat na zdobené a nezdobené, kdy u zdobených prstenů je opět jako na ostatních sledovaných územích dominantně zastoupena rytá výzdoba. Většinou složená z kolmých nebo zešikmených rytých linií vytvářejících geometrické obrazce. Oblíbená je také výzdoba raženými kolky či vytváření vypnulín zpravidla uskupených do oběžných řad (Kočka-Krenz 1993, 118). Mezi prsteny analyzovanými z území Polska patří jejich páskové varianty mezi ty méně početné (15). S tím, že je zajímavý fakt, že páskových prostých prstenů tak značné množství nebylo a mnohem častěji jsou zastoupeny jejich varianty se štítkem. Z

nich lze vydělit dvě základní kategorie a to prsteny se štítkem členěným do více plošek, které jsou jistým polským specifikem, a prsteny se štítkem jednodílným ať již oválným či hraněným. **Prsteny s více ploškami jsou snad charakteristické pro relativně velký časový úsek od 6. do 12. století a zdobený, a to další výraznou charakteristikou polských prstenů, motivem hvězdice často doplněné motivem kříže.** Setkáváme se s ní i na jiných územích ovšem ne v tak velké míře. ~~Motiv hvězdice a kříže se projevuje také na prstenech.~~ Rovněž je zajímavý fakt, že nejsou příliš početné prsteny s očkem. Ale tento stav může být zkreslen pouze značným omezením zkoumaného nálezového souboru, který představuje pouze určitý omezený vln do celého polského území. Z materiálové základny u páskových prstenů jednoznačně převažují výrobky z bronzu, artefakty stříbrné nebo zlaté se vyskytnou spíše výjimečně.

### 5.5.2 Prsteny tyčinkové

Zhotovené většinou z kruhového drátu či lité tyčinky, méně často z hraněného. Za starší varianty by obdobně, stejně jako u jejich českých obdob, měly být otevřené s rovně seříznutými konci (10. století), naopak varianty uzavřené by dle H. Kočky-Krenz měli představovat jejich mladší verzi a spadat tak do 11. - 12. století. Jedná se o převážně hladké nezdobené varianty z bronzu nebo stříbra. Relativně hojně jsou zastoupeny silnější prsteny tyčinkové s různými přeseky imitujícími buď pouze jednoduché tordování nebo složitější splétání datované od 11. do 13. století. Setkat se můžeme i s fasetovanými variantami zdobenými pseudogranulací nebo vybitými kolky (Kočka-Krenz 1993, 115). Ze zkoumaného celku tvořily nejpočetnější variantu (56). ~~Kdy nejtypičtější~~ jsou z nich prsteny tyčinkové prostě zastoupené skleněnými variantami, které v podstatě představují určitý polský fenomén. Kromě prstenů **stříbrných se také vyskytnou prsteny ze stříbra,** zlata či bronzu, ale také z jantaru. Zpravidla je lze datovat do 11. - 12. století. Ovšem prsteny skleněné se samy o sobě v Polsku začínají objevovat již mnohem dříve a to ve století 7, kdy cca od 9. století se začíná jejich produkce výrazně intenzifikovat (Kočka-Krenz 1993). Jako další kategorii lze vymezit

prsteny s očkem, které jsou relativně početně zastoupeny právě prsteny ze skla nebo jantaru. Jantarové prsteny jsou pak mnohdy ještě dále zdobeny ať již koncentrickými kroužky nebo litím. Datovat je snad lze do 10. - 13. století.

### 5.5.3 Prsteny pletené

Z prstenů stáčených ze dvou a více drátů převažují oproti jiným druhům prstenů jejich stříbrné varianty a to z celkového hlediska. Tento fenomén stříbrných pletených prstenů není ovšem charakteristický pouze pro Polsko, zdá se, že ještě početnější jsou na území ruském. Liší se, jak počtem drátů ze kterého byly splétány, tak způsobem splétání či stáčení a druhem zakončení. Na základě ukončení lze vyčlenit varianty s otevřenými konci jednoduchými hladkými a s konci ukončeným očkem, dále pak s konci roztepanými do plošky a s konci stavěnými k sobě. U prstenů splétaných z více drátů se zdá, že prsteny zhotovované ze dvou drátů jsou starší než prsteny z většího počtu drátů (Kočka-Krenz 1993, 118). Datovat je tento typ možné do 10. - 13. století. Na území polském jsou relativně velmi početně zastoupeny a to jak prsteny pouze ze dvou stáčených drátů, tak i jejich formy z drátu obtáčeného. Rovněž jsou ale bohatě v kontextech nalézány jejich imitace prstenů páskových nebo tyčinkových s přeseky pouze tuto výzdobu imitující.

Obrázek 9: Kategorie prstenů: Polsko



1-Złota (Sandomierz); 2-Strzemieszyce Wielkie (**Dąbrowa Górnicza**); 3-4-Cedynia (Szczecin); 5-; 6-;7-9-Cedynia (Szczecin); 10-Gródek Nadbuzny (**Czestochowa**); 11-Starogrod (Mins Mazowiecki); 12-Neznámý; 13-Cielmice (Katowice); 14- neznámý; 15-Cielmice (Katowice); 16-Wrocław (Wrocław); 17-Złota (Sandomierz); 18-Sokolow Podlask (Sokolow Podlaski); 19-Neznámý; 20-Sandomierz (Sandomierz); 21-Konskie (Sandomierz); 22-Zarnowka (Wegrow); 23-Konskie (Sandomierz); 24-Sandomierz (Sandomierz); 25-Czersk (Piasecno); 26-Samborzec Sandomierz)(Brzezinski 2007; Prokisch - Küntreiber 2004; Zoll-Adamikowa 1966).



## 5.6 NĚMECKO

Pro ~~oblast~~ Německa můžeme určit několik typických oblastí, pro které je běžná preference daného druhu prstenu. ~~Po oblast~~ Horních Frank a Horní Falce jsou to v období druhé třetiny 7. století prosté tyčinkové ~~nejčastěji~~ drátěné prsteny zakončené buď háčky nebo háčky a

očky, zpravidla zhotovené z bronzu (**Haberstroh 2004**). V prostoru Ingolstadtu jsou oproti nim více charakteristické široké varianty páskových prstenů. Pro svou velikost plochy jsou často zdobeny především rytou a puncovanou výzdobou, a to jak jednoduché linie, tak cikcakovité motivy. Nejsou známy ovšem pouze z bronzu, velký počet byl vyroben i ze stříbra. Typické jsou také pro oblast bavorskou, zde jsou ale blíže určeny otevřeným zašpičatělým zakončením. Nadto je jejich páska lehce vně vyhrocena/vyklenuta a vytváří tak jakousi nepatrnou analogii k prstenům s vystouplým žebrem známým z území Polska a Slovenska. Oblast bavorska má také své specifikum ve formě olovených prstenů (Staubing (okr. Kelheim); Fischer 1993, 85).

Zcela specifický rys pro mladé období 12. a 13. století představují prsteny páskové s hraněnými ploškami, vytvářející tak útvar několikaúhelníků (zpravidla osmi či devíti). Zhotovovány byly výlučně z drahých kovů, tedy ze stříbra nebo zlata a zdobeny specifickou rytou výzdobou. Zásadně se jedná o písmo. Buď je jím standardní nápis ve formě Ave Maria Joseph nebo specifická forma tzv. thebal ringe, zahrnujících v sobě slovní spojení či kombinaci písmen thebal, většinou rozvinuté dohromady s dalšími nápisy, obvykle thebal gut guttani. Dosud se ale vedou přesto a vyvstává řada teorií o tom, co by mohl tento nápis znamenat. Zároveň tento fenomén není rozšířen pouze pro Německo, ale je charakteristický pro oblast celé střední Evropy včetně **britských ostrovů** (Dušek 1971).

### 5.6.1 Prsteny páskové

Celkově z kompletního počtu prstenů bylo zkoumáno 93 exemplářů. Zdá se, že ve srovnání páskové x tyčinkové prsteny se jeví páskové prsteny jako početnější varianta (70:10). U páskových prstenů snad již standardně převažují bronzové varianty. Ovšem stříbrné a zlaté prsteny také nelze zcela pominout, jelikož **jsou relativně bohaté svým zastoupením**. Množství prstenů bronzových ale pochopitelně nedosahují. Z hlediska jednotlivých kategorií lze vyčlenit relativně velké množství

podtypů. Ať již prsteny páskové prosté, jejichž šířka obroučky jako by postupem doby stále více narůstala a transformovalo se jejich zakončení od tupých k zašpičatělým koncům. Tak analogicky v okolních zemích postupem času přibývá i jejich rytá či puncovaná výzdoba. Častá je také imitace tordování, možná i z toho hlediska, že klasické pletené prsteny se na území Německa téměř nevyskytují. Může se objevit i motiv oběžné rýhy a kolmý žebříček. Velmi početné jsou pouze linie vpichů uspořádané buď do oběžných linií či různých variant klikatek. Obdobou prstenů prostých jsou páskové prsteny hraněné a to šesti až osmi hranami (6 jedinců), zhotovené výhradně z drahých kovů. Prsteny páskové se štítkovitým rozšířením nejsou z území Německa příliš známy a snad je lze považovat za import z prostředí velkomoravského. Prsteny s očkem jsou na německém území ve shodě s ostatními státy datovány do 8. století. V mladších obdobích se rovněž vyskytnou prsteny s trojstupňovitým štítkem. Všechny jejich nálezy byly ukládány do depotů. Osobně se mi jeví většina artefaktů v depotech směsné cizí provenience

### 5.6.2 Prsteny tyčinkové

Prsteny tyčinkové nejsou natolik početné jako prsteny páskové (10). Charakteristickou a hlavní dobou jejich výskytu je 13. století. Z hlediska materiálu se vyskytnou variety jak bronzové, tak stříbrné. Bronzové ovšem zcela jasně převažují. Z jejich podtypů lze vyčlenit typ prostý - drátěný a variantu se zvířecími hlavičkami a s jehlancovitým očkem, které se zde začíná projevovat už od 13. století.



Obrázek 10: Kategorie prstenů: Německo.

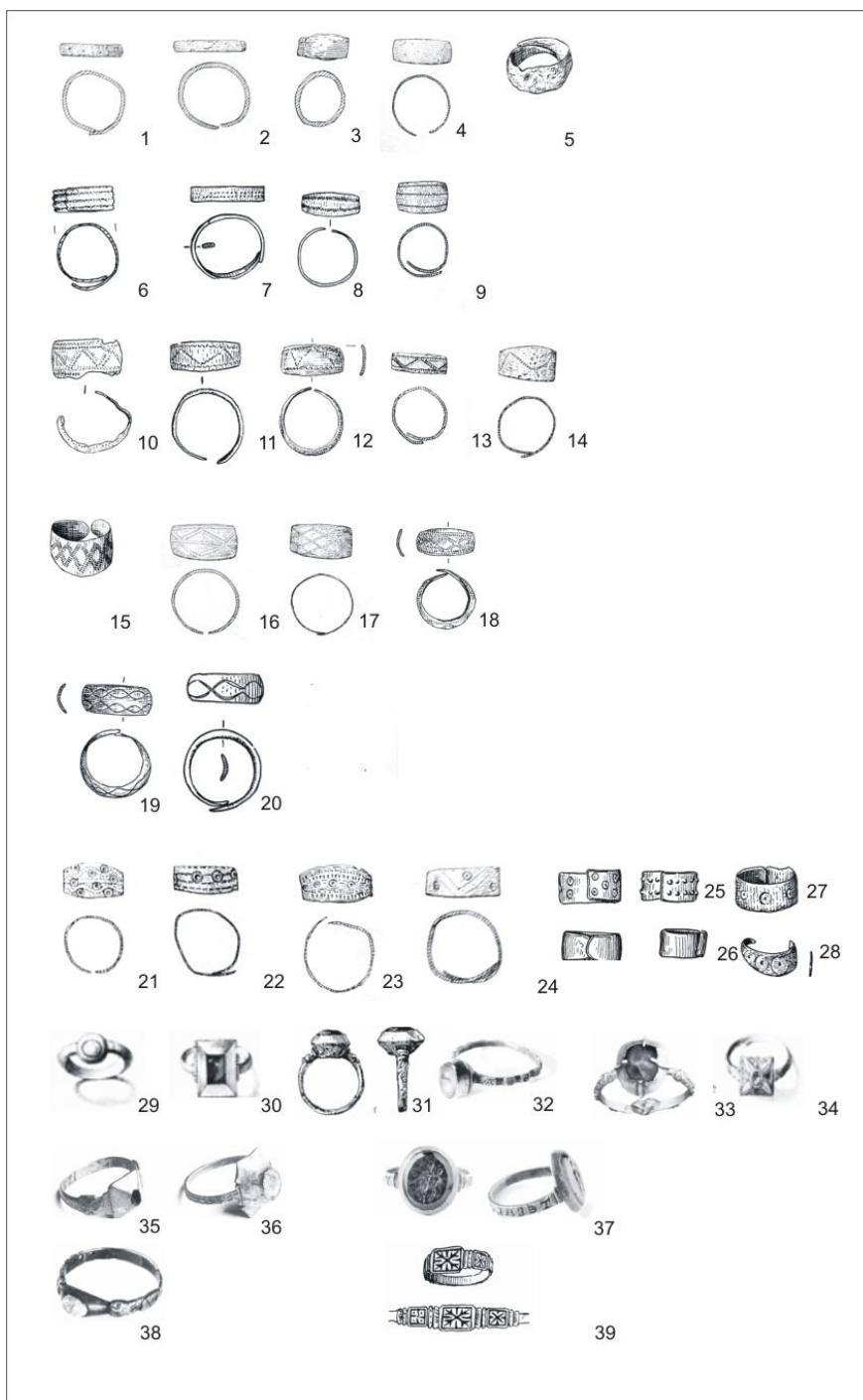

1-4-Neznámý; 5-Cörmicg (Bernburg); 6-Leobersdorf (Bruck an der Leitha); 7-Berka (Eisenbach); 8-Kleinromstedt (Apolda); 9-Neznámý; 10-Geilsdorf (Arnstadt); 11-Tannröda Bötteborn; 12-Rohborn; 13-14-Neznámý; 15-Brausbendra (Merseburg); 16-17-Neznámý; 18-19-Gera Pforten; 20-Kleinromstedt (Apolda); 21-24-Neznámý; 25-26-Berka; 27- Erfurt-Bischleben; 28-Latdorf (Benburg); 29-31-Trevír; 32-Bokel; 33-Salsburg; 34; 35-37- Bokel (Rottenburg); 38-Köln-Dünnwald; 39-Bardowick (*Bach, -H. - Dušek, S.-1971; Prokisch - Küntreiber 2004; Rempel 1966*).



## 5.7 RAKOUSKO

Na území Rakouska je situace obdobná jako na ostatních územích. Je velmi obtížné vymezit nějaký čistě domácí druh šperku. Spíše se vždy přiklání k charakteru té kulturní oblasti, se kterou vždy v daném období sousedilo, nebo která na něj v daném období zasahovala. Dolní Rakousy jsou tak v podstatě od poloviny 6. do konce 8. století ve sféře vlivu Avarů, jejichž produkty se koncentrují hlavně na východě této oblasti a v archeologické nálezové situaci vytvářejí horizont slovansko - avarských pohřebišť. Ten se projevuje zejména v oblasti Vídně, pod vídeňským lesem a v povodí středního toku Litavy. Samotné počátky tohoto druhu pohřbívání a s ním spojený výskyt artefaktů lze klást snad již do 7. století. Kromě prstenů se projevuje náramky a to zhotovenými jak z bronzu, tak ze železa, jejichž tvar je zastoupen zejména tvary tyčinkovými různého průřezu, zdobené puncováním a odrážejí se i v charakteru produkce prstenů. Ty představují zcela shodně jako na ostatních územích, kam avarské etnikum zasáhlo, prsteny drátěné, často svinuté do spirály. Ale také od druhé poloviny 7. století prsteny páskové. V porovnání charakterizuje zbytek dolnorakouského osídlení hmotná kultura spojená se Slovany (Justová 1990, 10, 98). Od poloviny 7. století se prosazují také prsteny s destičkou/korunkou, těm je ovšem přisuzován původ v byzantské oblasti.

Od 9. století, v období po rozpadu avarského kaganátu, je znatelný příklon území k oblasti velkomoravské na severu země a k oblasti karolinské. Příklon k oblasti Velké Moravy se projevuje i šperkem hojně rozšířeným a specifickým pro moravské území a to konkrétně prsteny páskovými s rombickým štítkovitým rozšířením. Četné jsou jejich nálezy rovněž v podunajské oblasti na pohřebišťích typu Soproköhida - Pitten - Pottenbrunn; méně již na mladších karantánsko - köttlašských lokalitách (Daim 1984, 55). Obvykle jsou obdobně jako nálezy moravské zdobeny vyběhnutími perličkami v kombinaci s rytým vzorem. Relativně časté je také puncování mnohdy uskupované do linií. Současně by měly být pro první polovinu tohoto století charakteristické prsteny páskové prosté. Ty lze ve



shodě s jejich typologií vydělit na prsteny s otevřenými konci a na tvary uzavřené nýtem. Vyskytnou se opět zdobené i nezdobené varianty. Ty vystihují také kromě prstenů s rombickým štítkem charakter pohřebišť typu Soproköhida - Pitten - Pottenbrunn, ale také oblast belobrdské kultury. Do velkomoravského okruhu nezasahují. Od století 10. je pak hmotná kultura charakterizována maďarským etnikem a jeho šperkařskými výrobky a to až v postatě do konce 10. - 11. století. Odraz jejich kultury snad lze pozorovat především v oblastech východního a severního Rakouska.

### 5.7.1 Prsteny páskové

Z celkového souboru 81 prstenů z 23 lokalit bylo určeno jako páskové prsteny ~~37 z nich~~. V rámci rozčlenění na tři základní kategorie tak představují převažující složku. Velký počet byl ~~totiž~~ typově neurčen. Počet podtypů je zde relativně značně omezen a jedná se pouze o prsteny tvarově označované jako páskové prosté (6), nebo jejich varianty s roztepaným štítkem, které jsou početnější (15) a charakteristické především pro období druhé poloviny 9. století. Je zajímavé, že z hlediska materiálové skladby se objevují prsteny téměř zcela výhradně zhotovené z bronzu a to jak u prstenů páskových tak tyčinkových.

### 5.7.2 Prsteny tyčinkové

Tato kategorie prstenů byla ve výsledku zastoupena 27 exempláři, ze kterých lze vyčlenit jako variantu drátěného šperku prsteny spirálovité (23) a prsteny lité (2). Prsteny spirálovité drátěné představují pak variantu zcela charakteristickou pro avarské období a lze je spojovat s 8. - 9. stoletím. Rovněž tyto druhy prstenů byly výlučně bronzové.



## 6 KULTURNÍ VLIVY, OTÁZKA IMPORTŮ ANEB PRSTEN V GLOBÁLNÍM POJETÍ

Ačkoliv je prsten sám o sobě lehce transportovatelným artefaktem, při pohledu na něj, jako na projev importu, je velmi obtížné prsten vymezit a určit, kdy byl čistě importem (tedy předmětem cíleně dopravovaným z jiné než domácí oblasti) a kdy dochází pouze k přejímání módních prvků a jedná se o produkt domácích dílen. Proto mnohdy až na zcela prokazatelné artefakty, kterými mohou být často prsteny s charakteristickými drahými kameny nevyskytující se na domácím území, není možné prsten jako import specifikovat.<sup>4</sup> Spíše lze vyčlenit určité prvky na prstenech charakteristické pro více oblastí, které mohly být přejímány jako čistě módní záležitost. Ostatně mnohdy je tomu tak i v současnosti přejímání u klasických módních trendů, kdy určitý prvek v oblasti jeho původu začnou v určitém časovém odstupu napodobovat i území v jeho nejbližší kontaktní zóně. Pro oblast raného středověku tak lze vymezit několik základních prvků charakteristických napříč vícero územími. V jejich stručném definování začnu územím České republiky (samotné přejímání moravských vlivů do Čech zde ovšem zatím pominu a budu se věnovat prstenům ve středoevropském rozsahu).

Některé typy jsou tak na daných územích zcela převažující a jinde se s nimi nesečkáme vůbec. Z tohoto hlediska jsou snad na všech typech výše detailněji popisovaných území nacházeny prsteny páskové ve své zcela zásadní nezdobené formě, kde se mohou maximálně lehce odlišovat. Pro polské území jsou tak charakteristické především šikmé přesečky na pásce zhotovené ze silného plechu interpretované jako imitace prstenů pletených, které jsou zde hojně rozšířeny. Tento jev se

---

<sup>4</sup> Ale i tato charakteristika má svá úskalí, nelze vymezit prsten jako import pouze na základě drahého kamene. Může jít o výrobek či imitaci cizích výrobků z produkce místních dílen a předmětem obchodu/importu tak může být pouze prsten samotný.

projevuje i na území států sousedících s Polskem, ovšem není zaznamenán již v tak bohaté míře. Dalo by se říci, že pro oblast českou je charakteristická oběžná rýha, ať již jedna uprostřed, nebo dvě po obvodu. Kromě toho se s nimi se setkáváme též na území slovenském a maďarském. Nelze ale říci, že by se ojediněle nevyskytly i v oblastech dalších. Pro území německa je typická u širokých páskových prstenů výzdoba řady klikatek, krokvic a linií vytvářených vpichy. Z hlediska prstenů páskových s roztepaným štítkem jsou jejich varianty typické jak pro území Moravy, tak pro území kam Velká Morava v době svého rozmachu zasahovala (část Slovenska), ale také pro území v jeho úzké kontaktní zóně (Německo).<sup>5</sup> Hovoříme zde ovšem o prstenech se štítkem rombického tvaru, který je následně zdoben řadami vybějených pukliček a vpichů uspořádaných do geometrických vzorů popřípadě šachovnicovitých motivů. U dalších variant prstenů se štítkovitým rozšířením, nebo i přímo s terčíkem, nelze již hovořit o jejich vymezení z hlediska tvarového spektra, ale spíš z hlediska výzdoby a její symboliky. V zásadě se jedná o časně křesťanské prvky jako kříž apod. Po oblast Slovenska a částečně také pro oblast Maďarska a Polska, ne už ale v takové míře pro další oblasti lze vymezit prsteny s motivem ptáka často interpretovaného jako orel. Tento motiv se objevuje pouze ve výše zmíněných oblastech, na území německém a rakouském se s ním nesetkáme vůbec. Z Čech je znám jediný exemplář z Levého Hradce a z toho hlediska je snad možno hovořit opravdu o předmětu cizí provenience. Z dalších druhů výzdoby se setkáme s motivem lilie charakteristickým zejména pro oblast Maďarska. Zastoupenou také na slovenském území v rámci kontaktní zóny s Maďarskem. Na území Čech je také cizorodým prvkem. Jedinou další oblastí, kde se může ještě tento motiv výjimečně vyskytnout je oblast Rakouska. Zde se ale jedná především o nálezy v depotech, ve kterých jsou většinou zahrnuty cizokrajné výjimečné předměty cizí provenience. Motivika vyobrazení

<sup>5</sup> Obdobně je tomu u prstenů klasické velkomoravské produkce zdobené granulací a filigránem, kde se s nimi setkáváme dále pouze na slovenském území

hvězdy je naopak spojená s územím polským a částečně také maďarským a s nálezy i ve slovenské oblasti. Na našem území rovněž výrobky tohoto typu nejsou známy.

Zdá se, že z hlediska výskytu některých prstenů lze vymezit dvě základní zóny a to východo- a západoevropskou, u kterých jako by Čechy byly hraniční oblastí. Pro oblast Polska, Maďarska a Slovenska jsou tak například charakteristické stříbrné prsteny splétané ať již pletené z vícero drátů nebo pouze stáčené. Za hlavní oblast jejich výskytu lze považovat ~~polskou oblast~~, kam se snad dostávají v důsledku činnosti kyjevsko - ruských dílen, kde jsou zastoupeny ještě mnohem početněji. Dále jsou relativně početně zastoupeny na území Maďarska a v rámci Slovenska. Směrem na území České republiky se jejich počet ovšem již snižuje. Na území německém a rakouském se s nimi setkáváme pouze v ojedinělých případech. **Tato situace pochopitelně může být limitována i mírou jejich transformace, jelikož prsteny z drátu budou jistě degradaci podléhat mnohem rychleji než prsteny z bronzového pásku nebo lité tyčinky.**

K prstenům tyčinkovým lze jako další určitý fenomén vymezit prsteny zhotovené z tenkého bronzového drátu se spirálovitým očkem či spirálou spojeným zakončením. Nejčastěji jsou dávány do souvislosti s avarským obyvatelstvem. Takové prsteny jsou velmi početné na území Maďarska, v oblastech Slovenska, které přináleželo avarskému kaganátu, ovšem relativně početné je jejich zastoupení také na území Polska. Co se prstenů s očkem ze skla nebo skelné pasty týče, zdá se, že jsou relativně široce rozšířeny na všech územích. Ovšem do značné míry je jejich počet omezen na území rakouském, v Německu také nejsou příliš početné (tedy pokud zmiňujeme starší typ prstenů s lůžkem uchyceným v podobě kovové pásky). Hojný je jejich výskyt **jak na Slovensku, tak v Polsku, ale i v Maďarsku**. Pro pozdní období se z nich vyčleňuje typ s vysokou jehlancovitou obroučkou, charakteristický **zejména pro 11. - 13. století na území Maďarska, Slovenska a Polska**. Hojný je ale také jeho výskyt v oblasti západoevropské.

Z hlediska rozšíření materiálového spektra dominují na všech analyzovaných územích shodně výrobky bronzové. Pro polskou produkci jsou pak charakteristické výrobky skleněné, se kterými se relativně početně setkáváme také na území Slovenska a České republiky, méně časté jsou na území Maďarska, v oblasti Rakouska a Německa se s nimi neseťkáváme téměř vůbec. Obdobná situace panuje i u prstenů zhotovených z jantaru.

## 7 PRSTEN JAKO SYMBOL

Jak již bylo řečeno výše, prsten si jako jeden z mála artefaktů, zachovává svou symbolickou rovinu od doby svého vzniku až v podstatě do současnosti. Otázkou ovšem zůstává, nakolik jsme schopni jeho původní symbolickou rovinu interpretovat a zda je možné ji pro jednotlivé národnosti vykládat stejně. Zda neměli jinou rovinu vnímání pro danou oblast (symboliky prstenu) či jakým způsobem a do jaké míry došlo k posunu vnímání prstenu v průběhu dějin.

V současné době se tak mnohdy vytrácí symbolický význam prstenu a prsten pak slouží primárně jako prostředek ke zkrášlení nositele. Dalo by se říci, že praktickou funkci prstenu v současnosti přejal náramek. Pokud tedy budeme akceptovat fakt, že v současnosti slouží často náramek jako alternativa vstupenky do určitých budov a míst, tedy k určitému okruhu lidí. Pak mohl mít podobnou roli v minulosti prsten a sloužit tak jako určitý identifikátor vybraných osob. Ovšem problematika symboliky prstenu se nevtahuje pouze na období raného středověku, ale s jejími počátky se můžeme setkat již v egyptském prostředí. Pro období středověku ovšem nelze jejich symbolický význam popřít. Jelikož byl středověký člověk velmi úzce, mnohdy až nutně, spjat s církevním prostředím, ve kterém se symbolika projevovala v nadstandardní míře a byla jedním z hlavních prostředků komunikace s laickou veřejností, lze usuzovat, že se silně projevovala i v běžném životě a prsten byl jedním z prostředků projevů této symbolické roviny. V církevním prostředí se

můžeme setkat i se symbolickým uplatněním barvy kamene, kdy se nejčastěji využívá safíru či rubínů nebo spinelů (tedy modrá barva znázorňující nebe a červená krev; *Campbell 2009*).

V Anglii jsou rovněž známy tzv. novoroční prsteny, které měly být cca od 14. století předávány jako jistý upomínkový dárek, či novoročenka k příležitosti začátku roku. Od ostatních typů prstenů se měly odlišovat nápisem *En bon an*, což v překladu znamená Šťastný nový rok. Pro jejich existenci máme však převážně pouze písemné doklady (*Campbell 2009, 22 – 23; Scarisbrick 2007, 7*).

## 7.1 Prsteny a manželství

Manželství, zasnubami počínaje a aktem svatby konče, řadíme mezi přechodové rituály, jelikož představuje významnou změnu v životě a postavění jedince. Spolu s ním je snad již od dob Římské republiky až do současnosti spojen symbolický význam prstenu jako symbolu lásky a věrnosti. Ačkoliv v současnosti je přisuzován hlavní význam prstenům svatebním, v minulosti bylo možné od sebe odlišit prsteny zasnubní, svatební a milostné/prsteny lásky.

Primární využití zasnubních prstenů při vstupování do manželského stavu je přisuzováno Římanům, kdy při zasnubách učinil otec nebo svědek nevěsty slib budoucímu ženichovi a ten, na oplátku daroval nevěstě prsten jako zástavu. V pramenech je tento prsten označován jako *annulus pronubis/ pronubus/ probulus*. Do roka od zasnub se předpokládá uskutečnění svatebního obřadu. Tato tradice je postupně předávána až do raného středověku (Oman 1930). Postupem doby docházelo k nahrazování zasnubního obřadu svatebním obřadem, který se měl ve středověku konat ve dveřích kostela, nebo před vchodem do kostela. Nikoliv tedy přímo v kostele, jak je zvykem v současnosti. Samotný rituál, kdy kněz prstenu požehná a ženich jej nasadí nevěstě na ruku, popřípadě si snoubenci vzájemně prstýnky vymění lze dle C. Oman vysledovat až do 11. století. Nejstarší písemný doklad o výměně prstenů

má pak dle J. Andělové pocházet z počátků 13. století z oblasti Ruska (Oman 1930, 17 – 18; Scarisbrick 2007, 70; Andělová 2007, 40).

Stejně jako vznik zásnubního obřadu lze i podobu zásnubního prstenu logicky spojit s Římskou republikou. Jelikož zde panoval zákaz nošení zlatých prstenů, které byly vyhrazeny jen pro některé společenské vrstvy (zpravidla pro senátory a vojáky), byl zásnubní prsten zprvu vyráběn ze železa a zdoben buď nápisy, uzly lásky nebo sepjatýma rukama. Právě na svatebních prstenech se poprvé začíná objevovat motiv složených rukou. Tento typ prstenů byl v 19. století označován jako tzv. fede ringe (z italského mani in fede – ruce věrnosti). Na dlouhou dobu se stává tradičním pro prsteny spojené se svatbou či tzv. darovanými z lásky. Právě symbolické zobrazení rukou má vyjadřovat sílu, věrnost, nevinnost a jednotu, respekt a přátelství. Často je pár rukou doplněn dalším motivem, či předmětem, které ruce svírají (například přezkou). V Čechách jsou obdobné prsteny datovány do 14. – 15. století z hradu Rokštejna, další tři pocházejí z hradiště sv. Václava v Břeclavi, známé jsou rovněž nálezy z Prahy (Šlancarová 2010, 448 – 452; Oman 1930, 17 – 18; Scarisbrick 70). V 15. století pak byly v Itálii tyto ruce vyobrazeny na zadní straně prstenu a v části lůžka byl znázorněn portrét ženy (Oman 1930, 18). V rámci raného středověku se ovšem takováto symbolika (na území České republiky se nevyskytuje) **buď se jedná o vegetativní rostlinnou ornamentiku, geometrické neurčité tvary nebo motivy kříže).**

V rámci výměny dvou prstenů při svatebním obřadu vznikla zřejmě myšlenka tzv. dvou prstenů (gammel ringe – gemmelus – latinsky dvojče). Jeden prsten se skládá ze dvou obrouček, které lze vzájemně rozpojit a každý z novomanželů tak dostane jednu polovinu původně celistvého prstenu. Byly ovšem relativně obtížně zhotovitelné. Konce prstenu jsou opět velmi často ukončeny rukama a ve vnitřní části se nachází nápis jako Quod deus coniuxit, homo non separet, nebo Fides victoria nostra. Dobu jejich hlavního výskytu představuje ale až období od 15. do 16. století (Oman 1930, 17 – 18; Šlancarová 2010, 452).

Pro období raného středověku prsteny jednoznačně určitelně jako ~~prsteny~~ svatební neznáme. Ačkoliv jsou jako zásnubní prsteny dávány často do souvislosti prsteny nalézané na prstech mladých dívek, vždy se bude jednat pouze o naše domněnky. Nadto je třeba zvážit fakt, že v tehdejší lidské kultuře mohlo mít vkládání prstenu nebo celkově přidávání artefaktů do hrobové výbavy naprosto odlišný význam než jaký mu přisuzujeme dnes a nemusí tak vůbec reflektovat situaci v tehdejší živé kultuře. Nehledě na to, že pokud přistoupíme na skutečnost, že odívání mrtvého při pohřbu do honosného oděvu přetrvalo v tradici dodnes, pak hrobová výbava v podobě prstenů, ale i dalších artefaktů zdaleka nereflektuje míru užití daných artefaktů v běžném každodenním životě.

## 7.2 Pečetní prsteny, oficiální prsteny

Hlavní obliba pečetních prstenů je spojena se 13. stoletím, kdy začíná narůstat obchodní činnosti a s ní spojené písemné kontakty. Co se podoby pečetních prstenů týče, lůžko prstenu je často zdobeno rytím, nebo vyloženo kamenem s intaglií. V raně křesťanském období byly zhotovovány většinou z bronzu, přičemž z počátku jsou vyobrazení na nich značně zjednodušená a schematizovaná ovšem velmi pečlivě zpracovaná. V případě náboženských vyobrazení se objevují nápisy jako Pane, pomáhej nositeli, nebo jména rozličných světců (Oman 1930, 8 – 16). Celkově lze říci, že ve výzdobě převažují nápisy, ať již se jedná o jméno či iniciály vlastníka, nebo samostatné zvolání jako Liberi vivas nebo Vivas in dio. Často jsou iniciály zdobené a vzájemně propojené až k hranici čitelnosti. Samotná vyobrazení portrétů se pro složitost svého zpracování vyskytují spíše výjimečně. Rovněž heraldické pečeti se začínají objevovat až ve 14. století. Ve století 12. jsou poté rytiny na ploškách prstenů často nahrazovány antickými gemami (Scarisbrick 2007, 29). Výjimečně se vyskytnou i tzv. obchodní, kupecké značky ať již k používání k zapečetění určitého druhu zboží nebo k označování vlastních výrobků. Dle C. Oman je na nich relativně často vyobrazení



bohů (Oman 1930, 14). V Čechách lze z raného středověku do této kategorie zařadit pouze prsten z ~~Náměstí republiky~~ v Praze zdobený antickou gemou, jinak se pro raný středověk pečetní prsteny na Českém území nevyskytují. Pokud ovšem nebudem o této variantě uvažovat u některých páskových prstenů s terčíkem.

### 7.3 Prsteny v církevním prostředí

Církevní prsteny byly zpravidla udělované biskupovi při konsekraci a následně jím nošené jako odznak jeho úřadu. Snad již od 7. století jsou jasně ustanovena pravidla, jak má biskupský prsten vypadat, aby jeho nošení neporušovalo žádné křesťanské zásady. Měl by tedy být zhotoven z čirého zlata, se zasazeným kamenem, nejčastěji zcela hladkým broušeným do tvaru mugle (obr. 16). V nálezech se nejčastěji objevují kameny jako safír a rubín. V tomto případě znázorňuje barva safíru nebeskou klenbu a rubín Kristovu krev. Biskup by měl podle nařízení nosit prsten na pravé ruce. Ovšem pokud dané prsteny nenalezneme přímo v hrobě, který můžeme s jistotou určit jako hrob biskupský, je takřka nemožné je určit jako prsten náležící biskupovi (Burey 1984, 46). Z Čech je jako biskupský prsten označován pouze tzv. prsten biskupa Vojtěcha. Bývá mu ovšem přisuzován mladší původ. Prsten je zdoben tmavohnědou záhnědou vybroušenou do tvaru oválného **čočkovce** s hřebenovitě vyklenutým vrškem. Kámen je zasazen v jednoduché osazně a podložen měděnou folií. Kruhová obroučka je dekorována rytým nápisem pax vobis (Mrázek 2000, 99).

Úřad biskupa pochopitelně vyžaduje i častější korespondenci, s níž je rovněž spojeno i hojnější využívání prstenů pečetních, jejichž evidence roste zejména na konci 6. a počátku 7. století. Kromě biskupa nosili jistě prsteny i jiní církevní hodnostáři. Z Čech se nám projevují v pohřbech abatyší ve svatojiřské bazilice na Pražském hradě. Jejich výskyt je zaznamenán ovšem až mnohem později. Jedná se především o prsteny opatů a abatyší stejně jako prsteny kardinálské. Počátky jejich nošení je

možné klást až k roku 1300 (Borkovský 1975; Campbell 2009, 46 – 47; Oman 1930, 33 - 37).

Prsteny s církevní tematikou lze snad spojit i s prsteny tyčinkovými rozšiřujícími se do mírné plošky, na nichž je relativně často vyryt nápis IHS, či jsou pouze zdobeny rytými překříženými čarami. Pro území mimo Českou republiku jsou pak známy také prsteny s vyobrazením ryby, nebo další liturgické zvířeny. Jistě by se tak dal interpretovat i motiv ptáka/ orla na prsten se štítkovitým rozšířením, nebo motiv hvězdice, či křížků.

## 8 ZÁVĚR

Předkládaná práce si kladla za cíl podat přehled o nálezech prstenů z území České republiky v raném středověku a nastítnit situaci a možné vzájemné interference se zeměmi jí blízkými. Na základě celkového vyhodnocení nálezového souboru z území České republiky můžeme říci, že prsteny byly velmi rozsáhle a relativně kontinuálně využívaným druhem šperku po celý raný středověk. Lze odlišit vývoj, materiálovou, ale i typovou skladbu prstenů jak na území českém, tak i moravském. Zároveň je ale patrné vzájemné působení obou oblastí ~~na sebe navzájem~~, ale nejen jich samotných. Ve výzdobě prstenů můžeme sledovat i některé shodné rysy s okolními státy. V případě prstenů je ale mnohdy problematické vymezit, kdy se jedná o import a kdy již o módní prvek přejatý a zdomácnělý. Tento jev zaznamenáváme na území České republiky například u prstenů skleněných, kdy můžeme předpokládat prvotní impuls či import z oblasti Polska/východní Evropy, nicméně odlišit ji od produkce domácí se dosud nepodařilo. V zásadě situaci ztěžuje i výskyt prstenů především v rámci osídlení podél vodních toků. V podstatě tak vystihuje průběh hlavních obchodních tras. Výskyt prstenů v souvislosti s obchodem, či s dálkovými kontakty tak nelze zcela potvrdit ani vyvrátit. Jsou relativně rovnoměrně zastoupeny na celém území České republiky, patrná je jejich koncentrace v nížinách a úvalech velkých řek. Nelze ale vyloučit, že mohly sledovat průběh menších regionálních tras o kterých nemáme záznamy. Ostatně i větší obchodní trasy jsou dosti problematicky určené, v zásadě lze logicky vyvodit, že budou kopírovat nejspíše schůdné území.

Prsteny tedy nelze spojit s jedním konkrétním typem kontextu, vyskytují se jak na hradištích, tak rovinných sídlištích, pohřebištích i v depotech. Výrazná je ale převaha hrobových kontextů, v 11. století převážena výskytem prstenů skleněných na sídlištích. Tento jev napovídá i vyčlenění dvou hlavních materiálových skupin prstenů z území České republiky a to prstenů kovových a skleněných. Zajímavým atributem jsou prsteny

kompozitní vzniklé kombinací obou materiálů, charakteristické především pro velkomoravský horizont.

V rámci typů konkrétních prstenů je nejen možné, ale zároveň i nutné sledovat rozdíly mezi územím Čech a Moravy. V zásadě lze říci, že prsteny z území moravského jsou koncipovány mnohem složitěji než nálezy české. Je zde patrný projev velkomoravské a byzantské produkce. Tedy zatímco pro Moravu jsou typické honosné a zdobené prsteny s granulací, filigránem a butonem, později se šítkem, Čechy charakterizují prsteny páskové či tyčinkové prosté, hladké, zcela bez výzdoby nebo zdobené velmi jednoduchými liniemi. Oproti Moravě jsou tedy zastoupeny jednoduššími variantami šperku a to jak v tvaru, tak ve výzdobě. Zatímco z území moravského jsou nejpočetněji zastoupeny prsteny se šítkovitým rozšířením a jsou bohatě zdobené vybějením a puncováním, z Čech máme pro stejný časový úsek zastoupeny prsteny páskové prosté nebo tyčinkové většinou zcela bez výzdoby. Ostatní kategorie prstenů jsou s výjimkou prstenů tyčinkových skleněných, které jsou charakteristické pro obě oblasti, zastoupeny méně početně.

Z hlediska ostatních států je počet prstenů obdobně početný jako na území České republiky. Ohledně otázky prstenu jako jednoznačného importu na daná území bych ale zůstala lehce zdrženlivá a ačkoliv je prsten dobře transportovatelným prvkem, určitě nelze hovořit o hromadných importech prstenů nebo o přejímání vlivů pokud se daný typ ve větším zastoupení vyskytne v jiné než své původní oblasti. Spíše bych se klonila k určité verzi přejímání módy, byla postupně na území převzata a zdomácněla. Nicméně vzájemné prolínání v náplni hmotné kultury zejména v kontaktních zónách daných kultur lze pozorovat i ve spektru prstenů (Maďarsko x Slovensko, Čechy x Rakousko). To se projevuje zejména ve způsobu dekoru, ve kterém lze vyčlenit východoevropskou a západoevropskou oblast, kdy se jeví pro oblast Německou charakteristické tvary jednodušší liniovité, zdobené téměř výlučně vpichy. Oblast východoevropskou spojují výzdobné motivy prstenů páskových se šítkem s vyobrazením lilie, hvězdice nebo ptáka.

Také by bylo jistě velmi zajímavé sledovat společný výskyt prstenů a náramků, obojího tedy jako kruhové šperku zdobícího ruku. Pro území Čech totiž nemáme kromě několika importů, žádné nálezy náramků, zatímco na okolních územích jsou relativně početné a zpravidla reflektují i tvarové spektrum prstenů. Četné nálezy náramků lze také mimo jiné spojit s Avarskou kulturou a s oblastmi, které zasáhla. Pro české území ale nelze vyloučit tradici náramků z organických materiálů, které se nám nezachovaly.

Otázka využití prstenů a praktické a symbolické funkce prstenu zůstane ve formě ~~formě~~ hypotéz, osobně se totiž domnívám, že zejména, co se symbolické roviny týče, **nelze ji z archeologických pramenů přímo vyvodit** a můžeme ji pouze předpokládat na základě modelů v současné živé kultuře. Nicméně mimo skutečnost, že byl prsten bezpochyby artefaktem sloužícím k ozdobě, mohl jak prakticky, tak v symbolické rovině znázorňovat postavení jeho nositele, odznak úřadu, či příslušnost k určité společenské skupině. Účel lze relativně snadno stanovit také u prstenů pečetních. Navíc pokud zvážíme široké spektrum prstenů a jejich významů, které nám jsou ~~patny~~ pro pozdější období (komemorativní prsteny, prsteny využívané jako léčebný prostředek, prsteny snubní a zásnubní, milostné), nemůžeme vyloučit, že tuto rovinu nenaplnovaly ani ve středověku raném, a pouze tato jejich funkce neodrazila v jejich tvaru.

Prsteny představují, nejen v raném středověku, velmi zajímavý, ale také rozsáhlý, prvek spektra šperků provázaný i s dalšími druhy artefaktů, zejména variantami kruhového šperku (náramky, náhrdelníky, nákrčníky, náušnice). Relativně velké spektrum otázek spojených s prsteny tak zůstalo opominuto, buď z důvodu nepřístupnosti vhodné literatury a pramenů (jazyková bariéra), nebo pro jejich přílišnou obsáhlost a dané téma by tak dalece přesáhlo rozsah zde předkládané práce. Zde tak předkládám pouze spíše úvod či nástin do celkové problematiky, který by si jistě v budoucnu zasloužil hlubší a důkladnější zpracování.

## 9 RESUMÉ

The main aim of this diploma thesis was to summarise finds of fingerrings from Czech republic and compare them, both with findings from the other parts of Europe and with parts of Czech republic - area of Bohemia and Moravia. As comparable country were chosen areas of Slovakia, Poland, Germany, Hungary and Austria.

There were possible to see differences in development of Bohemian and Moravian lands with finds of finger rings as well. For both areas are typical artefacts founded in cemeteries dated to 11th century. Until this period fingerrings occure mainly as parts of burials of men and women. However from this time, the occurence of fingerrings as grave goods became weaker. In the half of 11th century fingerrings are from grave good replaced with rings maded from glass which come from settlement areas. Also is possible to say that finds of fingerrings of the Czech republic are less decorated than Moravian founds. It can be probably caused by influence of Great Moravia. With the finds of the other parts of Europe we can divided Europe into two parts East and West. Generally it is possible to say that for area of Germany are typical belt fingerrings with linear decoration. In oposition to this facts stand finds from the East Europe with engraved decoration of bird or star. In the period at the end of the Early middle ages are for whole Europe typical ringd with bezel decorated with hoop inlayed with stone or glass.

This work also mention problematic of symbolism of fingerrings and possibilities of their using.

## 10 LITERATURA

*Bach, H. - Dušek, S 1971: Slawen in Thüringen - Geschichte, Kultur und Anthropologie im 10. bis 12. Jahrhundert.*

*Bálint, C. 1991: Südungarn im 10. Jahrhundert, Studia Archaeologica 11, Budapest.*

*Bartosiewicz, L. - Visy, Z. (eds.). 2003: Hungarian archaeology at the turn of the millenium.*

*Bialeková, D. 2000: Kontakty a výmenné vztahy medzi Slovanmi a Germánmi. In: A. Wieczorek - H.-M. Hinz (eds), Europas Mitte um 1000. Stuttgart., 251 - 253.*

*Brzezinski, W. 2007: Skarby wieków średnich / Treasures of the Middle Ages. Państwowe Muzeum Archeologiczne w Warszawie, Warszawa.*

*Bubeník, J. 1988: Slovanské osídlení středního Poohří. Praha.*

*Budínský-Krička, V. 1959: Slovanské mohyly v Skalici - Slawische Hügelgräber in Skalica. Bratislava.*

*Bukowska-Gedigowa, J. 1984: Wyroby bursztynowe z Opola - Ostrówka. In: B. Gediga (ed.), Studia nad kulturą wczesnopolskiego Opola: militaria--wyroby bursztynowe, Akademia Nauk Polski, 113-130.*

*Burey, S. 1984: An Introduction to Rings. London: Her Majesty's Stationery Office.*

*Campbell, M. 2009: Medieval Jewellery in Europe 1100 – 1500. London.*

- Corovic-Ljubinkovic, M. 1970: Der Zusammenhang des Schmuckes des Nitra - Gebietes und Nordesrbiens im IX. Jahrhundert, Slovenská archeológia 18/1, 113 - 117.*
- Curta, F. - Kovalev, R. (eds.) 2008: The Other Europe in the Middle Ages: Avars, Bulgars, Khazars, and Cumans. East Central and Eastern Europe in the Middle Ages. Leiden.*
- Černá, E. - Hulínský, V. - Gedeon, O. 2001: Výpověď mikroanalýz vzorků skel z raného středověku, Archeologické rozhledy 53, 59-89.*
- Černá, E. 1981: Skleněné kroužky – prstýnky z Prahy 1 – Klárova, Archeologické rozhledy 33, 393 – 397.*
- Černá, E. 2000: K problematice nejstarších nálezů středověkých skel na území Čech. In: Špaček, J. (ed.), Historické sklo 2. Městské muzeum v Čelákovcích, 45 – 61.*
- Černá, E. 2007: Nálezy středověkých skel ze Žatce, In: Sborník Západočeského muzea v Plzni, Historie XVIII. Západočeské muzeum v Plzni, 12 – 23.*
- Čilinská Z. 1966: Slawisch - Awarisches Gräberfeld in Nové Zámky, Archaeologica Slovaca Fontes 7. Bratislava.*
- Čilinská, Z. 1973: Frühmittelalterliches Gräberfeld in Želovce, Archaeologica Slovaca - Catalogi 5. Bratislava.*
- Dąbrowska, E. 2008: Groby, relikwie i insygnia – Studia z dziejów mentalności średniowiecznej. Warszawa.*
- Daim, F. - Lippert, A. 1984: Das Awarische Gräberfeld von Sommerein am Leithagebirge.*
- Daim, F. 1987: Das awarische Gräberfeld von Leobersdorf, NO. Österreichische Akademie der Wissenschaften.*



*Dohnal, V. 1971: Zjišťovací sondáž na velkomoravském pohřebišti v Holici u Olomouce, Přehled výzkumů 1970, 52 - 54.*

*Dohnal, V. 2005: Olomoucký hrad v raném středověku II.*

*Dostál, B. 1965: Das Vordringen der großmährischen materiellen Kultur in die Nachbarländer, In: Magna Moravia, Sborník k 1100. výročí příchodu byzantské mise na Moravu, Praha. 361 - 416.*

*Dostál, B. 1966: Slovanská pohřebiště ze střední doby hradištní na Moravě. Praha.*

*Dostál, B. 1969: Graberstätte in Znojmo - Hradiště.*

*Dostál, B. 1970: Břeclav - Pohansko v roce 1968. Přehled výzkumů 1968, 40 - 44.*

*Dostál, B. 1975: Břeclav - Pohansko - Velkomoravský velmožský dvorec IV. Brno.*

*Dubský, B. 1930: Hradiště Chřešřovice nad Vltavou, Památky archeologické 36, 272 - 282.*

*Dumitriu, L. 2001: Der mittelalterliche Schmuck des unteren Donauebietes im 11. - 15. Jahrhundert. Bukarest.*

*Dušek, S. (ed.) 1999: Ur- und Frühgeschichte Thüringens. Weimar.*

*Dušek, S. 1983: Geschichte und Kultur der Slawen in Thüringen. Weimar: Museum für Ur- und Frühgeschichte Thüringens.*

*Dušek, S. 2000: Slované a Němci v Durynsku. In: A. Wiczorek - H.-M. Hinz (eds.), Europas Mitte um 1000. Stuttgart.*

*Eisner, J. 1955: Počátky českého šperku, Památky archeologické 46/1, 215 - 226.*

*Fischer, T. 1993: Das Bajuwarische Reihengräberfeld von Staubing), Studien Zur Frühgeschichte im Bayerischen Donaauraum, Kallmünz.*

*Friesinger, H. - Daim, F. et. al. 1985: Die Bayern und ihre Nachbarn: Berichte des Symposions der Kommission für Frühmittelalterforschung 25. Bis 28. Oktober 1982.*

*Frolíková – Kaliszová, D. 2008: Prsteny v hrobové výbavě kostrových pohřebišť od 9. do 13. stol. na Moravě a v Čechách. In: Acta archaeologica Opaviensia 3, 143 – 156.*

*Frolíková-Kaliszová, D. 2005: Prsteny z pražského hradu a jeho předpolí. In: K. Tomková (ed.), Pohřbívání na Pražském hradě a jeho předpolích, díl 1. I. Castrum Pragense 7, 359 - 385.*

*Frolíková-Kaliszová, D. 2008: Prsteny v hrobové výbavě kostrových pohřebišť od 9. do 13. století na Moravě a v Čechách. In: S. Stuchlík (ed.), Acta archaeologica Opaviensia 3, 143 - 156.*

*Fusek, G. 1994: Slovensko vo včasnოსlovenskom období (Vol. 3). Archeologický ústav Slovenskej akadémie vied.*

*Fusek, G. 1998: Gräber mit Arpadenmünzen aus dem Gräberfeld von Šindolka in Nitra, Slovenská Archeológia 46/1, 71 - 118.*

*Fusek, G. 2012: Chronologische Fragen der Nitraer Gräberfelder des 10. - 11. Jahrhunderts: Das Fallbeispiel Nitra - Šindolka In: Die Archäologie der frühen Ungarn: Chronologie, Technologie, Methodik, RGZM - Tagungen 17. Mainz.*

*Garam, E. - Kovrig, I. - Szabó, J. Gy. - Török, Gy. 1975: Avar finds in the Hungarian National Museum 1, Budapest.*

*Garam, E. 1979: Das awarenzeitliche Gräberfeld von Kisköre (okr. Heves). Budapest.*

*Garam, E. 1995: Das Awarenzeitliche Gräberfeld von Tiszafüred (okr. Jász - Nagytun Szolnok). Budapest.*

- Giesler, J. 1997: Der Ostalpenraum vom 8. bis 11. Jahrhundert - Studien zu archäologischen und schriftlichen Zeugnissen, Teil 2 Historische Interpretation.*
- Giesler, J. 1999: Untersuchung zur Chronologie der Bijelo Brdo Kultur: Ein Beitrag zur Archäologie des 10. und 11. Jahrhunderts im Karpatenbecken, *Praehistorische Zeitschrift*.
- Grefen, P. 1986: Das awarische Gräberfeld von Leobersdorf, NÖ.*
- Haberstroh, C. 2004: Das frümittelalterliche Gräberfeld von Wirbenz, gde. Speichersdorf, Lkr. Bayreuth. München.
- Haberstroh, J. 2000: Slovanské osídlení v severovýchodním Bavorsku, In: A. Wiczorek - H. - M. Hinz (eds), *Europas Mitte um 1000*. Stuttgart.
- Hanuliak, M. 1992: Gräberfelder der Slawischen Population im 10. Jahrhundert im Gebiet der Westslowakei, *Slovenská archeológia* 40/2, 243 -
- Hanuliak, M. 1997: Možnosti a problémy výskumu šperkov z 10. - 13. storočia, Archaeologia historica, 275 -287.*
- Hanuliak, M. 2001: K problematike včasnostredovekého mohylového rítu na území Slovenska, Slovenská archeológia* 49, 277 - 299.
- Hanuliak, M. 2004: Velkomoravské pohrebiská: pochovávanie v 9. - 10. storočí na území Slovenska. Nitra.*
- Heitel, R. R. 2004: Die Archäologie der ersten und Zweiten Phase des Eindringens der Ungarn in das Innerkarpatische Transilvanien, *Zeitschrift für Archäologie des Mittelalters* 31, 25 -
- Héjj – Détari, A. 1965: Hungarian Jewellery of the past.*
- Himmelová, Z. - Měřínský, Z. 1987: Objekt s doklady výroby a distribuce šperkařských výrobků na hradisku Vysoká zahrada u Dolních

Věstonic (okr. Břeclav). In: J. Merta (ed.), Zkoumání výrobních objektů a technologií archeologickými metodami, Brno: Technické muzeum v Brně, 129 - 134.

*Hrubý, V. 1955: Staré Město - Velkomoravské pohřebiště na Valách. Brno.*

*Hrubý, V. 1960: Raně středověké poklady šperků na Moravě, Časopis moravského muzea 65, 83 - 106.*

*Chmielowska, A. 1960: Wyroby szklarskie z. X–XIII wieku na stanowisku w Gdansk, Gdansk wczesnosredniowieczny, 3, 141-58.*

*Jiráň, L. 2008: Archeologie pravěkých Čech 5 – Doba bronzová. Praha.*

*Justová, J. 1965: Neznámé slovanské nálezy z Libice nad Cidlinou, Archeologické rozhledy 17, 253 – 255.*

*Justová, J. 1990: Dolnorakouské Podunají v raném středověku.*

*Kalousek, F. 1971: Břeclav - Pohansko - Velkomoravské pohřebiště u Kostela I. Brno.*

*Kamienska, Z. 1987: Polskie szkło do połowy XIX wieku, In: M. Dékowna (ed.), Importy szkła ve wczesnym średniowieczu.*

*Kašpar, V. - Žegklitz, J. 2009: O prstenu žida Mojžíše, syna Šalamounova, In: P. Juřina (ed.). Náměstí republiky. Výzkum století. Praha, 52 - 54.*

*Klanica, Z. 2006: Nechvalín, Prušánky - Čtyři slovanská pohřebiště, Díl I. Brno*

*Klanica, Z. 2006: Nechvalín, Prušánky. Vier slawische Nekropolen. Teil II. Katalog. Brno.*

*Kočka-Krenz, H. 1993: Bizuteria północno-zachodnio-słowiańska we wczesnym średniowieczu. Poznań.*

- Kovařík, J. 1991: Slovanské kostrové pohřebiště v Praze 5 - Motole. Praha.
- Kovrig, G. 1975: Avar Finds in the Hungarian national Museum.
- Král, J. 1951: Slovanské pohřebiště v Šaraticích na Moravě, Archeologické rozhledy 3, 325 - 336.
- Krumphanzlová, Z. 1963: Příspěvek k vývoji lidového šperku 10. století v Čechách, Památky archeologické 54/1, 87 – 111.
- Krumphanzlová, Z. 1974: Chronologie pohřebního inventáře vesnických hřbitovů 9.-11. věku v Čechách, Památky Archeologické 65, 34-110.
- Kudrnáč, J. 1998: Strunkovice nad Blanicí - od pravěku do novověku. Strunkovice nad Blanicí.
- Kunz, F. 1973: Rings for the Finger.
- Květ, R. 2011: Atlas starých stezek a cest na území České republiky.
- Marešová, K. 1983: Uherské Hradiště - Sady - Staroslovanské pohřebiště na Horních kotvicích. Brno, Uherské Hradiště.
- Modrijan, W. 1975: Der Karantanisch - Köttlacher Kulturreis, Frühmittelalterlicher Schmuck.
- Mrázek, I. 2000: Drahé kameny ve středověku Moravy a Slezska. Brno.
- Müller, A. von - Müller-Mučí, K. von 1987: Ausgrabungen und Funde auf dem Burgwall in Berlin - Spandau (Berlin). Berlin.
- Nechvátal, B. 1964: Mladohradištní pohřebiště v Radomyšli u Strakonice, Archeologické rozhledy 16, 655 - 685.
- Nechvátal, B. 1999: Radomyšl - Raně středověké pohřebiště. Praha.
- Niederle, L. 1911: Život starých Slovanů - Slovanské starožitnosti, oddíl kulturní, díl I. Praha.

*Oman, C. C. 1930: Catalogue of Rings.*

*Pavů, I. – Zápotocká, M. 2007: Archeologie pravěkých Čech 3 – Neolit. Praha.*

*Pouлік, J. 1950: Výsledky výzkumu na staroslovanském pohřebišti u Dolních Věstonic, Archeologické rozhledy , 23.*

*Preidel, H. 1940: Der Silberschatz von Saaz. Berlin - Leipzig.*

*Rejholcová, M. 1995: Pohrebisko v Čakajovciach (9. - 12. storočie). Analýza. Nitra.*

*Rempel, H. 1966: Reihengräberfriedhöfe des 8. bis 11. Jahrhunderts - Aus Sachsen-Anhalt, Sachsen und Thüringen, Teil 1. Berlin.*

*Ruttkay, A. 1983: Problematika výroby a výskytu dekorativných kovových predmetov na území Slovenska v stredoveku, Archaeologie historica 8, 347 - 361.*

*Ruttkayová, J. 1991: K problematike osídlenia severozápadného pomedzia avarského kaganátu v 7. - 8. stor. In: Z. Čilinská (ed.), K problematike osídlenia stredodunajskej oblasti vo včasnom stredoveku, Nitra: Archeologický ústav SAV, 185 - 217.*

*Salač, V. 2008: Archeologie pravěkých Čech 7 - Doba římská a stěhování národů, Praha.*

*Sedláčková, L. - Zapletalová, D. 2012: Skleněné kroužky z Brna a problematika raně středověkého sklářství na Moravě, Archeologické rozhledy 64, 534 - 548.*

*Sláma, J. 1977: Mittelböhmen im frühen Mittelalter I. - Katalog der Grabfunde. Praha: Univerzita Karlova.*

*Sláma, J. 1977: Mittelböhmen im frühen Mittelalter I. - Katalog der Grabfunde. Praha: Univerzita Karlova.*

- Staňa, Č. 1973: Pokračování výzkumu na slovanském pohřebišti v Rajhradě (okr. Brno - venkov); Přehled výzkumů, 66 - 67.
- Staňa, Č. 2006: Velkomoravské pohřebišťe v Rajhradě a Rajhradících. Katalog. Brno.
- Svoboda, B. 1963: Hradištní pohřebišťe s dřevěnou zástavbou v Žalanech u Teplic, Památky archeologické, 266 - 307.
- Szöke, B. M. 1992: Die Beziehungen zwischen dem oberen Donautal und Westungarn in der ersten Hälfte des 9. Jahrhunderts (Frauentrachtzubehör und Schmuck). In: Daim, F. (ed.) Awarenforschungen IL, 841-968.
- Šikulová, M. 1959: Moravská pohřebišťe z Mladší doby hradištní. In: Dohnal, V. (ed.), Pravěk východní Moravy, Gottwaldov: Krajský vlastivědný ústav, 88 - 162.
- Šlancarová, V. - Ustohal, M. 2005: Materiál raně středověkých prstenů z jižní Moravy, Z dějin hutnictví 35, 44 -49.
- Šlancarová, V. 2008: Nálezy středověkých prstenů z jižní Moravy. In: Archaeologia historica 33/08, 559 - 565.
- Točík, A. 1968: Altmagyarische Gräberfelder in der Südwestslowakei. Bratislava.
- Turek, R. 1948: Posvátný háj na Chocholíku, S antropologickou statí E. Vlčka. Praha.
- Ungerman, Š. 2008: Raně středověké pohřebišťe v Dolních Věstonicích - Na pískách. Disertační práce, Masarykova Univerzita Brno.
- Ungerman, Š. 2010: Počátky mladohradištních pohřebišť na Moravě. In: Š. Ungerman - E. Přichystalová (ed.). Zaměřeno na středověk. Zdeňkovi Měřínskému k 60 narozeninám. Praha :220 - 240.

- Váňa, Z. - Kabát, J. 1971: Libušín: Výsledky výzkumu časně středověkého hradiště v letech 1949 - 52, 1956 a 1966, Památky archeologické 62, 179 - 313.*
- Váňa, Z. 1954: Maďaři a Slované ve světle archeologických nálezů 10. - 12. století, Slovenská archeológia 2, 51 - 104.*
- Venclová, N. – Drda, P. – Chytráček, M. – Koutecký, D. 2008: Archeologie pravěkých Čech 6 – Doba halštatská. Praha.*
- Venclová, N. – Drda, P. – Michálek, J. 2008: Archeologie pravěkých Čech 7 – Doba laténská. Praha*
- Zábojník, J. 2004: Slovensko a Avarský kaganát. Bratislava.*
- Zaki, A. 1974: Archeologia Małopolski wczesnośredniowiecznej. Wrocław.*
- Zápotocký, M. 1965: Slovanské osídlení na Litoměřicku, Památky archeologické 56, 205 - 391.*
- Zoll-Adamikowa, H. 1966: Wczesnosredniowieczne cmentarzyska skieletowe malopolski.*
- Zoll-Adamikowa, H. 1971: Wczesnośredniowieczne cmentarzyska szkieletowe Małopolski 6.*

## **11 LITERATURA POUŽITÁ V DATABÁZI**

- Beneš, M. - Vařeka, P. Kašpar, V.2000: Nálezy skla z poslední etapy výzkumu sídlištního areálu u kostela sv. Petra na Novém městě Pražském, Historické sklo 2, 17 - 27.*
- Benková, I. - Lutovský, M. 1997: Středověké hroby ve Zdicích, okr. Beroun, Archeologie ve středních Čechách 1; 389 - 393.*



- Beranová, M. 1979: Pohřebiště mladší doby hradištní v Chotětově, Archeologické rozhledy 31, 304 - 337.*
- Bubeník, J. 1988: Slovanské osídlení středního Poohří. Praha.*
- Budínský - Krička, V. 1959: Slovanské mohyly ve Skalici - Slawische Hügelgräber in Skalica.*
- Buchvaldek, M. - Sláma, J. - Zeman, J. 1970: Pozdně halštatské a slovanské hroby z Řesanic o. Plzeň - jih, Památky archeologické, 364 - 405.*
- Černá, E. - Hulínský, V. - Gedeon, O. 2001: Výpověď mikroanalýz vzorků skel z raného středověku, Archeologické rozhledy 52, 59 - 89.*
- Černá, E. 1981: Skleněné kroužky - prstýnky z Prahy 1 - Klárova, Archeologické rozhledy 33, 393 - 397.*
- Černá, E. 2000: K problematice nejstarších nálezů středověkých skel na území Čech, Historické sklo 2, 45 - 61.*
- Černá, E. 2007: Nálezy středověkých skel ze Žatce.";"Sborník západočeského muzea v Plzni, Historie 8, 12 - 23.*
- Čtverák, V. - Kudrnáč, M. 1987: Slovanské sídlištní objekty klučovského horizontu z Poříčan, Archeologické rozhledy 39, 386 - 398.*
- Dohnal, V. 1971: Zjišťovací sondáž na velkomoravském pohřebišti v Holici u Olomouce (okr Olomouc). Přehled výzkumů 1970, 52 - 54.*
- Dohnal, V. 2005: Olomoucký hrad v raném středověku II.*
- Dostál, B. - Lorencová, A. 1969: Grabstätte in Znojmo - Hradiště.*
- Dostál, B. 1966: Slovanská pohřebiště ze střední doby hradištní na Moravě.*
- Dostál, B. 1970: Břeclav - Pohansko v roce 1968. Přehled výzkumů 1968, 40 - 44.*

- Dostál, B. 1975: Velkomoravský velmožský dvorec IV.*
- Dreslerová, D. 1997: Tišice, okr. Mělník č.j. 346"; "Výzkumy v Čechách, 96 - 97.*
- Dubský, B. 1930: Hradiště u Chřešřovic nad Vltavou, Památky archeologické 36/1, 272 - 282.*
- Frolíková-Kaliszová, D. 2005: Prsteny z Pražského hradu a jeho předpolí, Castrum Pragense 7 - Pohřbívání na Pražském hradě a jeho předpolích I., 359 - 385.*
- Frolíková-Kaliszová, D. 2008: Prsteny v hrobové výbavě kostrových pohřebišť od 9. do 13. století na Moravě a v Čechách, Acta archaeologica Opaviensia 3, 143 - 153.*
- Hejdomová, D. - Nechvátal, B. 1967, Studie o středověkém skle v Čechách (Soubor z Plzně - Solní ulice), Památky archeologické 58, 433 - 498.*
- Himmelová, Z. - Měřínský, Z. 1987: Objekt s doklady výroby a distribuce šperkařských výrobků na hradisku Vysoká Zahrada u Dolních Věstonic (okr. Břeclav), Zkoumání výrobních objektů a technologií archeologickými metodami, 129 - 135.*
- Hrubý, V. 1955: Staré Město, velkomoravské pohřebiště Na Valách. Brno.*
- Hrubý, V. 1969: Raně - středověké poklady šperků na Moravě, Časopis Moravského muzea 65, 83 - 106.*
- Charvát, P. 1995: Přes řeku a na jih: Slavníkovci na Čáslavsku, Archeologické rozhledy 67, 231 - 238.*
- Jiráň, L. - Rulí, J. - Valentová, J. 1987: Pohled do pravěkého a slovanského osídlení jihovýchodního Kolínska, Památky archeologické 78/1, 67 - 133.*
- Jisl, L. 1953: Slovanské mohyly ve Štěbořicích u Opavy, Archeologické rozhledy 5, 32 - 45.*

- Justová, J. 1965:* Neznáme slovanské nálezy z Libice nad Cidlinou, Archeologické rozhledy 17, 253 - 255.
- Kalousek, F. 1971: Břeclav - Pohansko - Velkomoravské pohřebiště U kostela I. Brno.
- Kašpar, V. - Žegklitz, J. 2009:* O prstenu žida Mojžíše, syna Šalamounova. In: P. Juřina (ed.). Náměstí republiky. Výzkum století. Praha: 52 - 53.
- Klanica, Z 2006:* Nechvalín, Prušánky. Vier slawische Nekropolen. Teil II. Katalog.
- Klanica, Z. 1985:* Mikulčice - Klášteřisko, Památky archeologické 76, 474 - 539.
- Klanica, Z. 2006: Nechvalín, Prušánky: Čtyři slovanská pohřebiště, Díl 1..
- Koucký, K. 2003:* Záchranné archeologické výzkumy v Budňanech, Třticích a Sedlčanech; popis a datování nálezů, Archeologie ve středních Čechách 7, 787 - 793.
- Kovařík, J., 1991: Slovanské kostrové pohřebiště v Praze 5 Motole. Praha.
- Král, J. 1951:* Slovanské pohřebiště v Šaraticích na Moravě, Archeologické rozhledy, 325 - 336.
- Král, J. 1959:* Slovanské mohylové pohřebiště ve Vysočanech nad Dyjí, Památky archeologické 50/1, 197 - 226.
- Král, J., 1955:* Slovanský mohylník ve Vysočanech nad Dyjí, Archeologické rozhledy 7, 342 - 358.
- Krumphanzlová, Z. 1963:* Příspěvek k vývoji lidového šperku 10. století v Čechách, Památky archeologické 65, 34 - 110.

- Krumphanzlová, Z. 1974: Chronologie pohřebního inventáře vesnických hřbitovů v 9. - 11. věku v Čechách"; "Památky archeologické 65, 34 - 110.*
- Kudrnáč, J. 1998: Strunkovice nad Blanicí - Od pravěku do novověku.*
- Lutovský, M. - Matoušek, V.: 2003: Raně středověké pohřebiště v Karlštejně - Poučnicku, Archeologie ve středních Čechách 7, 605 - 617.*
- Lutovský, M. - Tomková, K. 1993: K problematice nejmladších raně středověkých mohyl v Čechách - pohřebiště u Hlohoviček, Památky archeologické - Supplementum 2, 86 - 106.*
- Marešová, K. 1983: Uherské Hradiště Sady - Staroslovanské pohřebiště na Horních Kotvicích.*
- Marešová, K. 1985: Uherské hradiště - Sady: Staroslovanské pohřebiště na Dolních Kotvicích.*
- Mařík, J. 2009: Libická sídelní aglomerace a její zázemí v raném středověku (Disertační práce).*
- Měřínský, Z. 1983: Velkomoravské kostrové pohřebiště ve Velkých Bílovicích.*
- Metlička, M. 2007: Neue Erkenntnisse über den frühmittelalterliche Burgwall in Hradec u Stoda und sein Hinterland, Archäologische Arbeitsgemeinschaft Ostbayern/ Westu - und Südböhmen.*
- Nechvátal, B. - Radoměřský, P. 1964: Mladohradištní pohřebiště v Radomyšli u Strakonic, Archeologické rozhledy 16, 655 - 685.*
- Nechvátal, B. 1999: Radomyšl: Raně středověké pohřebiště. Praha.*
- Nechvíle, M. - Prostředník, J. 2009: Mladá Boleslav - příspěvek k dějinám osídlení na základě výzkumu č.p. 99 - 101 na Staroměstském náměstí, Archeologie ve středních Čechách 13, 347 - 450.*

- Nekvasil, J. 1954: Výzkum v Rebešovicích na Moravě, Archeologické rozhledy 6, 433 - 437.*
- Pavelčík, J. 1980, Slawischer fund aus Uhersky Brod (bez. Uherske Hradiště), Přehled výzkumů 1977, 70.*
- Pouлік, J. 1950: Výsledky výzkumu na staroslovanském pohřebišti u Dolních Věstonic, Archeologické rozhledy, 22 - 32.*
- Profantová, N. 2008: Byzantské nálezy 6. - 11.stol. V Čechách a na Moravě, Země Koruny české a východní Středomoří, 73 - 119.*
- Richter, M. 1982: Hradištiko u Davle - městečko ostrovského kláštera.*
- Sedláčková, L. - Zapletalová, D. 2012: Skleněné kroužky z Brna a problematika raně středověkého sklářství na Moravě; Archeologické rozhledy 64, 534-548.*
- Sklenář, K. 1992: Archeologické nálezy v Čechách do roku 1870, 55.*
- Sláma, J. 1977: Mittelböhmen im frühen Mittelalter (katalog der Grabfunde).*
- Sláma, J. 1990: Lochenice - Slovanské pohřebiště.*
- Staňa, Č. 1973: Pokračování výzkumu na slovanském pohřebišti v Rajhradě (okr. Brno - venkov), Přehled výzkumů, 66 - 67.*
- Staňa, Č. 2006: Velkomoravské pohřebiště v Rajhradě a v Rajhradících. Katalog.*
- Stloukal, M. - Szilvássy, J. - Šebesta, P., 1988: Die Slawische Gräberstätte auf der Kaiserburg in Cheb (Eger), Památky archeologické 79, 390 - 423.*
- Stloukal, M. 1964: Rozdíly ve výbavě mužských a ženských slovanských hrobů, Archeologické rozhledy 16, 101 - 117.*

- Stolz, D. - Stolzová, D. - Lutovský, M. 2012: Raně středověké pohřebiště ve Zbuzanech, okr. Praha - Západ, Archeologie ve středních Čechách 16, 327 - 362.*
- Svoboda, B., 1963: Hradištní pohřebiště s dřevěnou zástavbou v Žalanech u Teplic, Památky archeologické, 266 - 307.*
- Šikulová, M. 1959: Moravská pohřebiště z mladší doby hradištní, Moravská pohřebiště z mladší doby hradištní, 88 - 162.*
- Šolle, M. 1981: Slovanská pohřebiště pod Budčí, Památky archeologické 72, 174 - 216.*
- Šolle, M., 1991: Kostel panny Marie na Budči (okr. Kladno) - Podle archeologického výzkumu v letech 1975 - 1980, Památky archeologické 82, 231 - 265.*
- Thoma, J. 1999: Doudleby, okr. České Budějovice - Záchraný archeologický výzkum u kostela svatého Vincence, Archeologie ve středních Čechách 3, 465 - 468.*
- Tomková, K. 2012: Levý Hradec v zrcadle archeologických výzkumů. Pohřebiště Díl I.*
- Turek, R. 1946: Slovanské mohyly u Pňovic, Památky archeologické 42, 102 - 122.*
- Turek, R. 1948: Posvátný háj na Chocholíku, S antropologickou statí E. Vlčka.*
- Ungeman, Š. 2008: Raně středověké pohřebiště v Dolních - Věstonicích - Na Pískách.*
- Váňa, Z. - Kabát, J. 1971: Libušín: Výsledky výzkumu časně středověkého hradiště v letech 1949 - 52, 1956 a 1966, Památky archeologické 62/1, 179 - 313.*

- Váňa, Z. 1995: Archeologický výzkum hradiště ve letech 1972 - 1986: Přemyslovská Budeč.*
- Váňa, Z. 1975: Bílina - Výzkum centra přemyslovské hradské správy v severozápadních Čechách v letech 1952, 1961 - 64 a 1966, Památky archeologické 68, 393 - 478.*
- Velímský, F. 2004: Archeologické výzkumy v Malíně a Záboří nad Labem (okr. Kutná Hora) v roce 2004, Zprávy České archeologické společnosti - Supplementa 60, 7 - 11.*
- Velímský, F. 2007: Nové archeologické nálezy v Malíně (okr. Kutná Hora), Slavníkovci v Českých dějinách, 57 - 80.*
- Woldřich, J. N. 1882: Slovanské pohřebiště u Netolic, Památky archeologické 12/1, 145 - 154.*
- Zápotocký, M. 1965: Slovanské osídlení na Litoměřicku, Památky archeologické 56/2, 205 - 391.*

## **12 OBRAZOVÉ PŘÍLOHY**

### **12.1 SEZNAM PŘÍLOH**

Obrázek: Struktura databáze



Tabulka 2: Zastoupení prstenů s očkem v ČR

PRSTENY S OČKEM									
Katastrální území	Okres	Kontext	Muž/žena/ dítě/neurčeno	Materiál	Typ	Druh výplně	Barva výplně	Datace	Literatura
Babice	Uherské Hradiště	depot	neurčeno	stříbro	páskový	kámen (křišťál?)	průsvitná	12.-13.st/ 10. - 11.st?	Hrubý 1969, 83 - 106
Boleradice	Břeclav	hrob H46	neurčeno	neurčeno	páskový	sklo?	neurčeno	pol.10. st.	Klanica 2006, 78; Dostál 1966,58
Břeclav - Pohansko	Břeclav	hrob H43	dítě	stříbro	páskový	sklo?	červená	neurčeno	Dostál 1966, 120; Dostál 1975, 241; Frolíková - Kaliszová 2008, 143; Kalousek 1971, 46 - 186
Břeclav - Pohansko	Břeclav	hrob H242	neurčeno	stříbro	páskový	sklo	modrá	neurčeno	Dostál 1966, 120; Dostál 1975, 241; Frolíková - Kaliszová 2008, 143; Kalousek 1971, 46 - 186
Černé Budy	Kutná Hora	kostel	neurčeno	neurčeno	neurčeno	neurčeno	neurčeno	neurčeno	Sommer 1990, 50
Holasovice	Opava		neurčeno	stříbro	páskový	kámen (křišťál)	průsvitná	2.pol.12.-1.pol.13.st.	<b>Mrázek 2000</b>
Hrdlovka	Teplice	sídlištní obj.OP32	neurčeno	sklo	tyčinkový	sklo	okrová opakní	12. st.	Černá - Hulínský - Gedeon 2001, 59 - 89
Kováry - Budeč	Praha - Západ	hrob H172	žena	měď	neurčeno	neurčeno	neurčeno	neurčeno	Sláma 1977, 55 - 60; Solle 1981, 174 - 216; Šolle 1991, 231 - 253
Lichoceves	Praha - Západ	hrob	neurčeno	stříbro	páskový	kámen(křišťál)	průsvitná	12.st?	Sláma 1977, 71
Olomouc	Olomouc	sídlištní obj. BN	neurčeno	sklo	tyčinkový	sklo	žlutá	12.-13. st.	Černá - Hulínský - Gedeon 2001, 59 - 89; Dohnal 2005; Dohnal 1981
Olomouc	Olomouc	navážka S48(RD)	neurčeno	stříbro	tyčinkový	kámen (křišťál)	průsvitná	neurčeno	Černá - Hulínský - Gedeon 2001, 59 - 89; Dohnal 2005; Dohnal 1981
Praha - Loretánské náměstí	Praha 1	LN-H280	neurčeno	bronz	páskový	neurčeno	neurčeno	neurčeno	
Praha - Loretánské náměstí	Praha 1	náhod. n.	neurčeno	bronz	tyčinkový	neurčeno	neurčeno	neurčeno	
Praha - Loretánské náměstí	Praha 1	hrob LN-H264	žena	bronz	tyčinkový	neurčeno	neurčeno	2. pol.12. st.	
Praha - Loretánské náměstí	Praha 1	hrob LN-H148	neurčeno	bronz	neurčeno	neurčeno	neurčeno	12. st.	
Praha - Loretánské náměstí	Praha 1	hrob LN-H109	dítě	bronz	neurčeno	neurčeno	neurčeno	10.-12. st.	
Praha - Nám. Republiky	Praha 1		neurčeno	zlato	páskový pečetní	kámen s rytou postav	zelená	11.-12. st.?	
Praha - PH - Zahrada Na valech	Praha 1	PHZVT-173	neurčeno	zlato	tyčinkový	kámen (křišťál)	průsvitná (růžová)	neurčeno	
Praha III. Nádvoří PH	Praha 1	náhod.n.	neurčeno	slitina	neurčeno	sklo	neurčeno	neurčeno	
Praha III. Nádvoří PH	Praha 1	náhod. n.	neurčeno	bronz	neurčeno	neurčeno	neurčeno	neurčeno	
Praha IV. Nádvoří PH	Praha 1	malta podlahy	neurčeno	bronz	neurčeno	sklo	neurčeno	neurčeno	
Praha Jiřské náměstí	Praha 1	PHJN-5473	neurčeno	bronz	neurčeno	neurčeno	neurčeno	neurčeno	
Praha Jiřské náměstí	Praha 1	PHJN-5114	neurčeno	zlato	tyčinkový	kámen (ametyst)	červenofialová	neurčeno	
Praha Jiřské náměstí	Praha 1	PHJN-713	neurčeno	bronz	páskový	neurčeno	neurčeno	neurčeno	
Prušánky 2	Hodonín	hrob HP2-459	dítě	měď	neurčeno	sklo	neurčeno	neurčeno	Frolíková-Kaliszová 2008, 143; Klanica 2006.

Katastrální území	Okres	Kontext	Muž/žena/ dítě/neurčeno	Materiál	Typ	Druh výplně	Barva výplně	Datace	Literatura
Radomyšl	Strakonice	hrob H186	neurčeno	bronz?	páskový	sklo	fialová	10.-13.st?	Nechvátal 1999, 65- 115; Frolíková-Kaliszová 2008, 146; Černá 2000, 48; Nechvátal 1964, 656 - 683
Radomyšl	Strakonice	hrob H280	neurčeno	bronz?	páskový	sklo	zelená	10.-13.st.?	Nechvátal 1999, 65- 115; Frolíková-Kaliszová 2008, 146; Černá 2000, 48; Nechvátal 1964, 656 - 683
Radomyšl	Strakonice	hrob H178	muž	bronz	pletený	neurčeno	neurčeno	neurčeno	Nechvátal 1999, 65- 115; Frolíková-Kaliszová 2008, 146; Černá 2000, 48; Nechvátal 1964, 656 - 683
Radomyšl	Strakonice	hrob H186	žena	bronz	páskový	neurčeno	neurčeno	neurčeno	Nechvátal 1999, 65- 115; Frolíková-Kaliszová 2008, 146; Černá 2000, 48; Nechvátal 1964, 656 - 683
Radomyšl	Strakonice	hrob H272	neurčeno	sklo	tyčinkový	sklo	průsvitná	10.-13.st.	Nechvátal 1999, 65- 115; Frolíková-Kaliszová 2008, 146; Černá 2000, 48; Nechvátal 1964, 656 - 683
Radomyšl	Strakonice	hrob H280	neurčeno	neurčeno	neurčeno	sklo	zelená	10.-13.st.	Nechvátal 1999, 65- 115; Frolíková-Kaliszová 2008, 146; Černá 2000, 48; Nechvátal 1964, 656 - 683
Rajhrad	Brno - Venkov	hrob H70	neurčeno	zlacené stříbro	neurčeno		neurčeno	8.-10. st.	Frolíková – Kaliszová 2008, 143; Staňa 2006
Rajhrad	Brno - Venkov	hrob H400	neurčeno	bronz	neurčeno	neurčeno	neurčeno	8.-10. st.	Frolíková – Kaliszová 2008, 143; Staňa 2006
Rajhradice (okr. Brno - Venkov)	Brno - Venkov	hrob H125	neurčeno	bronz	neurčeno	neurčeno	neurčeno	8.-10. st.	Frolíková – Kaliszová 2008, 143; Staňa 2006
Staré město - Na špitálkách	Uherské Hradiště	hrob H154/50	žena	stříbro	neurčeno	sklo	modrá	neurčeno	
Staré město - Na špitálkách	Uherské Hradiště	hrob H2	neurčeno	bronz	neurčeno	sklo?	neurčeno	neurčeno	Dostál 1966, 104
Staré město - Na špitálkách	Uherské Hradiště	hrob H24	neurčeno	neurčeno	neurčeno	neurčeno	neurčeno	neurčeno	Dostál 1966, 104
Staré město - Na Valách	Uherské Hradiště	hrob H121/AZ	žena	stříbro	páskový	sklo	neurčeno	10.st.	Frolíková – Kaliszová 2008, 143 – 156; Hrubý 1955; Dostál 1966, 104
Staré město - Na Valách	Uherské Hradiště	hrob H33/48	žena	stříbro	páskový	sklo	modrá	1.pol.10.st.	Frolíková – Kaliszová 2008, 143 – 156; Hrubý 1955; Dostál 1966, 104
Staré město - Na Valách	Uherské Hradiště	hrob H251/49	žena	stříbro	páskový	sklo	žlutá	8.-10. st.	Frolíková – Kaliszová 2008, 143 – 156; Hrubý 1955; Dostál 1966, 104
Staré město - Na Valách	Uherské Hradiště	hrob H86/50	žena	bronz	neurčeno		neurčeno	8.-10. st.	Frolíková – Kaliszová 2008, 143 – 156; Hrubý 1955; Dostál 1966, 104
Staré město - Na Valách	Uherské Hradiště	hrob H251/49	žena	stříbro	páskový	sklo	modrá	8.-10. st.	Frolíková – Kaliszová 2008, 143 – 156; Hrubý 1955; Dostál 1966, 104
Strunkovice (Prachatice)	Prachatice	sídlištní obj. SO8	neurčeno	bronz	neurčeno	sklo	neurčeno	12. st	Kudrnáč 1998, 22 - 49
Uherský Brod (Uherské Hradiště)	Uherské Hradiště	neurčeno	neurčeno	neurčeno	páskový		neurčeno	2.pol.10.st.	Pavelčík 1980, 70; Dostál 1966, 58
Žatec (okr. Louny)	Louny	depot	neurčeno	zlato	páskový	kámen (almandin)	červená	neurčeno	reidel, Černá 2007, 12 - 23; Bubeník 1988

Tabulka 2

PRSTENY S MOTIVEM PÍSMĀ								
Katastrální území	Okres	kontext	Materiál	Typ prstenu	Charakter nápisu	Provedení nápisu	Datace	Literatura
Holubice	Brno - Vyškov	hrob H217	stříbro	páskový	neutilitární	neurčeno	10.-12.st.	Frolíková – Kaliszová 2008, 146
Hostivař	Praha 10		stříbro	páskový	písmo - nespecifikováno	neurčeno	neurčeno	Sláma 1977,101
Kostomlaty n. Labem	Litoměřice	park	zlato	tyčinkový	latinské kapitály	+THEBALGVTHANIM - uvnitř +ANUL´+ZVENIZLAVA -vně	12.st.	Sklenář 1992, 104
Libice nad Cidlinou	Nymburk	náhodný nález	bronz	tyčinkový	latinské kapitály	IHS	neurčeno	Mařík 2009.;Justová 1965 253 - 255.
Praha - Loretánské náměstí	Praha1	hrob LN-H280		páskový s očkem	latinské kapitály	IESUS+MARIA+IOSEPH+A	neurčeno	Frolíková – Kaliszová 2005, 359 – 385; Frolíková-Kaliszová 2008, 146; Boháčová - Blažková 2011.
Praha - Náměstí republiky	Praha 10		zlato	páskový s butonem	latinské kapitály	MŠH BR ŠLMH	12.-13.st.	Tryml 1993, 236; Kašpar - Žegklitz 2009, 52 - 53; Sláma 1977, 123 - 126; Beneš, M. - Vařeka, P. Kašpar, V. 2000.
Radomyšl	Strakonice	hrob H225	bronz	páskový	latinská kapitála + unciální tvary	neurčeno	10.-13.st.?	Nechvátal 1999, 65- 115; Frolíková-Kaliszová 2008, 146; Černá 2000, 48.; Nechvátal 1964, 656 - 683
Radomyšl	Strakonice	hrob H388	bronz	páskový	latinská kapitála + unciální tvary	ENHCV?EHC?VIII	10.-13.st.?	Nechvátal 1999, 65- 115; Frolíková-Kaliszová 2008, 146; Černá 2000, 48.; Nechvátal 1964, 656 - 683

Hrubý 1955	Sláma 1963 + Nehvátal 1999	Dostal 1966	Dostal 1999	Krumphanzlová 1974
-	Ploché páskové	-	Páskové	Páskové
-	a) rovnoměrně široké	-	a) ploché	a) uzavřené s obvodovou rýhou
-	-	-	-	b) otevřené
-	-	-	-	-
-	-	-	-	-
Štítkové	b) štítkovitě rozšířené	Štítkové	b) štítkovitě rozšířené	c) s terčíkem
a) s kruhovým štít.	-	a) s kruhovým štítkem	-	-
b) s přičně oválným štít.	-	b) s oválným štítkem	-	-
c) s kosodévreč. štít.	-	c) s kosodévreč. štít.	-	-
Kroužkové	Z tyčinek z kovu	Kroužkové	Z obličích kruh. Tyčinek	Tyčinkové
-	-	a) lité	-	a) lité
-	-	b) drátěné (kulaty x hraněný drát)	-	b) oblého průřezu se zeslab. Kon
-	-	c) plechové	-	-
Zdobené barevnými skly	Se skleněným očkem	Zdobené barevnými skly	Se skleněným očkem	-
-	Skleněné	-	Skleněné	-
-	-	-	a) oblé uzavřené	-
-	-	-	b) oblé se střed. Terčíkem	-
Zdobené filigránem a granulací	Pletené	Zdobené filigránem a granulací	Pletené	Pletené
-	-	-	-	a) ze spirálovitě stoč. Drátu
-	-	-	-	b) spleťané z více drátů
-	S kruhovým terčíkem	-	S kruhovým terčíkem	-

Froliková - Kalliszová 2008	Boháčová - Blažková 2011	Kocčka - Krenz 1993	Rejholková 1995
Páskové		Páskové	Páskové
a) uzavřené		a) uzavřené	a) uzavřené
b) otevřené	Páskové otevřené	b) otevřené	b) otevřené s rovné zakonč. Konci
c) otevřené s překryvem			c) otevřené se zaoblenými konci
			d) otevřené na lícni straně s žebry, konce rovné
			e) otevřené s přehnutým páskem
			Štítkové
	Štítkové z nepravidelně oválně až hraněné tyčinky		a) s kruhovým štítkem/ s očkem z polodrahokamu
			b) s litým oválným štítkem
			c) s kosodévrečným štítkem
Tyčinkové	Otevřené s překryvem (z tyčinky)	Drátěné	Tyčinkové (průřez obly, hraněný)
a) lité	Kroužkové lité se štítkem	A) otevřené	Lité
n) b) se štítkem		B) uzavřené	
	Z tyčinek různého průřezu s objímkou	S terčíkem (tyčinkové)	
		S očkem	
Pletené		Stáčené z více drátů	Pletené
		Navlečené na jádro	a) vzájemně skroucené
			b) coopankovitě pletené

Mapa 1: Kategorie prstenů Slovensko

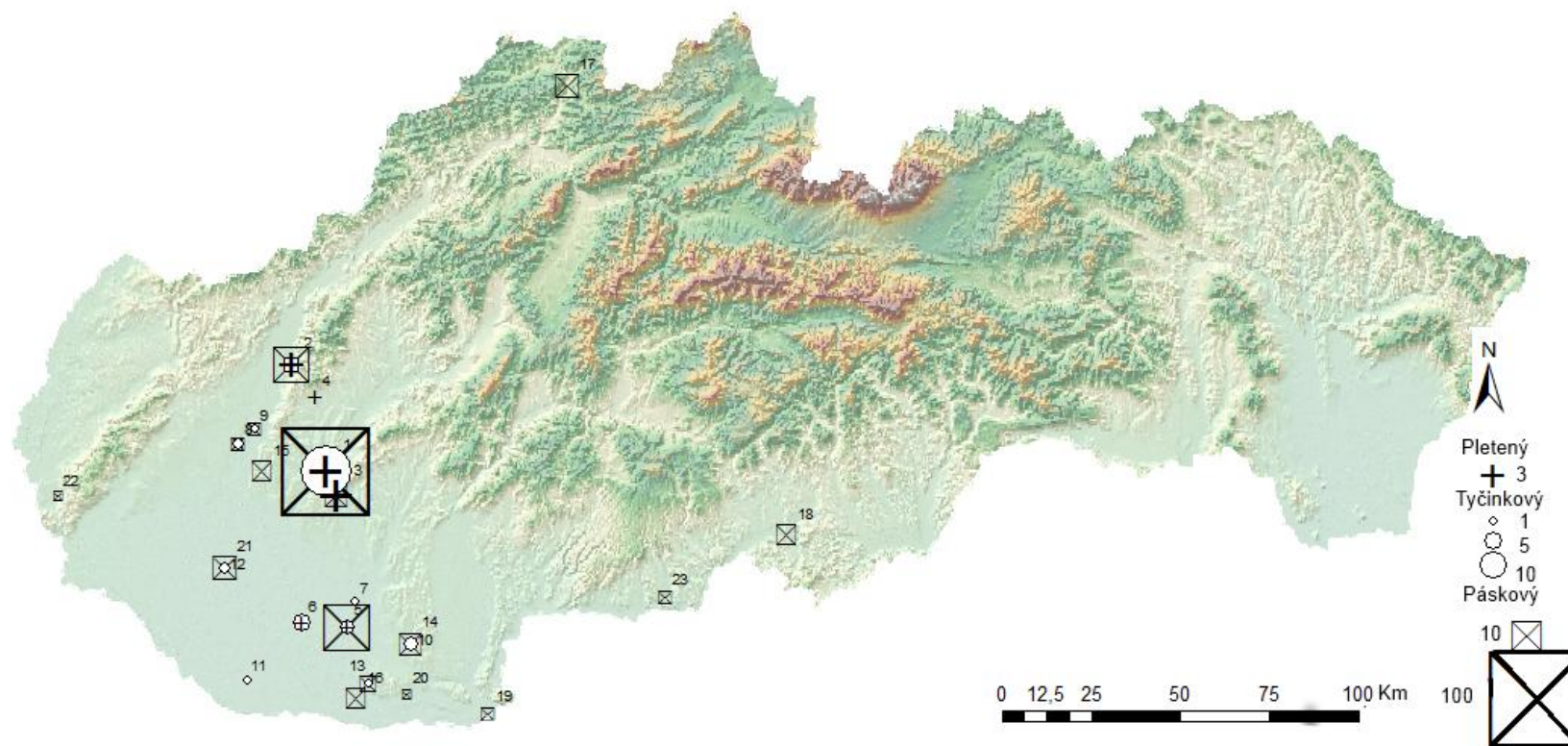

Slovensko -seznam lokalit - kategorie prstenu				
Označení na mapě	Katastrální území	Okres	Typ prstenu	Literatura
7	Bánov	Nové Zámky	tyčinkový	Točík, A. 1968
8	Bučany	Trnava	tyčinkový + páskový	Hanuliak, M, 1993
1	Čakajovce	Nitra	tyčinkový + páskový + pletený	Rejholcová, M. 1995.
9	Červeník	Hlohovec	tyčinkový + páskový	
13	Dolný Peter	Komárno	tyčinkový + páskový	Točík, A. 1968
14	Dubník	Nové Zámky	tyčinkový + páskový + pletený	Čilinská, Z. 1966, Daim, F. 1987; Szöke 1992
2	Ducové	Trnava	tyčinkový + páskový	Ruttkay
15	Dvorníky	Trnava	páskový	Točík,A. 1968
12	Galanta	Galanta	páskový	Točík, A. 1968
16	Chotín	Komárno	páskový	Točík,A. 1968
11	Komárno	Komárno	tyčinkový	
17	Krásno	Partizánske	páskový	
3	Nitra	Nitra	páskový + pletený	Chropovský, B. 1962; Fusek, G.1998
4	Nitrianská Blatnica	Topolčany	tyčinkový + pletený	Ruttkay
5	Nové Zámky	Nové Zámky	tyčinkový + páskový + pletený	Čilinská, Z. 1966, Daim, F. 1987; Szöke 1992
18	Prša	Lučenec	páskový	Točík, A. 1968; Szöke 1992
19	Štúrovo (Parkány)	Nové Zámky	páskový	Szöke 1992
20	Vojnice	Komárno	páskový	Točík, A: 1968
21	Vozokany	Galanta	tyčinkový	Točík, A. 1968
22	Záhorská Bystrica	Bratislava	páskový	Szöke 1992
6	Zemné	Nové Zámky	tyčinkový + páskový + pletený	Rejholcová, M. 1979
23	Želovce	Velký Krtíš	páskový	Čilinská, Z. 1973; Daim, F. 1987

Mapa 2: Maďarsko - kategorie prstenu

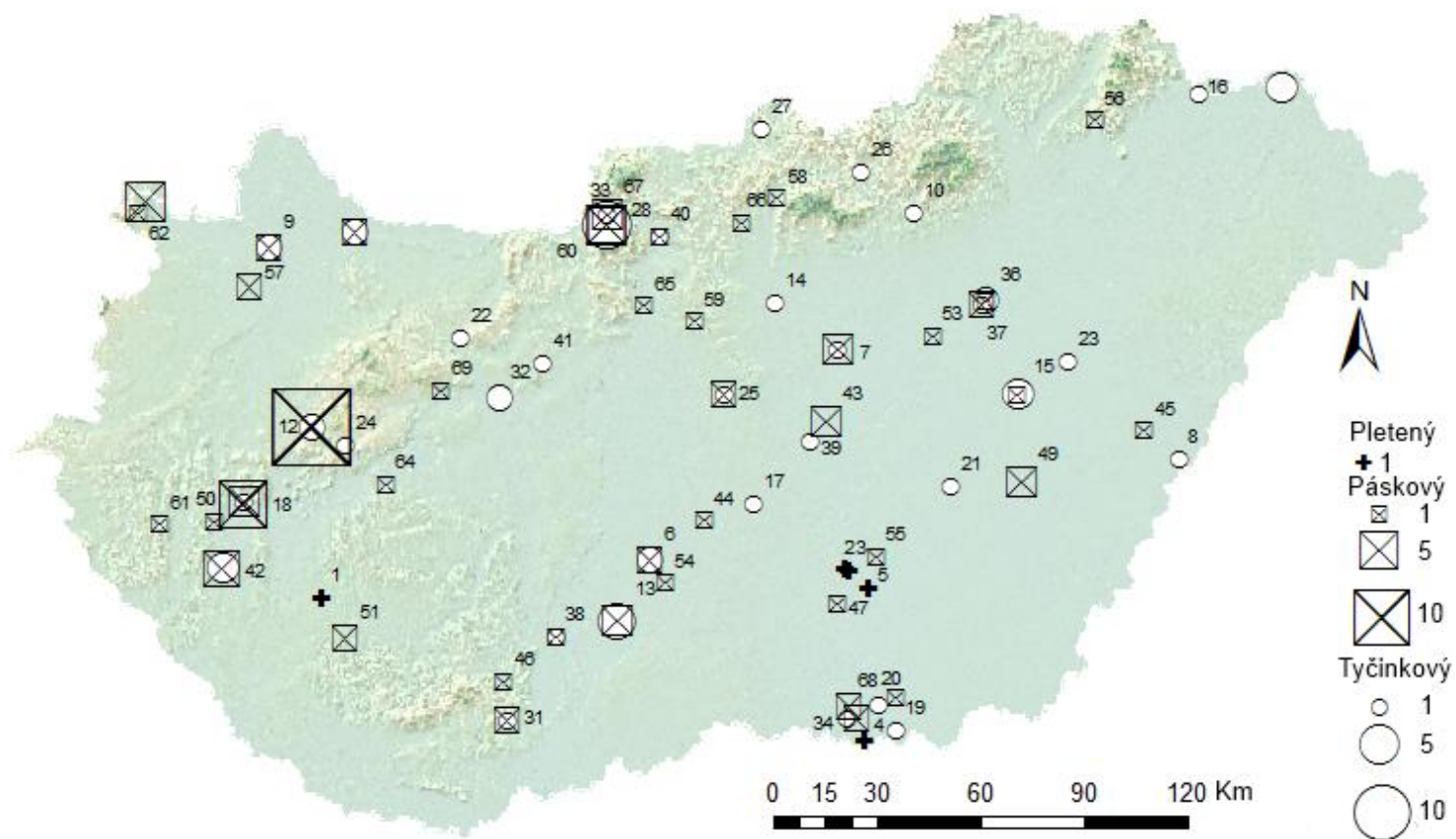

Maďarsko: seznam lokalit - kategorie prstenu				
Označení	Katastrální území	Oblast	Typ prstenu	Literatura
6	Akasztó - Pusztaszentimre	Jižní Alföld	tyčinkový + páskový	
7	Alattyán	Jász - Nagykun	páskový	
8	Biharkereszte	Hajdu Bihar	tyčinkový	
1	Bodrog Vécs	Bodrog Vécs	páskový + pletený	
2	Csongrád - Felgő	Csongrád	páskový + pletený	Bálint, C. 1991
3	Csongrád - Justh	Csongrád	pletený	Bálint, C. 1991
9	Csorna	Győr -Hoson	tyčinkový + páskový	Bálint, C. 1991
40	Cszanytelek	Csongrád	páskový	Váňa, Z. 1954
48	Deszk	Csongrád	páskový	Bálint, C. 1991
49	Devávanya	Bekés	páskový	Garam, E. - Kovrig, I. 1975
10	Eger - Szépasszinyvölgy	Heves	tyčinkový	
50	Esztergályhorváti - Alsóbárandpuszta	Zala	páskový	Szöke 1992
11	Győr - Szeszgyár	Győr	tyčinkový	
12	Halimba	Veszprém	tyčinkový + páskový	Szöke 1992
13	Homokmégy	Bács - Kiskun	tyčinkový + páskový	Garam et al 1975
14	Jászfényszaru	Jász - Nagykun - Szolnok	tyčinkový	
51	Kaposvár	Somogy	páskový	Szöke B. M. 1992
15	Karcag	Szolnok	tyčinkový + páskový	Fuchsenhof
16	Karos - Eperjesszög	Észak - Magyarország	tyčinkový	
17	Kecskemét	Bács - Kiskun	tyčinkový	Váňa, Z. 1954



Označení	Katastrální území	Oblast	Typ prstenu	Literatura
18	Keszthely	Zala	tyčinkový + páskový	Curta 2008; Vida 2008; Szöke 1992; Daim, F. 1987
53	Kisköre	Heves	páskový	Daim, F. 1987; Garam, E. 1979
54	Kiskorös -Pocihuj Macko Dülő	Bács - Kiskun	páskový	Garam, E. - Kovrig, I. 1975
4	Kubekháza	Csongrád	pletený	Bálint, C. 1991
55	Nagytöke	Szentes	páskový	
24	Nagyvászony	Veszprém	tyčinkový	
25	Nyáregyháza - Pótharasztpuszta	Pest	tyčinkový + páskový	Fuchsenhof
56	Oroszlány	Komárom - Esztergom	páskový	Váňa, Z. 1954
57	Pali	Győr - Moson - Sopron	páskový	Váňa, Z. 1954
58	Paszto	Nógrád	páskový	Váňa, Z. 1954
59	Pécel	Pest	páskový	Fuchsenhof
26	Pétervására	Heves	tyčinkový	
27	Piliny - Heshegy	Nógrád	tyčinkový	
28	Pilismarót	Szomok	tyčinkový + páskový	Garam, E. - Kovrig, I. 1975
60	Pilismarót - Basahan	Szomok	páskový	Szöke 1992
61	Söjtör	Zala	páskový	Szöke 1992
62	Sopron - Preshasztelep	Győr - Moson	páskový	Szöke 1992
64	Szantód	Somogy	páskový	Váňa, Z. 1954
31	Szébeny	Pécs Varad	tyčinkový + páskový	Garam, E. - Kovrig, I. 1975
32	Székesfehérvár	Feyer	tyčinkový	
65	Szent Laszlo	Somogy	páskový	Váňa, Z. 1954

Mapa 3: Polsko - kategorie prstenů

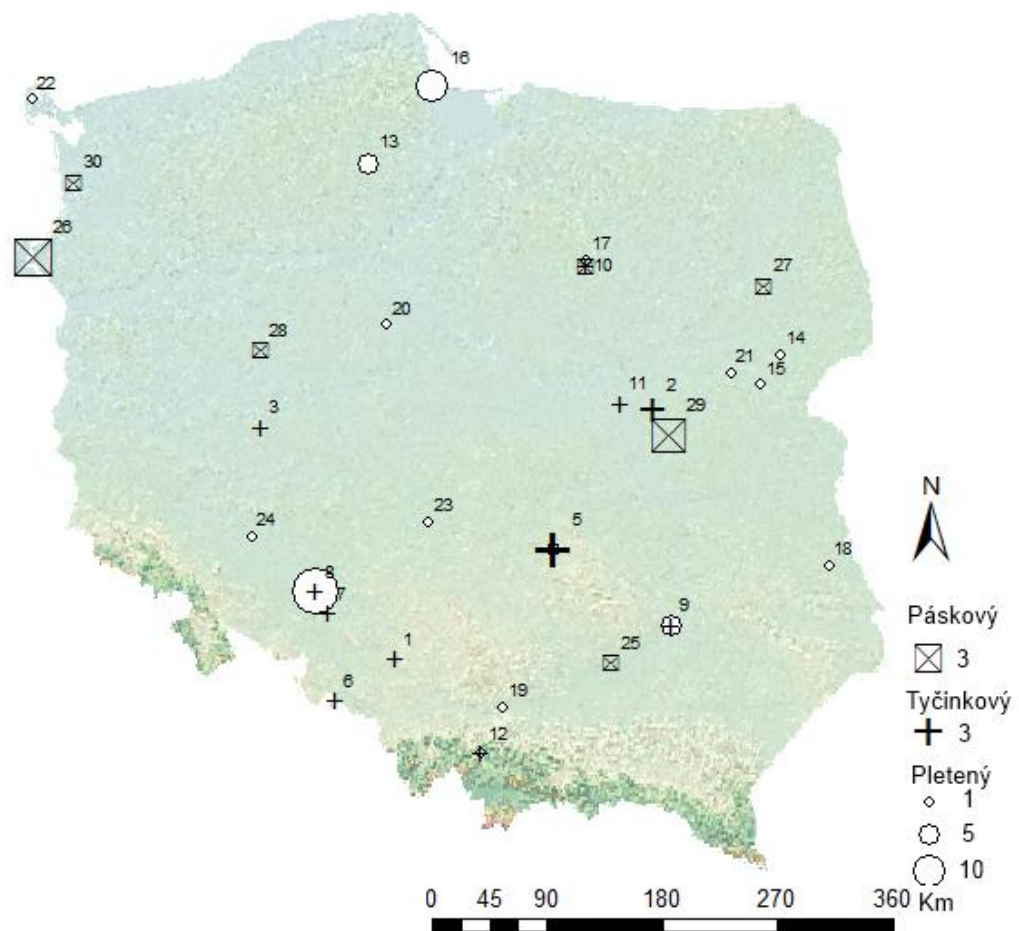

Polsko: seznam lokalit - kategorie prstenů				
Označení	Katastrální území	Oblast	Typ prstenu	Literatura
25	Beszowa	Staszow	páskový	
26	Cedynia	Szczecin	páskový	Fuchsenhof
1	Czekanow	Sokolow Podlaski	pletený	
13	Czersk	Piasecno	tyčinkový	
2	Debe Wielkie	Minsk Mazowiecki	pletený	
14	Dolubowo	Siemiatycze	tyčinkový	
15	Drohyczyn	Siemiatycze	tyčinkový	
16	Gdaňsk	Gdansk	tyčinkový	
3	Gostyn	Powiat Gostyn	pletený	
17	Grzebsk	Mlawa	tyčinkový	
18	Chelm Lubelski	Katowice	tyčinkový	
28	Kobylin - Kuleszki	Wysokie Mazowieckie	páskový	
5	Konskie	Wojswierokryskie	pletený	
19	Krakow	Krakow	páskový	
20	Kruswicza	Kruswicza	tyčinkový	
6	Krzanowice	Opole	pletený	
21	Niwiadoma	Sokolow Podlaski	tyčinkový	
7	Opole Groszowice	Opole	pletený	
8	Opole Ostrowek	Opole	tyčinkový + pletený	
23	Rusiec	Belchatow	páskový	
9	Sandomierz	Powiat Sandomierzsky	tyčinkový + pletený	
30	Szczecin	Szczecin	páskový	
29	Starogrod	Minsk Mazowiecki	páskový	
10	Tansk Przedbory	Mlawa	páskový + pletený	
11	Warszawa - Grochów	Warszawa	pletený	
24	Wroclaw	Wroclaw	páskový	
12	Zarnowka	Wegrów	tyčinkový + pletený	

Mapa 4: Německo - kategorie prstenů

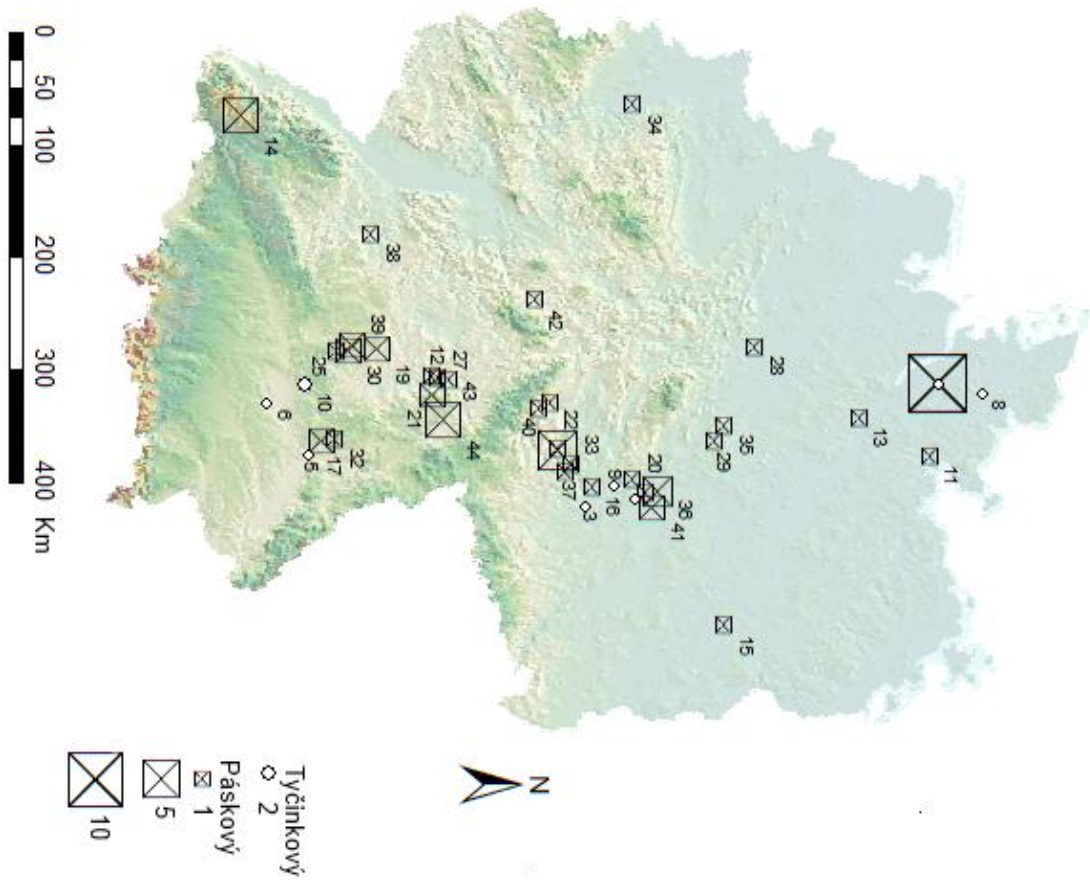

**Seznam lokalit: Německo - kategorie prstenů**

Označení	Katastrální území	Oblast	Typ prstenu	Literatura
11	Alt - Lübeck	Alt - Lübeck	páskový	Von Müller, A. K. Von Müller - Muči 1987
12	Babenberg	Babenberg	páskový	
13	Bardowick	Lüneburg	páskový	Fuchsenhof
14	Berka	Eisenbach	páskový.	Rempel, H.1966.
15	Berlin Spandau	Berlin	páskový	Von Müller, A. K. Von Müller - Muči 1987
1	Bokel bei Brevern	Rotenburg	tyčinkový + páskový	Fuchsenhof
16	Braunsbedra	Merseburg	páskový	Rempel, H.1966.
17	Brunn	Regensburg	páskový	Pöllath 1998
18	Cörmigk	Bernburg	páskový	Rempel, H.1966.
19	Dietenhofen	Ansbach	páskový	Pöllath 1998
20	Freist	Hestedt	páskový	Rempel, H.1966.
21	Geisdorf	Arnstadt	páskový	Rempel, H.1966.
22	Gommerstedt		páskový	
23	Grossromstedt	Apolda	páskový	Rempel, H.1966.
24	Grosstreingen	Apolda	páskový	Rempel, H.1966.
25	Gunzenhausen - Unterbach	Weissenburg	páskový	Pöllath 1998
26	Haeseler	Naumburg	páskový	Rempel, H.1966.
27	Hallstadt	Bamberg	páskový	Rempel, H.1966.
28	Hannover	Hannover	páskový	Rempel, H.1966.
29	Harbke		páskový	
2	Hasselt	Limburg	tyčinkový + páskový	
30	Haundorf - Bromach	Weissenburg	páskový	Pöllath 1998
31	Hohenberg		páskový	Modrijan, W. 1975; Szöke 1992
32	Hohenfels - Dietldorg	Neumarkt Opft	páskový	Pöllath 1998
33	Kleinromstedt	Apolda	páskový	Rempel, H.1966.
34	Köln - Dunnwald		páskový	Von Müller, A. K. Von Müller - Muči 1987
35	Königslutten		páskový	Von Müller, A. K. Von Müller - Muči 1987
36	Latdorf	Bernburg	páskový	
37	Leisau	Naumburg	tyčinkový	Rempel, H.1966.
38	Lenna	Merseburg	páskový	Rempel, H.1966.
3	Lützen	Naumburg	tyčinkový	Rempel, H.1966.
39	Merkendorf	Ansbach	páskový	Pöllath 1998
40	Niederwillingen	Arnstadt	páskový	Rempel, H.1966.
41	Osterniernburg	Hestedt	páskový	Rempel, H.1966.

Označení	Katastrální území	Oblast	Typ prstenu	Literatura
42	Petersberg	Naumburg	páskový	Rempel, H.1966.
4	Plötz	Naumburg	tyčínový	Rempel, H.1966.
43	Rattelsdorf	Bamberg	páskový	Pöllath 1998
5	Regensburg			
6	Rohrbach			
7	Salzburg		páskový	
8	Schleswig		tyčinkový	
9	Teutenthal	Naumburg	tyčinkový	Pöllath
44	Thurnau - Aladorf	Kulmbach	páskový	Pöllath
10	Walting - Pfünz	Eichstätt		Rempel

Mapa 5: Rakousko - kategorie prstenů

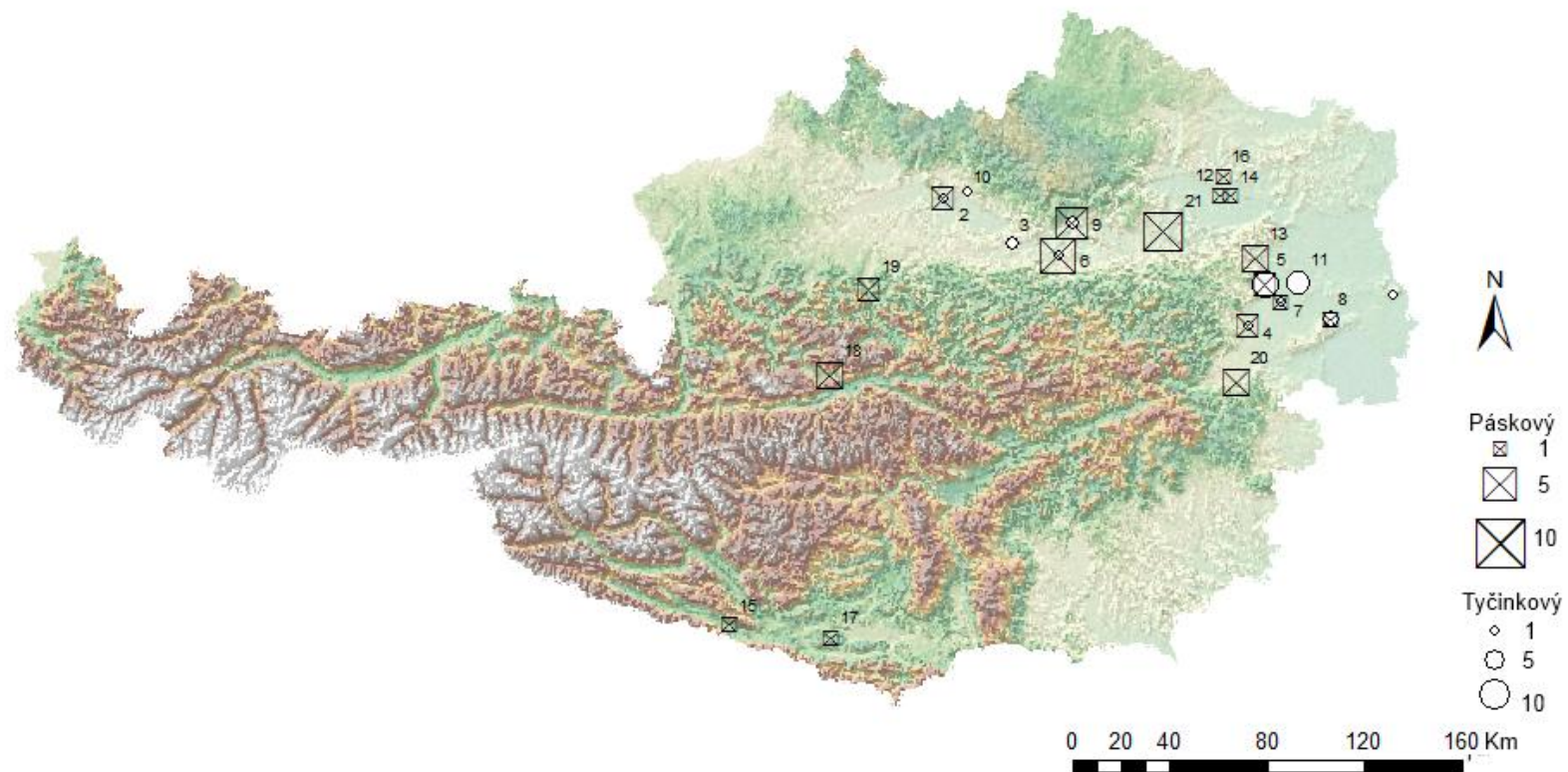

<b>Rakousko: seznam lokalit - kategorie prstenů</b>				
<b>Označení</b>	<b>Katastrální území</b>	<b>Oblast</b>	<b>Typ prstenu</b>	<b>Literatura</b>
12	Abdorf bei Tuln	Tuln	páskový	Justová 1990
13	Auhof	Auhof	páskový	Szöke 1992
1	Edelstaal	Neusidel am See	tyčinkový	Szöke 1992
14	Eggendorf an der Wagram		páskový	Justová 1990; Szöke 1992
15	Fork	Villach	páskový	Modrijan 1975
16	Grossweihsdorf		páskový	Justová 1990; Szöke 1992
2	Gusen	Gusen	tyčinkový + páskový	Szöke 1992
3	Hausmenning	Hausmenning	tyčinkový	Bribert, W. - Szameit, E. 2008
17	Keutschach	Klagenfurt	páskový	Modrijan 1975
18	Krungl		páskový	Modrijan 1975; Szöke 1992
4	Leobersdorf		tyčinkový + páskový	Daim 1984; Szöke 1992
19	Michelsdorf		páskový	tovorník
5	Mödling	Mödling	tyčinkový + páskový	Justová 1990, Daim 1984
6	Mühling	Scheibbs	páskový	Justová 1990; Szöke 1992
7	Münschendorf	Mödling	tyčinkový	Justová 1990; Bachner 1986
20	Pitten		páskový	Rempel 1966.; Szöke 1992
21	Pottenbrunn		páskový	Justová 1990, Szöke 1992
8	Sommerein	Bruck an der Leitha	tyčinkový + páskový	Justová 1990; Daim 1987, Daim 1984
9	Wimm	Wimm	tyčinkový + páskový	Justová 1990; Szöke 1992
10	Windegg	Windegg	tyčinkový	Szöke 1992
11	Zwölfaging	Wien	tyčinkový	Justová 1990; Daim 1987, Szöke 1992



Mapa 6: Česká republika - kategorie prstenů

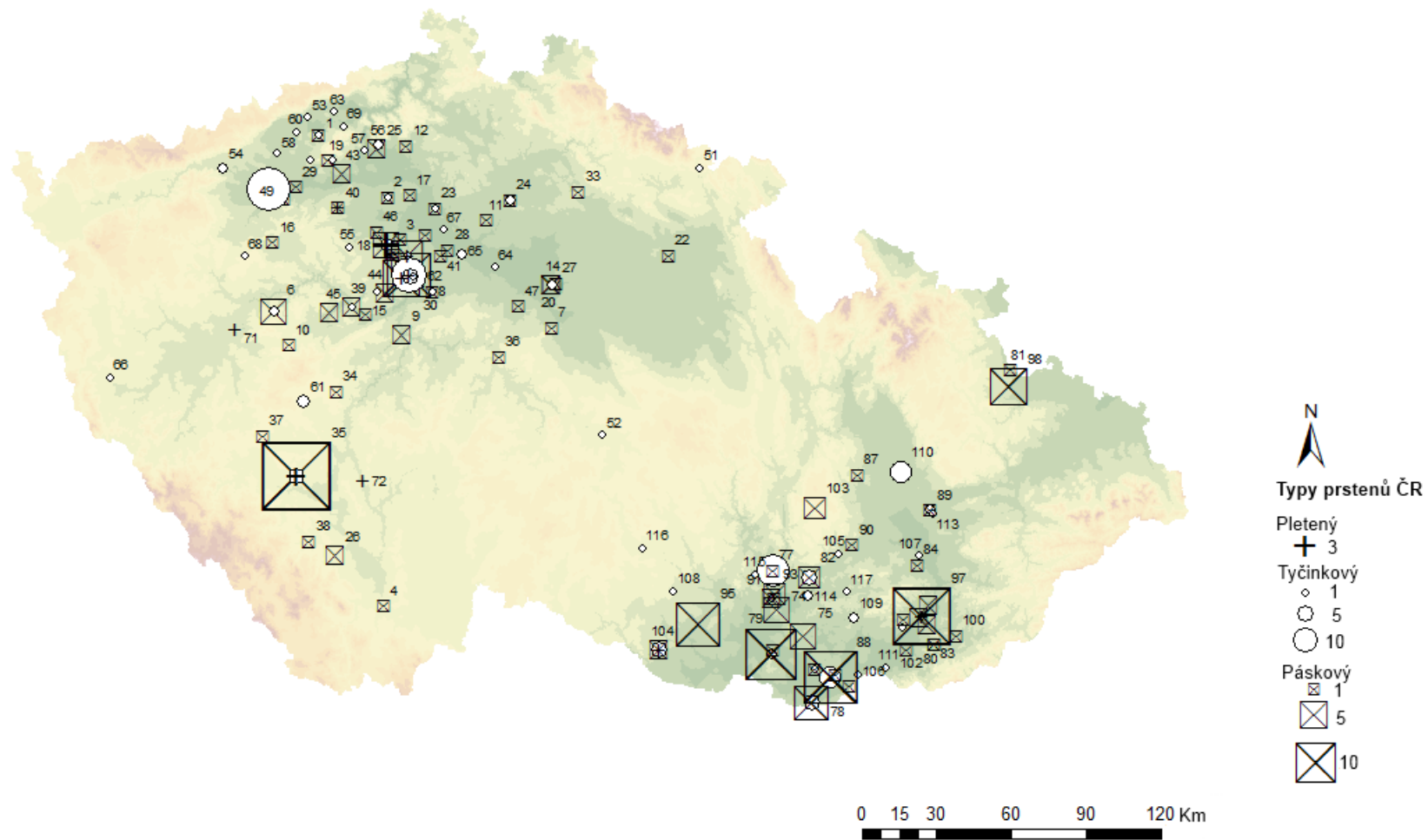

**Česká republika - seznam lokalit - kategorie prstenů**

Označení	Katastrální území	Okres	Typ prstenu	Literatura
73	Babice	Uherské Hradiště	páskový	Hrubý 1969, 83 - 106
50	Bedřichův Světec	Most	tyčinkový	Černá 2000, 48
1	Bílina	Teplice	tyčinkový + páskový	Váňa 1975, 393 - 478; Černá 2000, 48
74	Blučina	Brno - Venkov	páskový	Dostál 1966, 103, 108; Klanica 2006, 78
75	Boleradice	Břeclav	páskový	Klanica 2006, 78; Dostál 1966, 58
51	Bolkov	Turnov	tyčinkový	Černá 2000, 48; Hejdomová - Nechvátal 1967, 439
76	Boršice	Uherské Hradiště	páskový	Dostál 1966, 103, 111
77	Brno	Brno	tyčinkový + páskový	Sedláčková - Zapletalová 2012, 534-548
78	Břeclav - Pohansko	Břeclav	tyčinkový + páskový	Dostál 1966, 120; Kalousek 1971, 46 - 186; Frolíková - Kaliszová 2008, 143; Dostál 1975, 241
2	Bříza	Litoměřice	tyčinkový + páskový	Sláma 1977, 25.
3	Debrno - Dolany	Praha - Východ	páskový	Sláma 1977, 34.
71	Dolany	Plzeň - Sever	pletený	Schejbalová 2009, 35
79	Dolní Věstonice	Břeclav	tyčinkový + páskový	Frolíková - Kaliszová 2008, 143 - 156; Pouлік 1950, 22 - 32; Ungerman 2008
4	Doudleby	České Budějovice	páskový	Thoma 1999, 465 - 468
5	Dubčany	Louny	páskový	Bubeník 1988
52	Havlíčkův Brod	Havlíčkův Brod	tyčinkový	Černá 2000, 48
6	Hlohovičky	Rokycany	tyčinkový + páskový	Lutovský - Tomková 1993, 86 - 106
80	Hluk	Uherské Hradiště	páskový	Frolíková - Kaliszová 2008, 143 - 156; Dostál 1966, 58
81	Holasovice	Opava	páskový	Mrázek 2000
82	Holubice	Brno - Venkov	tyčinkový + páskový	Frolíková - Kaliszová 2008, 146
83	Horní Němčí	Uherské Hradiště	páskový	Dostál 1966, 104, 129
7	Hořany	Kutná Hora	páskový	Jiráň - Rulf - Valentová 1987, 67 - 133.
8	Hostivař	Praha	tyčinkový + páskový	Sláma 1977, 101
9	Hradištko	Praha - Západ	tyčinkový + páskový	Černá 2000, 48; Richter 1982, 184 - 228
10	Cheznovice	Rokycany	páskový	Schejbalová 2009, 35

Označení	Katastrální území	Okres	Typ prstenu	Literatura
11	Chotětov	Mladá Boleslav	páskový	Beranová 1979, 304 - 337
12	Chotiněves	Litoměřice	páskový	Zápotocký 1965, 205 - 391
72	Chřešřovice	Písek	pletený	Dubský 1930, 272 - 282; Krumphanzlová 1974, 62
84	Jarohněvice	Kroměříž	páskový	Dostál 1966, 104, 130 - 131
85	Josefov	Hodonín	páskový	Frolíková – Kaliszová 2008, 143 – 156; Dostál 1966, 58
54	Kadaň	Chomutov	tyčinkový	Černá - Hulínský - Gedeon 2001, 59 - 89
13	Kamýk	Praha - Západ	páskový	Sláma 1977, 48
14	Kanín	Nymburk	páskový	Mařík, J. 2009
15	Karlštějn - Poučnick	Beroun	páskový	Lutovský - Matoušek 2003, 605-616
16	Kolešovice	Rakovník	páskový	Bubeník 1988, 62
17	Kostomlaty nad Labem	Litoměřice	páskový	Sklenář 1992, 104
18	Kováry - Zákolany	Praha - Západ	tyčinkový + pletený + páskový	Sláma 1977, 55 - 60; Šolle 1981, 174 - 216; Šolle 1991, 231 - 253
19	Lahovice	Louny	páskový	Krumphanzlová 1963, 88-89
20	Libice nad Cidlinou	Nymburk	tyčinkový + páskový	Mařík 2009; Justová 1965, 253 - 255
55	Libušín	Kladno	tyčinkový	Váňa - Kabát 1971, 179 - 313
21	Lichoceves	Praha - Západ	páskový	Sláma 1977, 71
56	Litoměřice	Litoměřice	tyčinkový	Zápotocký 1965, 205 - 391
22	Lochenice	Hradec - Králové	páskový	Sláma 1990
57	Lovosice	Litoměřice	tyčinkový	Zápotocký 1965, 205 - 391
58	Malé Březno	Most	tyčinkový	Černá - Hulínský - Gedeon 2001, 59 - 89
23	Mělník	Mělník	tyčinkový + páskový	Sláma 1977, 74
86	Mikulčice	Hodonín	páskový	Frolíková – Kaliszová 2008, 143 – 156; Klanica 1985, 474 - 539; Stloukal 196.;108-109.
24	Mladá Boleslav	Mladá Boleslav	tyčinkový + páskový	Nechvíle - Prostředník 2009, 347 - 450
25	Mlékojedy	Litoměřice	páskový	Zápotocký 1965, 205 - 391
26	Netolice	Prachatice	páskový	Woldřich 1884, 145 - 154
59	Nučice	Beroun	tyčinkový	Sláma 1977,83
27	Opolany	Nymburk	tyčinkový	Černá - Hulínský - Gedeon 2001, 59 - 89; Dohnal 2005; Dohnal 1981
60	Pařidla - Konobříž	Most	tyčinkový	Černá 2000, 48

Označení	Katastrální území	Okres	Typ prstenu	Literatura
87	Pěnčín	Prostějov	páskový	Dostál 1966, 104, 152
61	Přovice	Příbram	tyčinkový	Turek 1948, 15 - 18; Krumphanzlová 1974
28	Polerady	Praha - Východ	páskový	Bubeník 1988.
29	Postolprty	Louny	páskový	Bubeník 1988, 62
30	Praha - Hradčany	Praha 1	tyčinkový + páskový + pletený	Frolíková – Kaliszová 2005, 359 – 385; Frolíková-Kaliszová 2008, 146; Boháčová - Blažková 2011.
62	Praha - Malá strana	Praha 1	tyčinkový	Černá 2000, 48.
31	Praha - Motol	Praha 5	páskový + pletený	Kovařík 1991, 30 - 125; Frolíková-Kaliszová 2008, 146.
32	Praha - Staré Město	Praha 1	tyčinkový + páskový	Tryml 1993: 236, Kašpar - Žegklitz 2009: 52 - 53.; Sláma 1977: 123 - 126; Beneš, M. - Vařeka, P. Kašpar, V. 2000.
33	Prachovské Skály	Jičín	páskový	
53	Prosetice	Teplice	tyčinkový	Černá 2000, 48
63	Prosetice	Teplice		
88	Prušánky	Hodonín	páskový + tyčinkový	Frolíková-Kaliszová 2008, 143. Klanica 2006.
89	Předmostí	Přerov	páskový + tyčinkový	Dostál 1966, 104, 155.
90	Pustiměř	Brno	páskový	Dostál 1966, 104, 159
34	Radětice	Příbram	páskový	
91	Rajhrad	Brno - Venkov	páskový + tyčinkový	Frolíková – Kaliszová 2008, 143; Staňa 2006.
92	Rajhradice	Brno - Venkov	páskový + tyčinkový	Frolíková – Kaliszová 2008, 143; Staňa 2006.
36	Rataje	Kutná Hora	páskový	
93	Rebešovice	Brno - Venkov	páskový	Dostál 1966, 104, 161.
37	Řesanice	Plzeň - Jih	páskový	Buchvaledek - Sláma - Zeman 1970, 364 - 405; Buchvaledek - Sláma - Zeman 1970, 364 - 405.
94	Sady u Uherského Hradiště	Uherské Hradiště	páskový	Marešová 1983, 41, 113.; Marešová 1985: 82-83.
64	Semice	Nymburk	tyčinkový	
95	Skalice	Znojmo	páskový	Budinský - Krička 1959, 9 - 142.
65	Stará Boleslav	Praha - Východ	tyčinkový	
96	Staré Město - Na Špitálkách	Uherské Hradiště	páskový	Dostál 1966, 104
97	Staré Město - Na Valáckj	Uherské Hradiště	tyčinkový + páskový + pletený	Frolíková – Kaliszová 2008, 143 – 156; Hrubý 1955.; Dostál 1966: 104.

Označení	Katastrální území	Okres	Typ prstenu	Literatura
99	Strachotín	Břeclav	páskový	Měřínský 1993
38	Strunkovice nad Blanicí	Prachatice	páskový	Kudrnáč 1998, 22 - 49
98	Štěbořice	Opava	páskový	Dostál 1966,104, 171 - 172.
66	Tasnovice - Štítary	Domažlice	tyčinkový	Schejbalová 2009, 35.
39	Tetín	Beroun	tyčinkový + páskový	Sláma 1977, 159.
67	Tišice	Mělník	tyčinkový	Dreslerová 1997, 228
68	Tlesky	Rakovník	tyčinkový	Černá 2000,48.
40	Úherce	Louny	páskový + pletený	Sláma 1977,167 - 168; Krumphanzlová 1663, 90.
100	Uherský Brod	Uherské Hradiště	páskový	Pavelčík 1980, 70; Dostál 1966, 58.
41	Veleň	Praha - Východ	páskový	Sláma 1977, 169.
42	Veliká Ves	Praha - Východ	páskový	Šolle 1982, 174 – 216.; Sláma 1977, 171.
101	Velké Bílovice	Břeclav	tyčinkový + páskový	Frolíková-Kaliszová 2008, 143,Měřínský1983.
102	Veselí nad Moravou	Hodonín	páskový	Hrubý 1969, 83 - 106.
43	Vojnice	Louny	páskový	Zápotocký 1965, 205 - 391.
103	Vysočany	Blansko	páskový	Král 1955: 342 - 358.; Král, J. 1959: 197 - 226.; Dostál, B. 1966: 104.
44	Zbuzany	Praha - Západ	páskový	Stolz - Stolzová - Lutovský 2012, 327 - 362
45	Zdice	Beroun	páskový	Benková - Lutovský 1997,389-393
104	Znojmo	Znojmo	tyčinkový + páskový + pletený	Frolíková – Kaliszová, 2008, 146.; Dostál - Lorencová 1969.
46	Zvoleněves	Kladno	páskový	Sláma,1977.; Profantová,2008: 104 - 105.
47	Žabonosy	Kolín	páskový	
69	Žalany	Teplice	tyčinkový	Svoboda 1963, 266 - 307
48	Žalov	Praha - Západ	tyčinkový + páskový + pletený	Tomková 2012.
49	Žatec	Louny	tyčinkový + páskový	Preidel, H; Černá 2007: 12 - 23.; Bubeník 1988.
70	Želkovice	Beroun	tyčinkový	Sláma, J. 1977, 188.

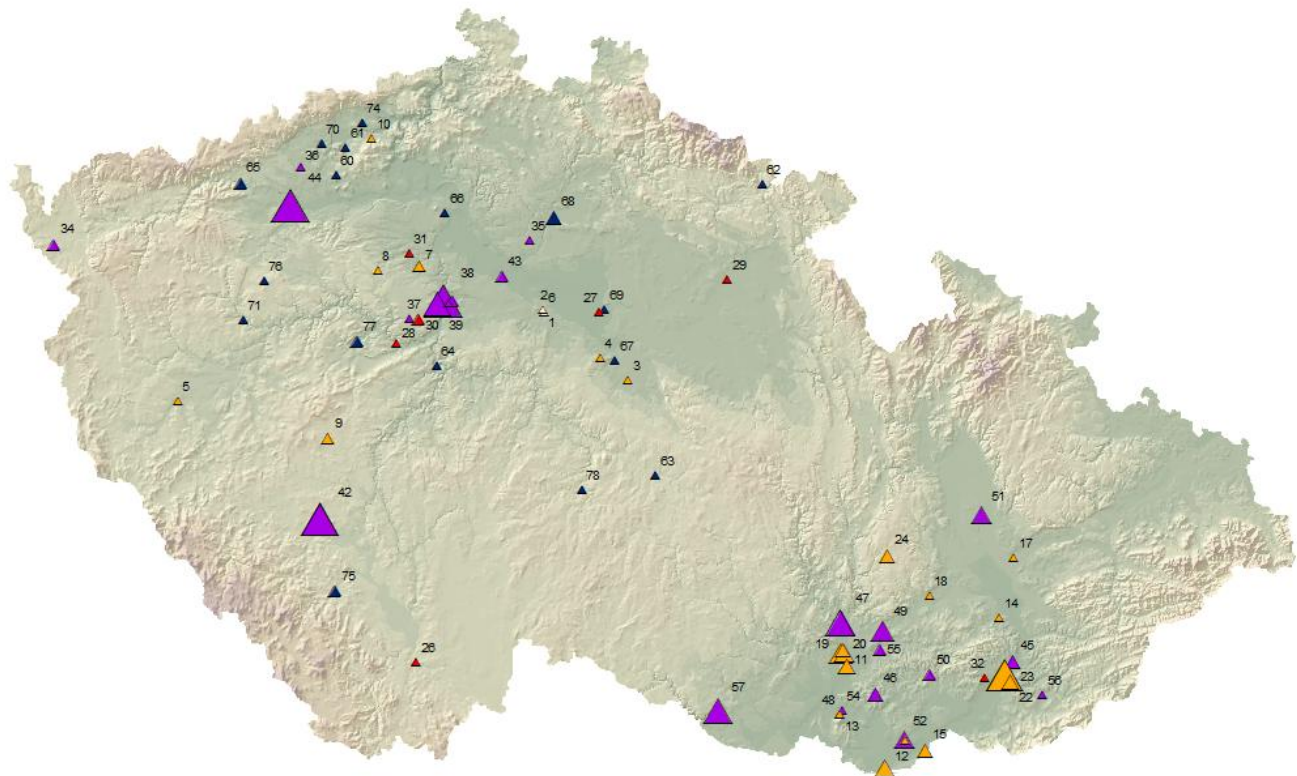

- N
- Datace
- 6.-8.st.
    - △ 1
  - 8. - 10. st.
    - ▲ 2
  - 10. st.
    - ▲ 2
  - 10. - 12. st.
    - ▲ 1
    - ▲ 5
    - ▲ 10
  - 13. st.
    - ▲ 3
  - 12. - 13.st.
    - ▲ 2

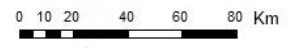

Mapa 7: ČR: Páskové prsteny

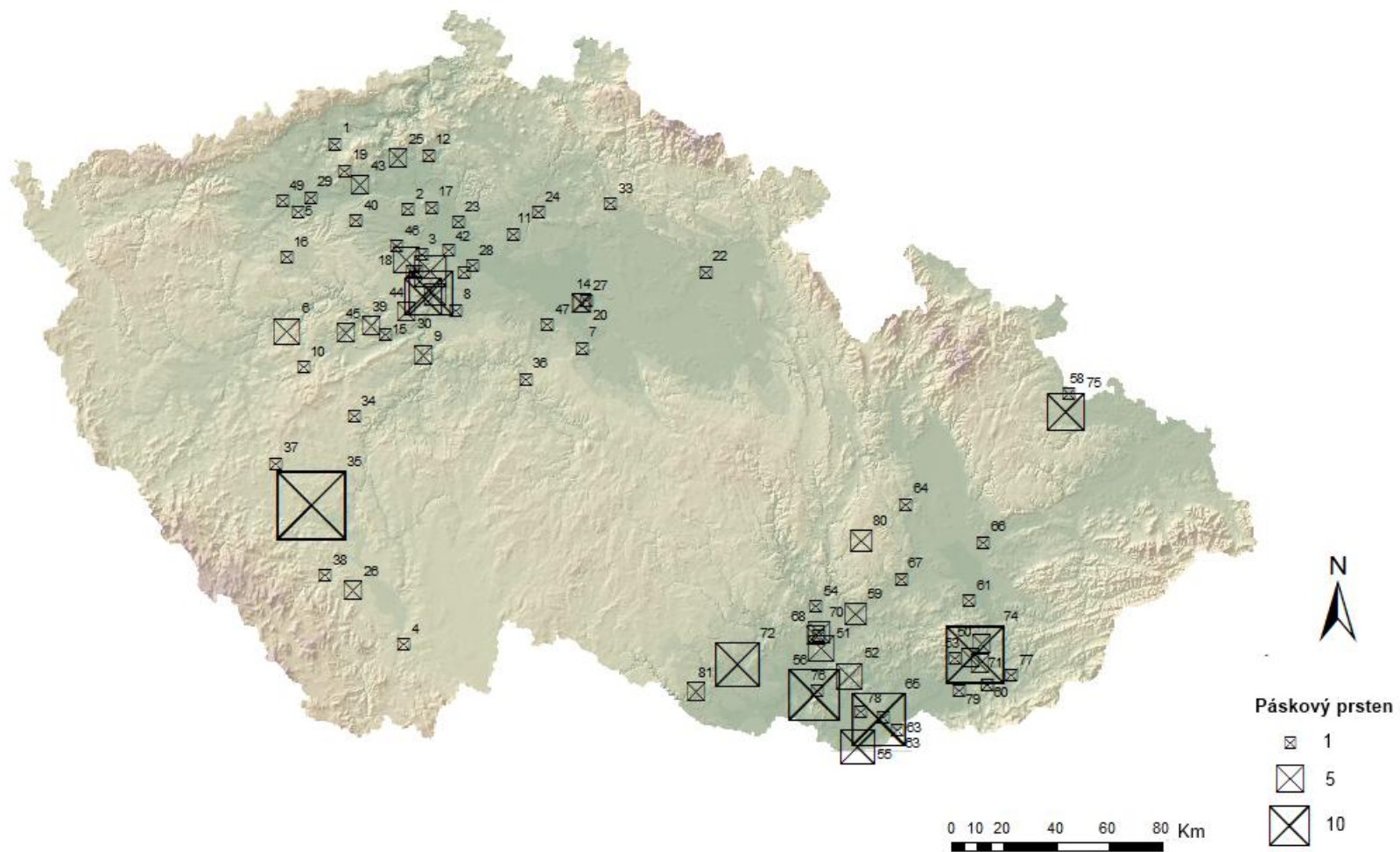

**Seznam Lokalit: Páskové prstny ČR**

Označení	Katastrální území	Okres	Literatura
1	Bílina	Teplice	Váňa 1975, 393 - 478; Černá 2000, 48
2	Bříza	Litoměřice	Sláma 1977, 25.
3	Debrno - Dolany	Praha - Východ	Sláma 1977, 34.
4	Doudleby	České Budějovice	Thoma 1999, 465 - 468
5	Dubčany	Louny	Bubeník 1988
6	Hlohovičky	Rokycany	Lutovský - Tomková 1993, 86 - 106
7	Hořany	Kutná Hora	Jiráň - Rulf - Valentová 1987, 67 - 133.
8	Hostivař	Praha	Sláma 1977, 101
9	Hradištko	Praha - Západ	Černá 2000, 48; Richter 1982, 184 - 228
10	Cheznovice	Rokycany	Schejbalová 2009, 35
11	Chotětov	Mladá Boleslav	Beranová 1979, 304 - 337
12	Chotiněves	Litoměřice	Zápotocký 1965, 205 - 391
13	Kamýk	Praha - Západ	Sláma 1977, 48
14	Kanín	Nymburk	Mařík, J. 2009
15	Karlštějn - Poučnick	Beroun	Lutovský - Matoušek 2003, 605-616
16	Kolešovice	Rakovník	Bubeník 1988, 62
17	Kostomlaty nad Labem	Litoměřice	Sklenář 1992, 104
18	Kováry - Zákolany	Praha - Západ	Sláma 1977, 55 - 60; Šolle 1981, 174 - 216; Šolle 1991, 231 - 253
19	Lahovice	Louny	Krumphanzlová 1963, 88-89
21	Lichoceves	Praha - Západ	Sláma 1977, 71
22	Lochenice	Hradec - Králové	Sláma 1990
23	Mělník	Mělník	Sláma 1977, 74
24	Mladá Boleslav	Mladá Boleslav	Nechvíle - Prostředník 2009, 347 - 450
25	Mlékojedy	Litoměřice	Zápotocký 1965, 205 - 391
26	Netolice	Prachatice	Woldřich 1884, 145 - 154
27	Opolany	Nymburk	Černá - Hulínský - Gedeon 2001, 59 - 89; Dohnal 2005; Dohnal 1981
28	Polerady	Praha - Východ	Bubeník 1988.
29	Postolprty	Louny	Bubeník 1988, 62
30	Praha - Hradčany	Praha 1	Frolíková-Kaliszová 2008, 146; Boháčová - Blažková 2011.
31	Praha - Motol	Praha 5	Kovařík 1991, 30 - 125; Frolíková-Kaliszová 2008, 146.
32	Praha - Staré Město	Praha 1	Tryml 1993: 236, Kašpar - Žegklitz 2009: 52 - 53.; Sláma 1977: 123 - 126
33	Prachovské Skály	Jičín	
34	Radětice	Příbram	
35	Radomyšl		
36	Rataje	Kutná Hora	
37	Řesanice	Piizeň - Jih	Buchvaledek - Sláma - Zeman 1970, 364 - 405
38	Strunkovice nad Blanicí	Prachatice	Kudrnáč 1998, 22 - 49
39	Tetín	Beroun	Sláma 1977, 159.
40	Úherce	Louny	Sláma 1977, 167 - 168; Krumphanzlová 1663, 90.
41	Veleň	Praha - Východ	Sláma 1977, 169.



Označení	Katastrální území	Okres	Literatura
42	Veliká Ves	Praha - Východ	Šolle 1982, 174 – 216.; Sláma 1977, 171.
43	Vojnice	Louny	Zápotocký 1965, 205 - 391.
44	Zbuzany	Praha - Západ	Stolz - Stolzová - Lutovský 2012, 327 - 362
45	Zdice	Beroun	Benková - Lutovský 1997,389-393
46	Zvoleněves	Kladno	Sláma,1977.; Profantová,2008: 104 - 105.
47	Žabonosy	Kolín	
48	Žalov	Praha - Západ	Tomková 2012.
49	Žatec	Louny	Preidel, H; Černá 2007: 12 - 23.; Bubeník 1988.
50	Babice	Uherské Hradiště	Hrubý 1969, 83 - 106
51	Blučina	Brno - Venkov	Dostál 1966, 103, 108; Klanica 2006, 78
52	Boleradice	Břeclav	Klanica 2006, 78; Dostál 1966 ,58
53	Boršice	Uherské Hradiště	Dostál 1966, 103, 111
54	Brno	Brno	Sedláčková - Zapletalová 2012, 534-548
55	Břeclav - Pohansko	Břeclav	Dostál 1966, 120; Kalousek 1971, 46 - 186; Frolíková - Kaliszová 2008, 143
56	Dolní Věstonice	Břeclav	Frolíková – Kaliszová 2008,143 – 156; Poulík 1950, 22 - 32; Ungerma 2008
57	Hluk	Uherské Hradiště	Frolíková – Kaliszová 2008,143 – 156; Dostál 1966, 58
58	Holasovice	Opava	Mrázek 2000
59	Holubice	Brno - Venkov	Frolíková – Kaliszová 2008, 146
60	Horní Němčí	Uherské Hradiště	Dostál 1966, 104, 129
61	Jarohněvice	Kroměříž	Dostál 1966, 104, 130 - 131
62	Josefov	Hodonín	Frolíková – Kaliszová 2008, 143 – 156; Dostál 1966, 58
63	Mikulčice	Hodonín	Frolíková – Kaliszová 2008, 143 – 156; Klanica 1985, 474 - 539; Stloukal 196:,108-109.
64	Pěnčín	Prostějov	Dostál 1966, 104, 152
65	Prušánky	Hodonín	Frolíková-Kaliszová 2008, 143. Klanica 2006.
66	Předmostí	Přerov	Dostál 1966,104, 155.
67	Pustiměř	Brno	Dostál 1966, 104, 159
68	Rajhrad	Brno - Venkov	Frolíková – Kaliszová 2008, 143; Staňa 2006.
69	Rajhradice	Brno - Venkov	Frolíková – Kaliszová2008, 143; Staňa 2006.
70	Rebešovice	Brno - Venkov	Dostál 1966, 104, 161.
71	Sady u Uherského Hradiště	Uherské Hradiště	Marešová 1983, 41, 113.; Marešová 1985: 82-83.
72	Skalice	Znojmo	Budinský - Krička 1959, 9 - 142.
73	Staré Město - Na Špitálkách	Uherské Hradiště	Dostál1966, 104
74	Staré Město - Na Valácj	Uherské Hradiště	Frolíková – Kaliszová 2008, 143 – 156; Hrubý 1955.; Dostál 1966: 104.
75	Štěbořice	Opava	Dostál 1966,104, 171 - 172.
76	Strachotín	Břeclav	Měřínský 1993
77	Uherský Brod	Uherské Hradiště	Pavelčík 1980, 70; Dostál 1966, 58.
78	Velké Bílovice	Břeclav	Frolíková-Kaliszová 2008, 143,Měřínský1983.
79	Veselí nad Moravou	Hodonín	Hrubý 1969, 83 - 106.
80	Vysočany	Blansko	Král 1955: 342 - 358.; Král, J. 1959: 197 - 226.; Dostál, B. 1966: 104.
81	Znojmo	Znojmo	Frolíková – Kaliszová, 2008, 146.; Dostál - Lorencová 1969.

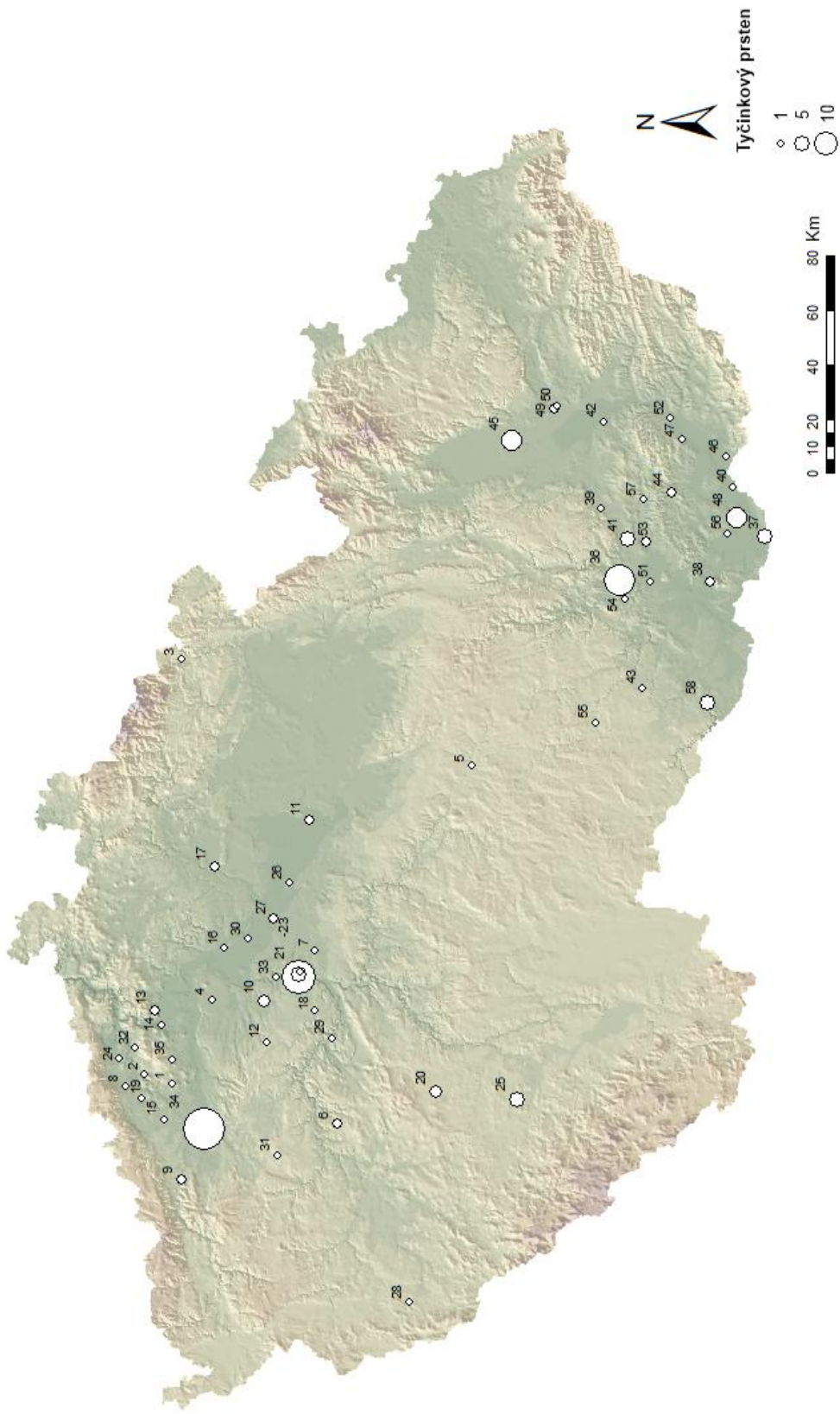

**Seznam Lokalit: Tyčinkové prstny ČR**

Označení	Katastrální území	Okres	Literatura
1	Bedřichův Světec	Most	Černá 2000, 48
2	Bílina	Teplice	Váňa 1975, 393 - 478; Černá 2000, 48
3	Bolkov	Turnov	Černá 2000, 48; Hejdrová - Nechvátal 1967, 439
4	Bříza	Litoměřice	Sláma 1977, 25.
5	Havlíčkův Brod	Havlíčkův Brod	Černá 2000, 48
6	Hlohovičky	Rokycany	Lutovský - Tomková 1993, 86 - 106
7	Hostivař	Praha	Sláma 1977,101
8	Hrdlovka		
9	Kadaň	Chomutov	Černá - Hulínský - Gedeon 2001, 59 - 89
10	Kováry - Zákolany	Praha - Západ	Sláma 1977, 55 - 60; Šolle 1981, 174 - 216; Šolle 1991, 231 - 253
11	Libice nad Cidlinou	Nymburk	Mařík 2009; Justová 1965, 253 - 255
12	Libušín	Kladno	Váňa - Kabát 1971, 179 - 313
13	Litoměřice	Litoměřice	Zápotocký 1965, 205 - 391
14	Lovosice	Litoměřice	Zápotocký 1965, 205 - 391
15	Malé Březno	Most	Černá - Hulínský - Gedeon 2001, 59 - 89
16	Mělník	Mělník	Sláma 1977, 74
17	Mladá Boleslav	Mladá Boleslav	Nechvíle - Prostředník 2009, 347 - 450
18	Nučice	Beroun	Sláma 1977,83
19	Pařídla - Konobřez	Most	Černá 2000, 48
20	Pňovice	Příbram	Turek 1948, 15 - 18; Krumphanzlová 1974
21	Praha - Hradčany	Praha 1	Frolíková-Kaliszová 2008, 146; Boháčová - Blažková 2011.
22	Praha - Malá strana	Praha 1	Černá 2000, 48.
23	Praha - Staré Město	Praha 1	Tryml 1993: 236, Kašpar - Žegklitz 2009: 52 - 53.; Sláma 1977: 123 - 126
24	Prosetice	Teplice	Černá 2000, 48
25	Radomyšl		
26	Opolany	Nymburk	Černá - Hulínský - Gedeon 2001, 59 - 89; Dohnal 2005; Dohnal 1981
27	Stará Boleslav	Praha - Východ	
28	Tasovice - Štítary	Domažlice	Schejbalová 2009, 35.
29	Tetín	Beroun	Sláma 1977, 159.
30	Tišice	Mělník	Dreslerová 1997, 228
31	Tlesky	Rakovník	Černá 2000,48.
32	Žalany	Teplice	Svoboda 1963, 266 - 307
33	Žalov	Praha - Západ	Tomková 2012.
34	Žatec	Louny	Preidel, H; Černá 2007: 12 - 23.; Bubeník 1988.
35	Želkovice	Beroun	Sláma, J. 1977, 188.
36	Brno	Brno	Sedláčková - Zapletalová 2012, 534-548
37	Břeclav - Pohansko	Břeclav	Dostál 1966, 120; Kalousek 1971, 46 - 186; Frolíková - Kaliszová 2008, 143
38	Dolní Věstonice	Břeclav	Frolíková - Kaliszová 2008,143 - 156; Poulik 1950, 22 - 32; Ungerman 2008
39	Drnovice	Brno - Vyškov	
40	Hodonín		
41	Holubice	Brno - Venkov	Frolíková - Kaliszová 2008, 146
42	Kroměříž		
43	Mstěnice		
44	Nechvalín		
45	Olomouc		
46	Petrov		
47	Polešovice		
48	Prušánky	Hodonín	Frolíková-Kaliszová 2008, 143. Klanica 2006.
49	Předmostí	Přerov	Dostál 1966,104, 155.
50	Přerov		
51	Rajhrad	Brno - Venkov	Frolíková - Kaliszová 2008, 143; Staňa 2006.

Označení	Katastrální území	Okres	Literatura
52	Staré Město - Na Valácj	Uherské Hradiště	Frolíková – Kaliszová 2008, 143 – 156; Hrubý 1955.; Dostál 1966: 104.
53	Šaratice		
54	Troubsko		
55	Třebíč		
56	Velké Bílovice	Břeclav	Frolíková-Kaliszová 2008, 143,Měřinský1983.
57	Vícemilice		
58	Znojmo	Znojmo	Frolíková – Kaliszová, 2008, 146.; Dostál - Lorencová 1969.

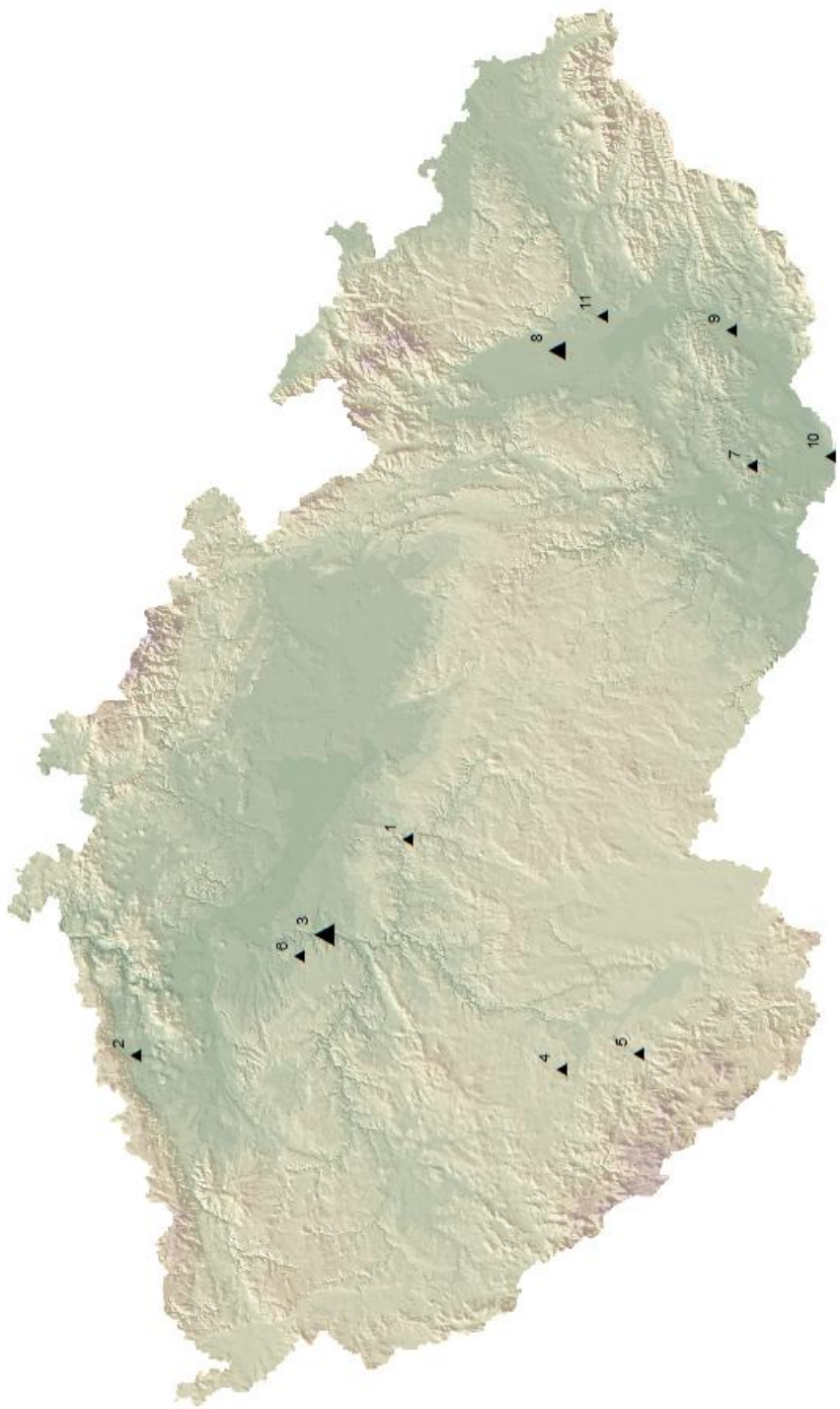

Prsten s očkem/ butonem ▲ 2

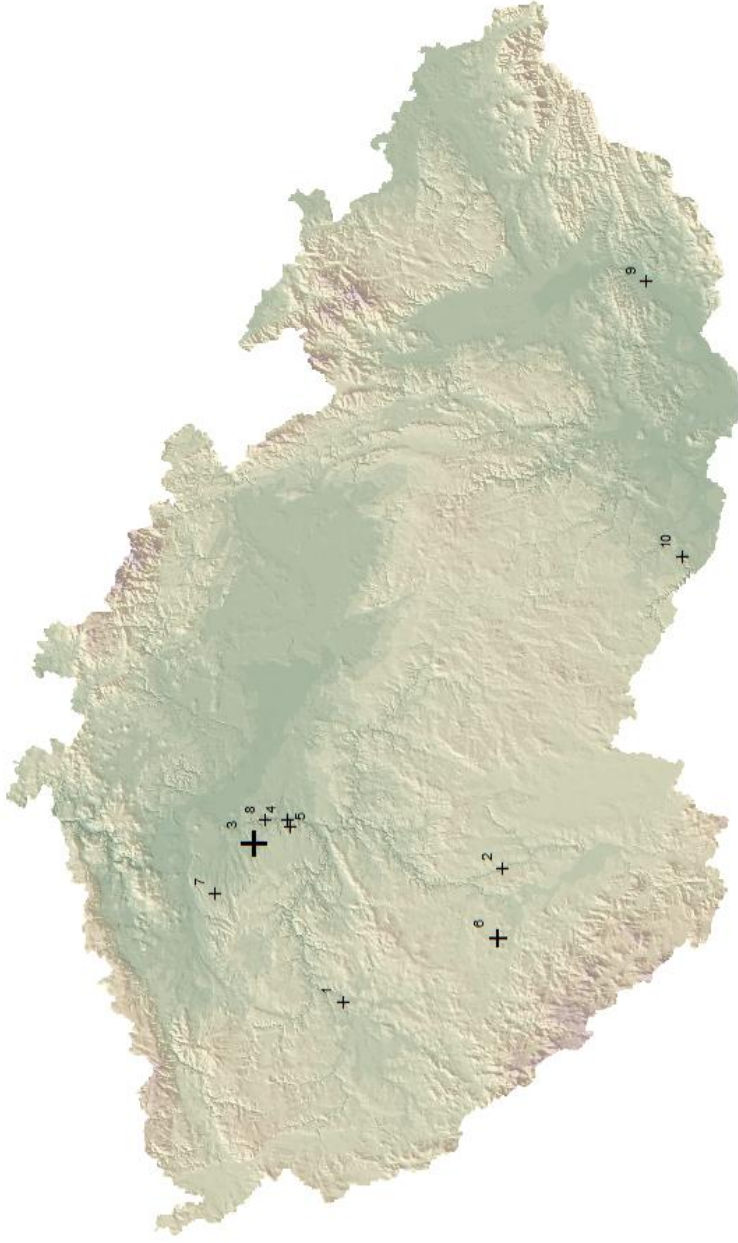

Pletný prsten



0 10 20 40 60 80 Km



<b>seznam Lokalit: Prsteny ČR s očkem a s butonem</b>				
<b>Oznáčení</b>	<b>Katastrální území</b>	<b>Okres</b>	<b>Druh Prstenu</b>	<b>Literatura</b>
1	Černé Budy			
2	Hrdlovka			
3	Praha - Hradčany	Praha 1	tyčinkový + páskový + pletený	Frolíková – Kaliszová 2005, 359 – 385; Frolíková-Kaliszová 2008, 146; Boháčová - Blažková 2011.
4	Radomyšl			
5	Strunkovice nad Blanicí	Prachatice	páskový	Kudrnáč 1998, 22 - 49
6	Lichoceves	Praha - Západ	páskový	Sláma 1977, 71
7	Boleradice	Břeclav	páskový	Klanica 2006, 78; Dostál 1966 ,58
8	Olomouc			
9	Staré Město - Na Špitálkách	Uherské Hradiště	páskový	Dostál1966, 104
10	Břeclav - Pohansko	Břeclav	tyčinkový + páskový	Dostál 1966, 120; Kalousek 1971, 46 - 186; Frolíková - Kaliszová 2008, 143; Dostál 1975, 241
11	Předmostí	Přerov	páskový + tyčinkový	Dostál 1966,104, 155.
<b>Seznam Lokalit: Prstny ČR Pletené</b>				
1	Dolany	Plzeň - Sever	pletený	Schejbalová 2009, 35
2	Chřešřovice	Písek	pletený	Dubský 1930, 272 - 282; Krumphanzlová 1974, 62
3	Kováry - Zákolany	Praha - Západ	tyčinkový + pletený + páskový	Sláma 1977, 55 - 60; Šolle 1981, 174 - 216; Šolle 1991, 231 - 253
4	Praha - Hradčany	Praha 1	tyčinkový + páskový + pletený	Frolíková – Kaliszová 2005, 359 – 385; Frolíková-Kaliszová 2008, 146; Boháčová - Blažková 2011.
5	Praha - Motol	Praha 5	páskový + pletený	Kovařík 1991, 30 - 125; Frolíková-Kaliszová 2008, 146.
9	Staré Město - Na Valáckj	Uherské Hradiště	tyčinkový + páskový + pletený	Frolíková – Kaliszová 2008, 143 – 156; Hrubý 1955.; Dostál 1966: 104.
7	Úherce	Louny	páskový + pletený	Sláma 1977,167 - 168; Krumphanzlová 1663, 90.
10	Znojmo	Znojmo	tyčinkový + páskový + pletený	Frolíková – Kaliszová, 2008, 146.; Dostál - Lorencová 1969.
8	Žalov	Praha - Západ	tyčinkový + páskový + pletený	Tomková 2012.
6	Radomyšl			

## 12.2 Grafy

Graf 20: Druh kontextu - prstény páskové prosté

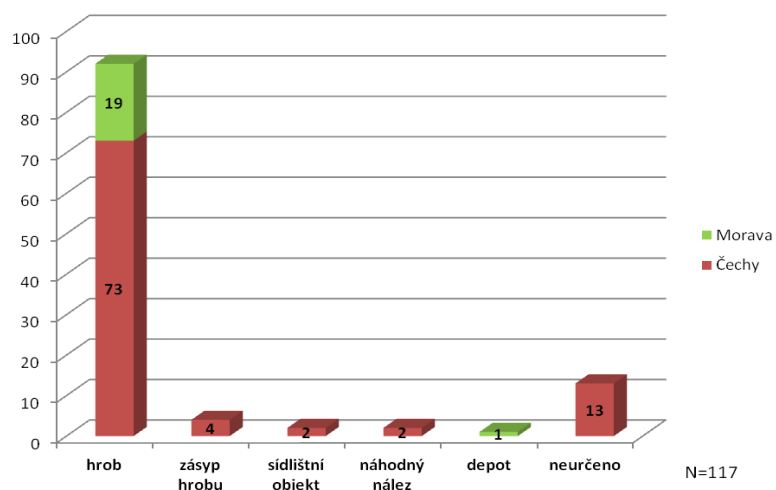

Graf 21: Druh kontextu - Prstény páskové se štítkovitým rozšířením

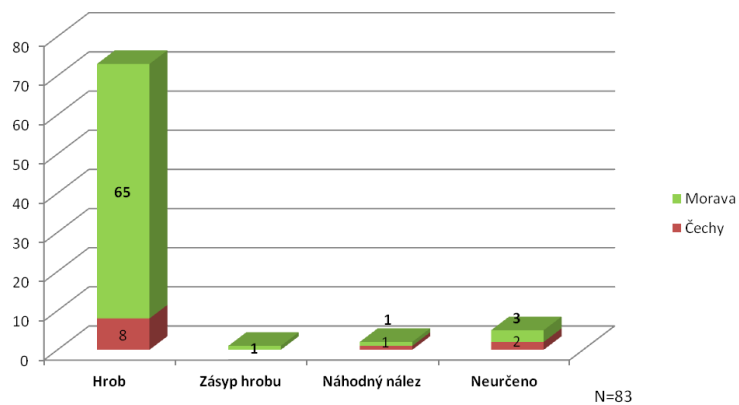



**Graf 22: Druh kontextu - Prstény páskové s terčíkem**

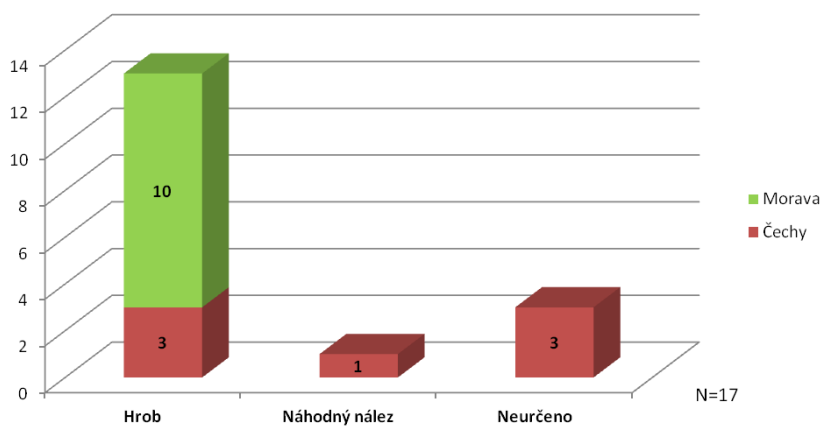

**Graf 23: Druh kontextu - Prstény tyčinkové prosté**

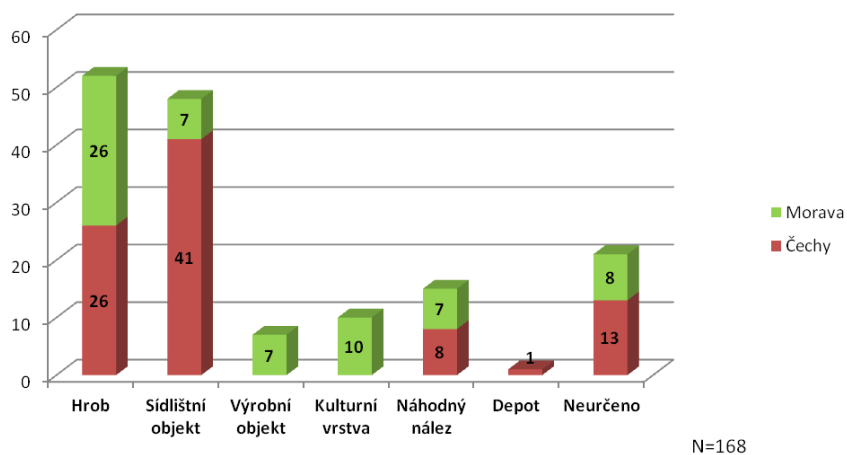

**Graf 24: Výskyt prstenů v čase Čechy**

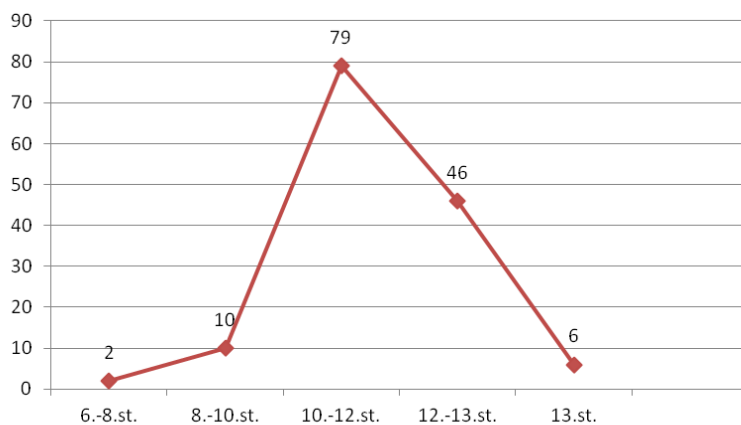

Neurčeno 127  
N=270

**Graf 25: Výskyt prstenů v čase Morava**

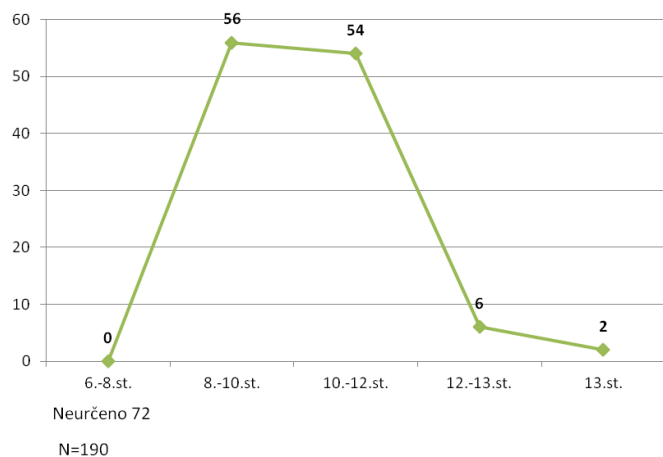

**Graf 26: Výskyt jednotlivých typů prstenů v Čase**

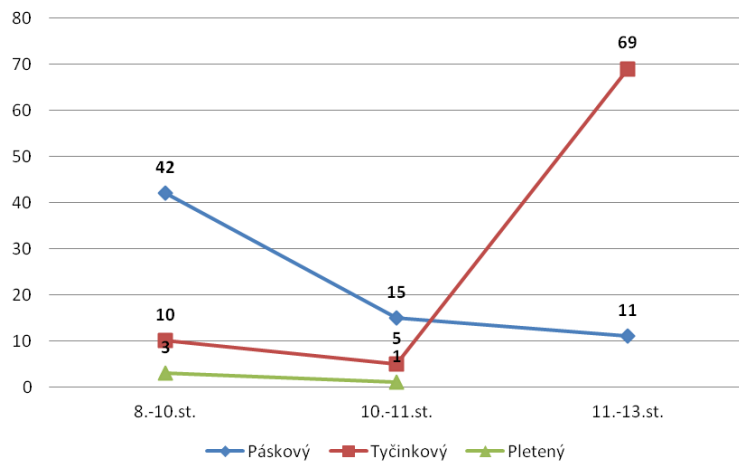

## 12.3 Mapy

Mapa 8 Interpolace faktorového skóre faktor 1: náušnice a nůž

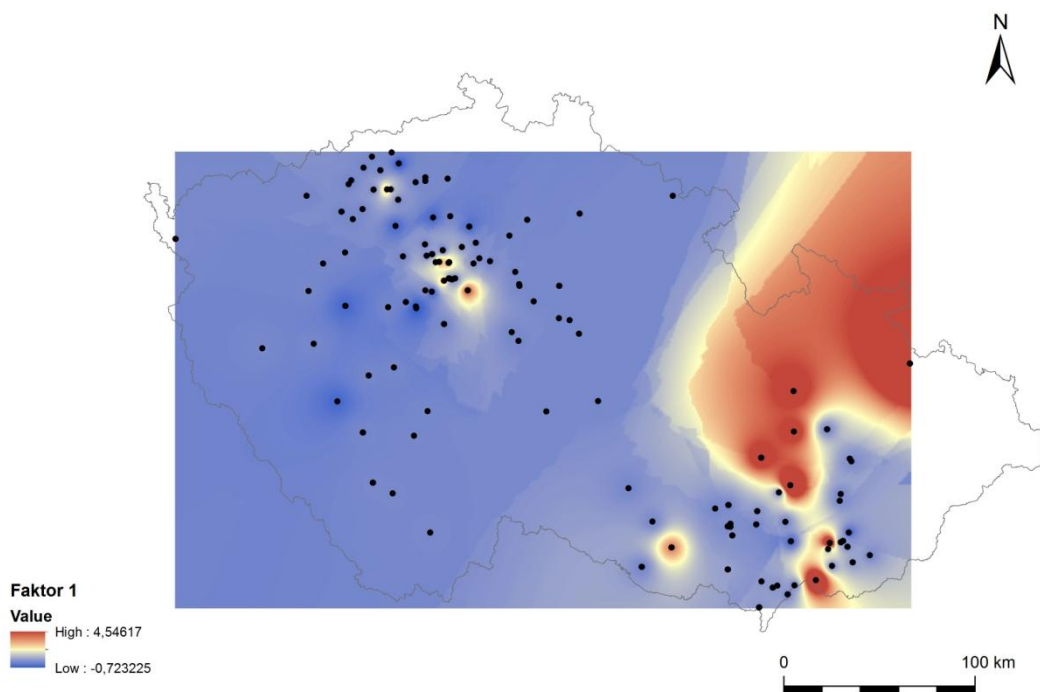

Mapa 9 Interpolace faktorového skóre, faktor 2: záušnice a skleněné perly

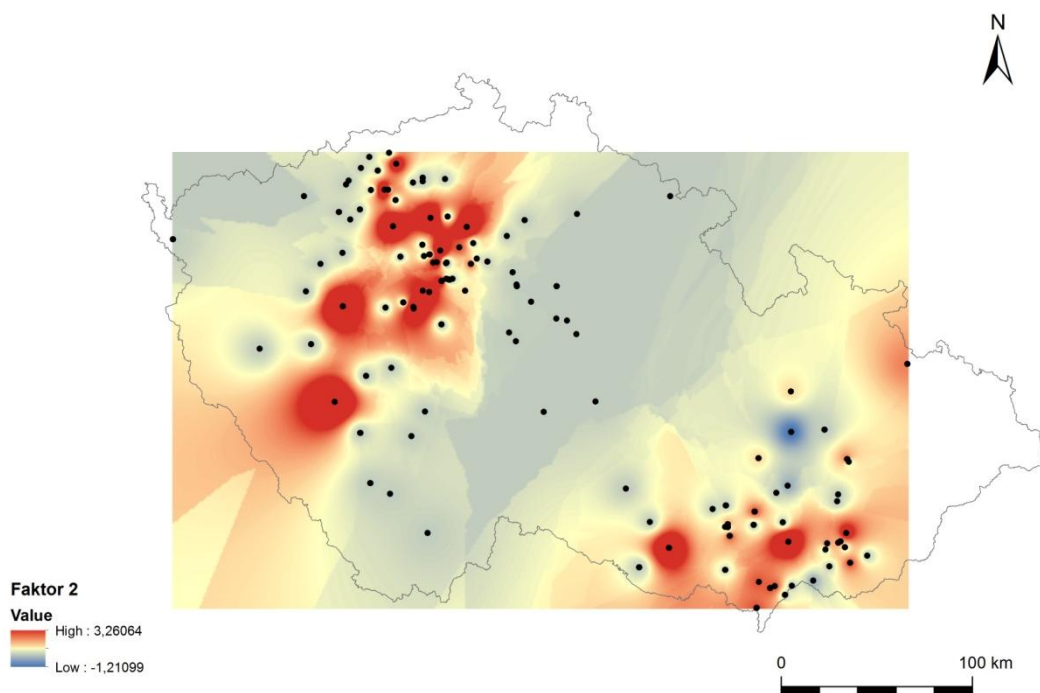

**Mapa 11: Středočeský kraj - výskyt jednotlivých typů prstenů**

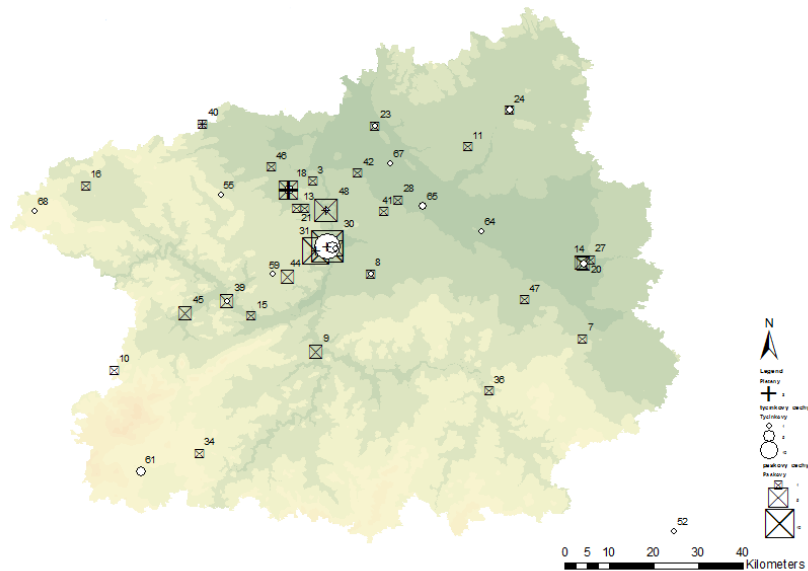

3-Debrno-Dolany; 6-Hlohovičky; 7-Hořany (Kutná Hora); 8-Hostivař (Praha 10); 9-Hradištko (Praha - Západ); 10-Cheznovice; 11-Chotětov (Mladá Boleslav); 14-Kanín (Nymburk); 15-Karlštejn - Poučnick (Beroun) (Lutovský - Matoušek 2003, 605 - 617); 16-Kolešovice; 18-Kováry - Zákolany (Praha - Západ); 20-Libice nad Cidlinou (Nymburk); 23-Mělník; 24-Mladá Boleslav; 27-Opolany (Nymburk); 28-Polerady; 30-Praha - Hradčany; 31-Praha-Motol; 32-Praha-Staré Město; 34-Radětice; 36-Rataje; 39-Tetín (Beroun); 41-Veleň; 44-Zbuzany (Praha - Západ); 46-Zvoleněves (Kladno); 47-Žabonosy; 53-Prosetice (Teplice); 55-Libušín (Kladno); 61-Přovice (Příbram); 62-Praha-Malá Strana; 64-Semice; 65-Stará Boleslav (Praha - Východ); 67-Tišice; 68-Tlesky (Rakovník)

**Mapa 16: Prsteny - typ lokality**

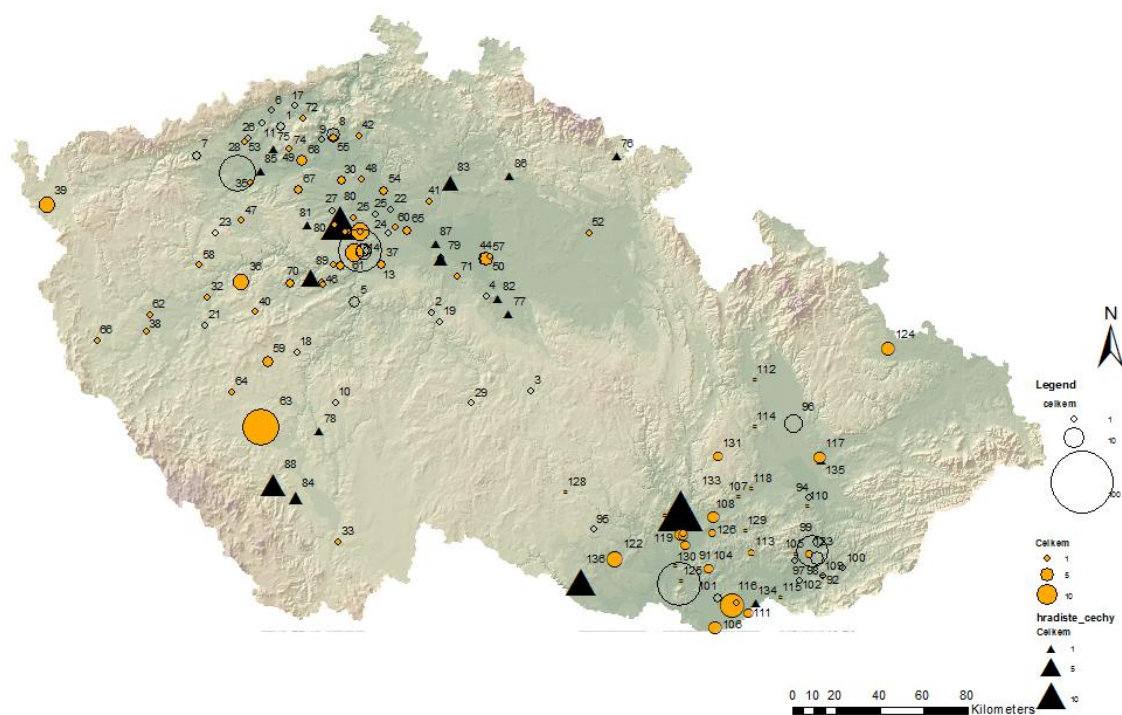

1-Bílina (Teplice); 2-Černé Budy (Kutná Hora); 3-Havlíčkův Brod (Havlíčkův Brod); 4-Hořany (Kutná Hora); 5-Hradištko (Praha - Z8pad); 6-Hrdlovka (Teplice); 7-Kadaň (okr. Chomutov); 8-Litoměřice; 9-Lovosice; 10-Milevsko; 11-Pařidla-Konobrzhe; 12-Poříčany (Nymburk); 13-Praha-Hradčany; 14-Praha-Malá Strana; 15-Praha-Nové Město; 16-Praha-Staré Město; 17-Prosetice (Teplice); 18-Radětice; 19-Rataje; 20-Roztoky; 21-Starý Plzenec; 22-Tišice; 23-Tlesky (Rakovník); 24-Veleň; 25-Veliká Ves; 26-Vršany; 27-Zvoleňves; 28-Žatec (okr. Louny); 29-Želiv; (Pelhřimov) 30-Bříza (Litoměřice); 31-Debrno-Dolany; 32-Dolany; 33-Doudleby (České Budějovice) (Thoma 1999, 465 - 468); 34-Dřetovice; 35-Dubčany; 36-Hlohovičky; 37-Hostivař (Praha 10); 38-Hradec (Plzeň - jih); 39-Cheb (Cheb); 40-Cheznovice; 41-Chotětov (Mladá Boleslav); 42-Chotin+ves; 43-Kamýk-Velké Přílepy (Praha - Západ); 44-Kanín (Nymburk); 45-Karlštejn; 46-Karlštejn - Poučnick (Beroun) (Lutovský - Matoušek 2003, 605 - 617); 47-Kolešovice; 48-KOstomlaty pod řípem (Litoměřice); 49-Lahovice; 50-Libice nad Cidlinou (Nymburk); 51-Lichoceves(Praha - Z8pad); 52-Lochenice (hradec Králové); 53-Malé Březno; 54-Mělník; 55-Mlékojedy; 56-Nučice (Beroun); 57-Opolany (Nymburk); 58-Plasy (Plzeň sever); 59-Přovice (Příbram); 60-Polerady; 61-Praha - Motol; 62-Přehýšov; 63-Radomyšl (okr. Strakonice); 64-Řesanice; 65-Stará Boleslav (Praha - Východ); 66-Tasnovice- Štítary; 67-Úherce (Louny); 68-Vojnice (okr. Louny); 69-Zbuzany (Praha - Západ); 70-Zdice (Beroun) (Beroun (Benková - Lutovský 1997, 389 - 393)); 71-Žabonosy; 72-Žalany (Teplice); 73-Žalov (okr. Praha - Západ); 74-Želkovice; 75-Bedřichův Světec (most); 76-Bolkov (Turnov); 77-Čáslav (Kutná Hora); 78-Chřešřovice (Písek); 79-Klučov (Kolín); 80-Kováry-Zákolany (Praha - Západ); 81-Libušín (Kladno); 82-Malín (Kutná Hora); 83-Mladá Boleslav; 84-Netolice; 85-Postoloprty; 86-Prachovské Skály (Jičín); 87-Semice; 88-Strunkovice nad Blanicí (Prachatice); 89-Tetín (Beroun); 90-Babice (okr. Uherské Hradiště); 91-Dolní Věstonice (okr. Břeclav); 92-Hluk; 93-Josefov (Hodonín); 94-Kroměříž; 95-Mstěnice; 96-Olomouc (okr. Olomouc); 97-Polešovice; 98-Sady u Uherského Hradiště (Uherské Hradiště); 99 - Staré Město Na Valách; 100-Uherský Brod (Uherské Hradiště); 101-Velké Bílovice; 102-Veselí nad Moravou; 103-Blučina (Brno - Venkov); 104-Boleradice (Břeclav); 105-Boršice (Uherské Hradiště); 106-Břeclav Pohansko (břeclav); 107-Drnovice; 108-Holubice (Brno - vyškov); 109-Horní Němčí; 110-Jarohněvice (Kroměříž); 111-Miulčice; 112-Moravičany; 113-Nechvalín; 114-Pěnčín; 115-Petrov; 116-Prušánky (Hodonín); 117-Předmostí (Přerov); 118-Pustiměř (Brno - Vyškov) (Brno - vyškov); 119-Rajhrad (okr. Brno - Venkov); 120-Rajhradice (okr. Brno - Venkov); 121-Rebešovice (Brno - Venkov); 122-Skalice (nojmo); 123-Staré Město-Na Špitálkách; 124-Stěbořice (OPava); 125-Strachotín; 126-Šaratice (brno - Vyškov); 127-Troubsko; 128-Třebíč; 129-Vícemilice; 130-Vranovice; 131-Vysočany (Blansko); 132-Ždánice (Hodonín); 133-Brno; 134-Hodonín; 135-Přerov; 136-Znojmo

Tabulka 4: Typ prstenu x Datace Evropa

		6.st.	7.st.	8.st.	9.st.	10.st.	11.st.	12.st.	13.st.
PÁSKOVÉ	Prosté nezdobené		■	■	■	■	■	■	■
	Prosté zdobené		■	■	■	■	■	■	■
	Se štítkem (rombickým)		■	■	■	■			
	Se štítkem/terčíkem kruhovým			■	■	■	■		
	Se stupňovitým štítkem					■	■	■	
	S butonem				■				
	Sočkem				■				
TYČINKOVÉ	Drátěné prosté	■	■			■			
	Drátěné spirálovité				■	■			
	Lité prosté		■	■	■	■	■	■	■
	Sočkem v prosté obroučce			■	■	■	■	■	■
	Sočkem v jehlancovité obroučce								■
	Sploškou					■	■	■	
	S butonem			■	■	■			
	Skleněné				■				
PLETENÉ	Ze 3 a více drátů					■	■	■	■
	Stáčené					■	■	■	

■	Čechy
■	Morava
■	Slovensko
■	Polsko
■	Maďarsko
■	Německo

Obrázek 11: Léčení prsteny



Abb. 151: Johannis de Cuba, [H]ortus Sanitatis, 1483: Ringgefasster Saphir zur Heilung von Augenleiden (links), Stein zur Insektenabwehr (Mitte), Juwelier bietet Ringe feil (rechts)

**Obrázek 12: Prsteny se štítkem s motivem hvězdice**

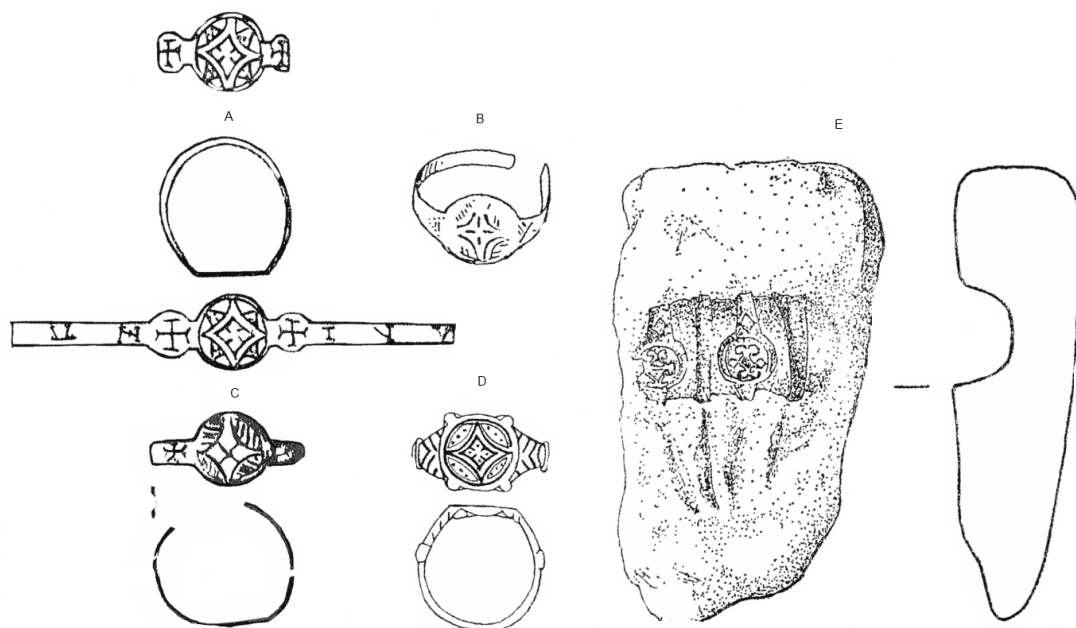

**A:** Cedynia, Štětín, Polsko, hrob 475; **B:** Krásno, Partyzánske, Slovensko, hrob 283; **C:** Cedynia, Štětín, Polsko, hrob 14; **D:** Opavska, Kyjev, Ukrajina, depot 1240; **E:** Sitno, Žiar nad Hronom

(dle Prokisch - Küntreiber 2004, 791)

**Obrázek 13: Prsteny se zvířecí hlavičkou**

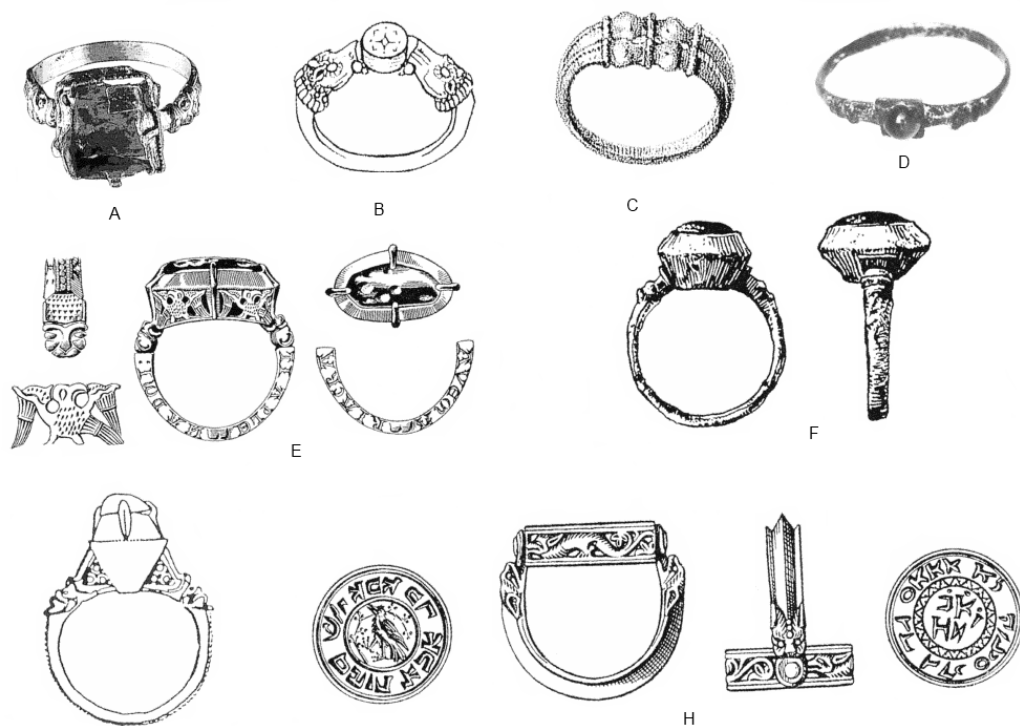

**A:** Carsdorf, Weisseritzkreis, Sasko, Německo; **B:** Holzhausen, Osnabrück, Německo; **C:** Lengereich, Emsland, depot 327 po Kr.; **D:** Harzburg bei Bad Harzburg, Goslar, Německo; **E:** Cannington, Brodwater, Somerset, Velká Brit.; **F:** Taucha, Leipzig, Německo; **G:** Lansgrav Markt, Slagelse herred, Vestsjaellands, Dánsko, depot 14.st.; **H:** Wrocław, Polsko

(Prokisch - Küntreiber 2004, 790)

**Obrázek 14: Prsteny s motivem lilie**



**A:** Hradištka u Davle, ČR; **B - F:** Ágasegyháza, Uherská Nižina, Maďarsko; **G:** Krásno, Partizianske, Slovensko, hrob 594; **H:** Krásno, Partizianske, Slovensko, hrob 68; **I a J:** Kaposvár, Somogy, Maďarsko; **K:** Nagytöke, Szentes, Maďarsko

(Prokisch - Küntreiber 2004, 790)



### Obrázek 15: Prsteny zdobené granulací a filigránem

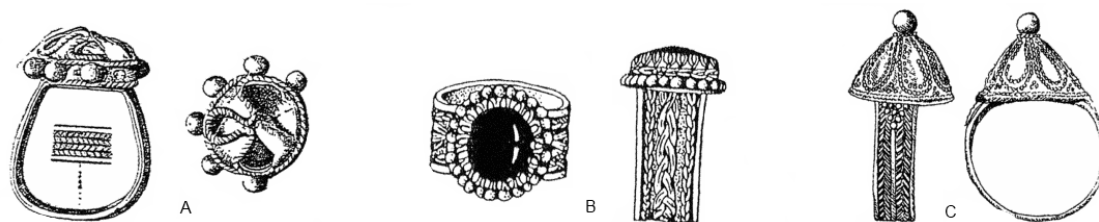

**A:** Bodrog - Vécs: Maďarsko; **B:** Nitra - Dražovce, Slovensko; **C:** Matičane - Breg, Srbsko

(Prokisch - Küntreiber 2004, 789)

### Obrázek 16: Biskupské prsteny



Abb. 42: Trier, Dom, Fingerringe aus den Gräbern der Erzbischöfe: a Poppo von Babenberg († 1042); b Arnold II. von Isenburg († 1259); c Johann I. von Walderhof († 1212); d Albero von Montreuil († 1152); e Arnold I. von Walencourt († 1183); f Hillin von Falmagne? († 1169)

(dle Prokisch - Küntreiber 2004, 788)

Obrázek 17: Prsteny s očkem

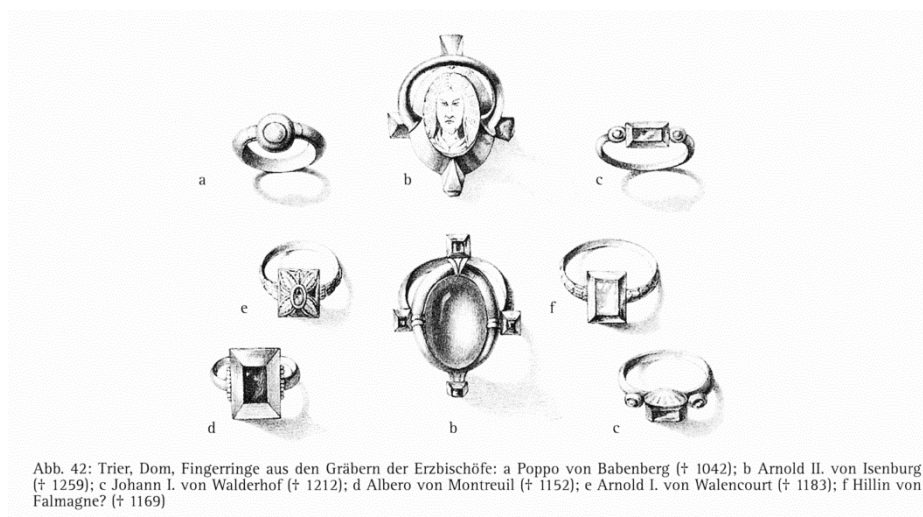
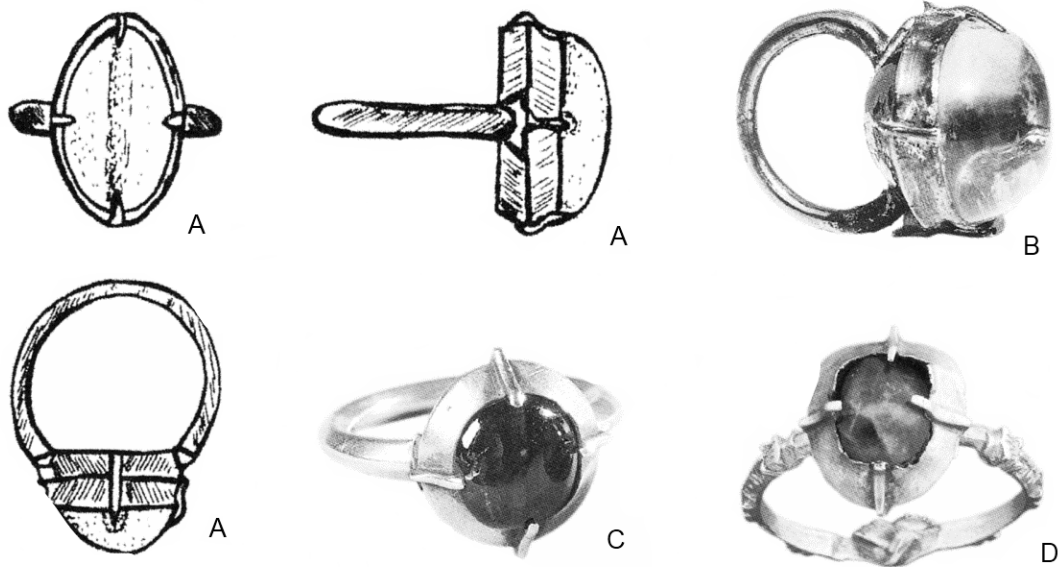

**A:** Wrocław, Śląsko, Polsko; **B:** Schleswig, Dom, z hrobu biskupa Mikuláše I. (1233/34); **C:** Namur, Belgie, kostel Notre - Dame, biskupský hrob; **D:** Salzburg, Rakousko

(dle Prokisch - Küntreiber 2004,789)

Obrázek 18: Prsteny - Slovensko

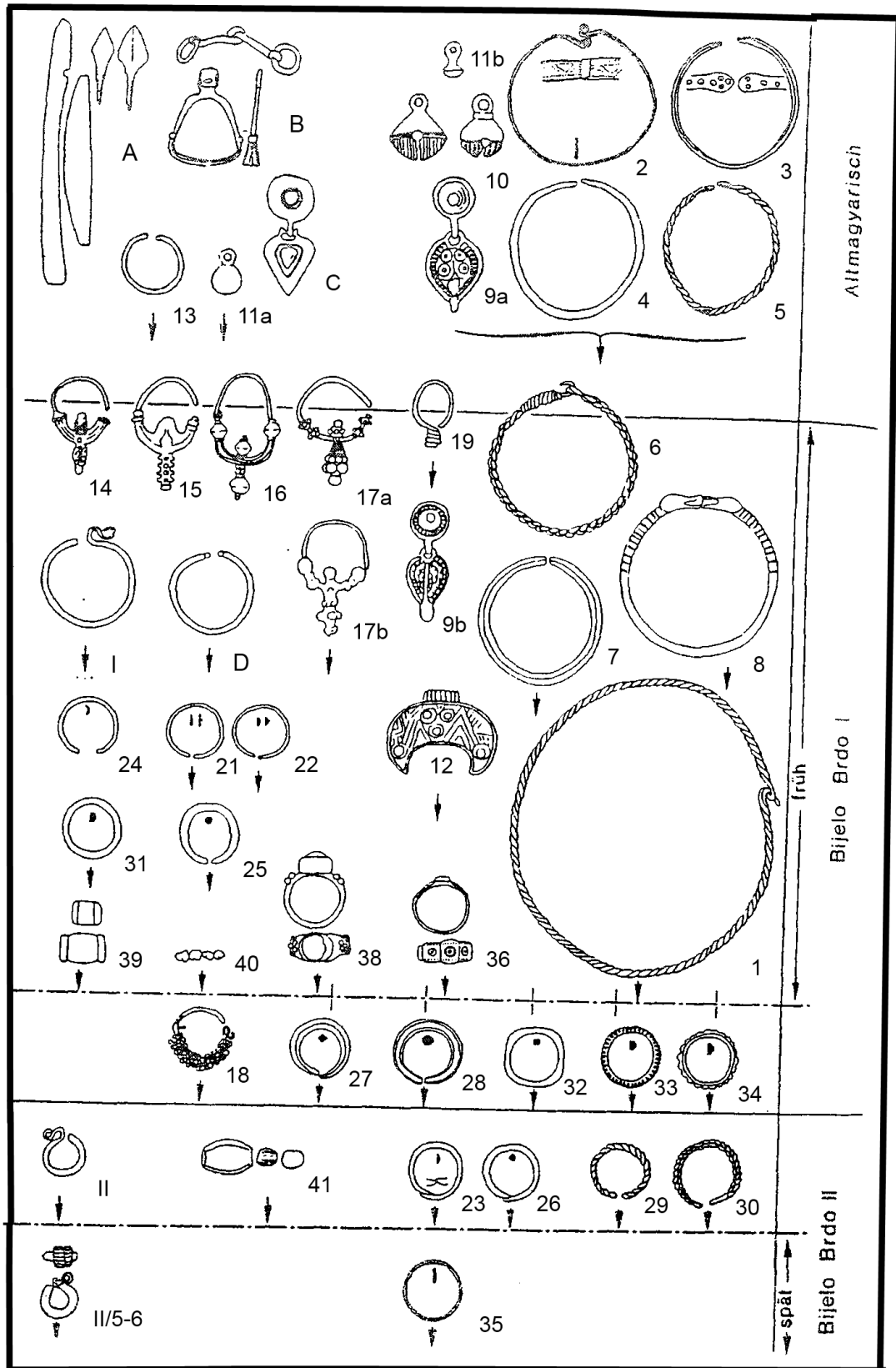

(Hanuliak 1997, 276)

Obrázek 19: Typy šperků Slovensko

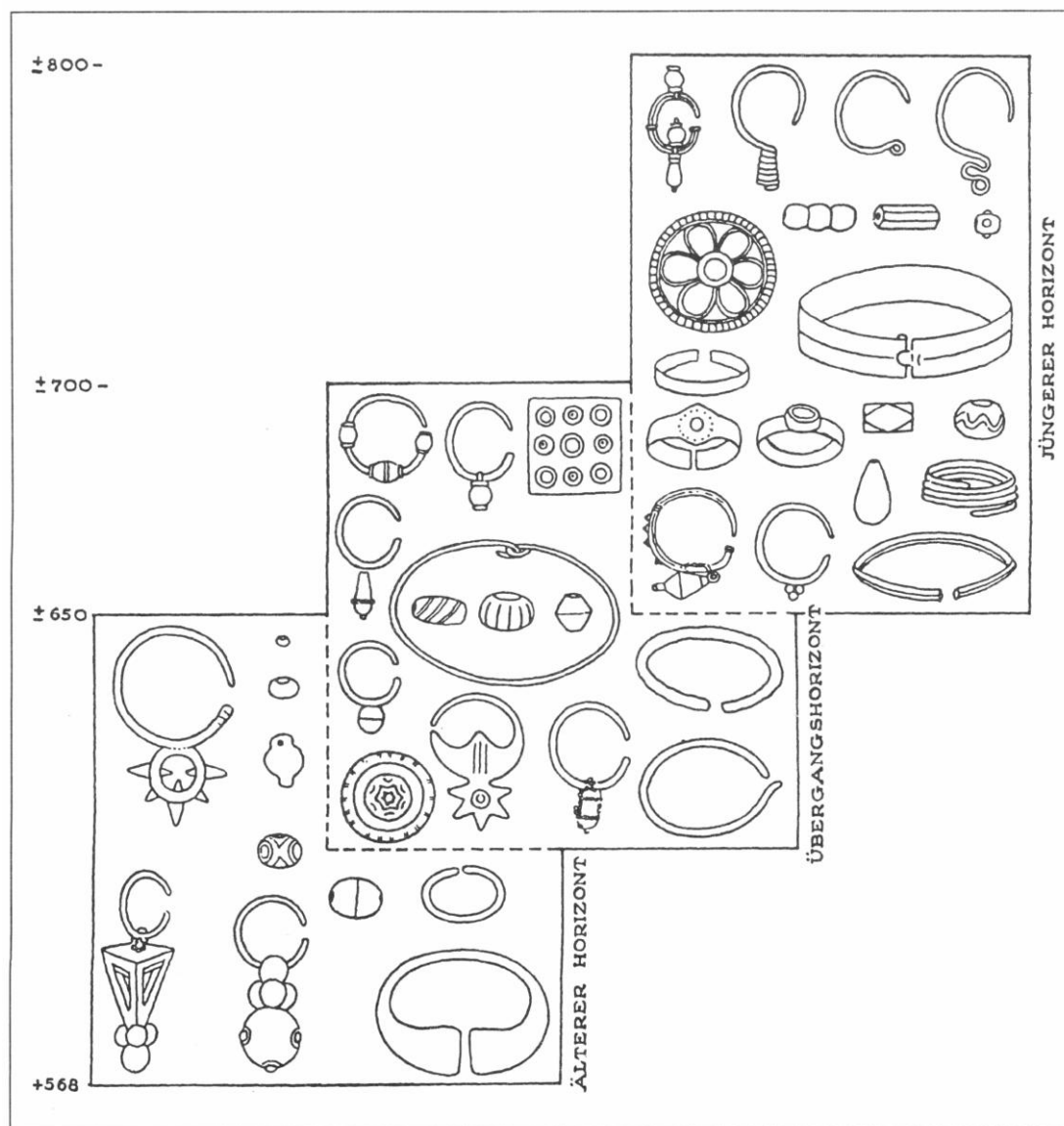

Obr. 31. Typologicko-chronologické skupiny ženského šperku 7.-8. stor. (podľa Čilinská 1975, obr. 12).

(Zábojník 2004)

Obrázek 20: Typy šperků Slovensko

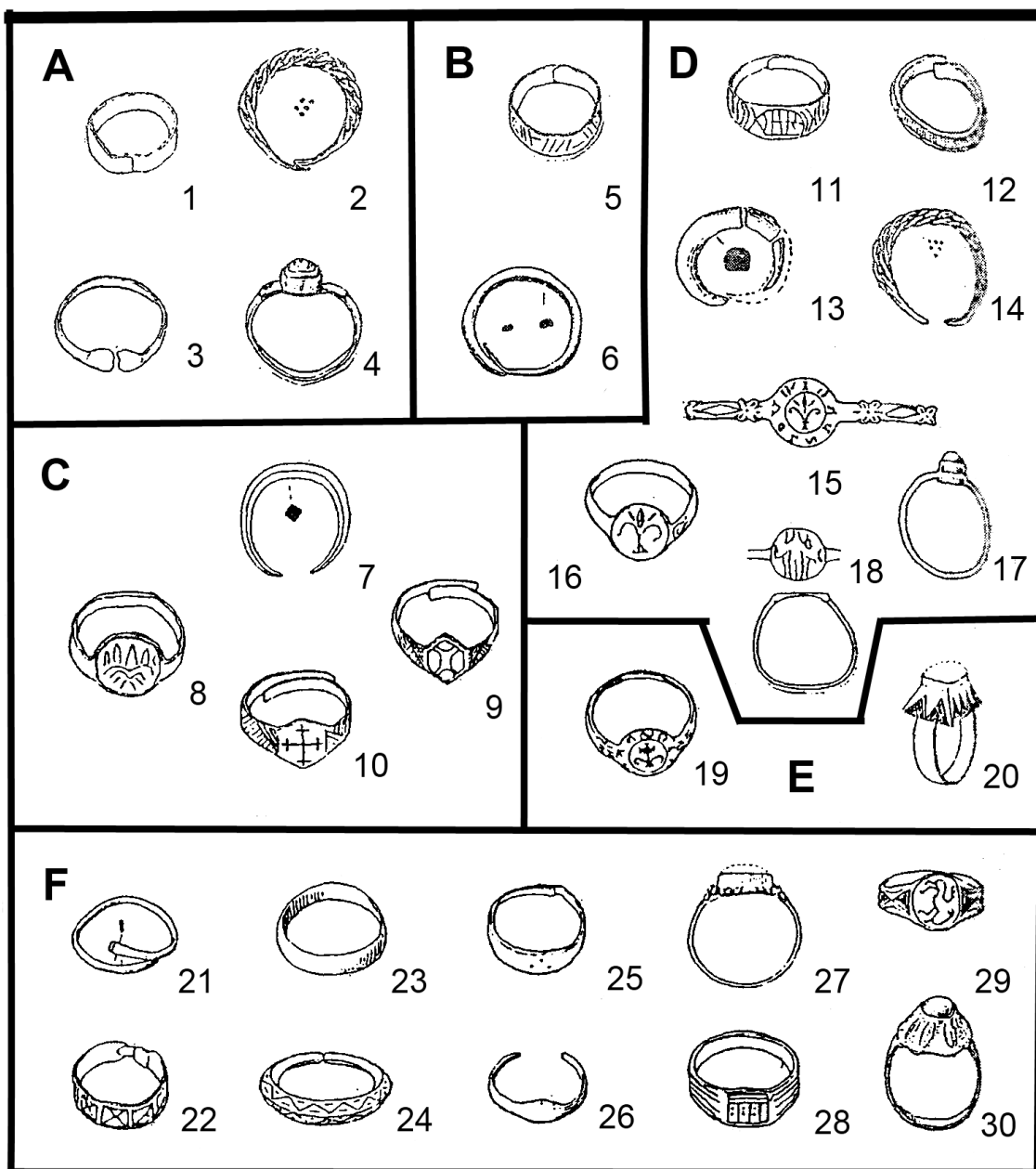

(Hanuliak 1997, 280)

## Obrázek 21 Dálkové obchodní trasy Evropa

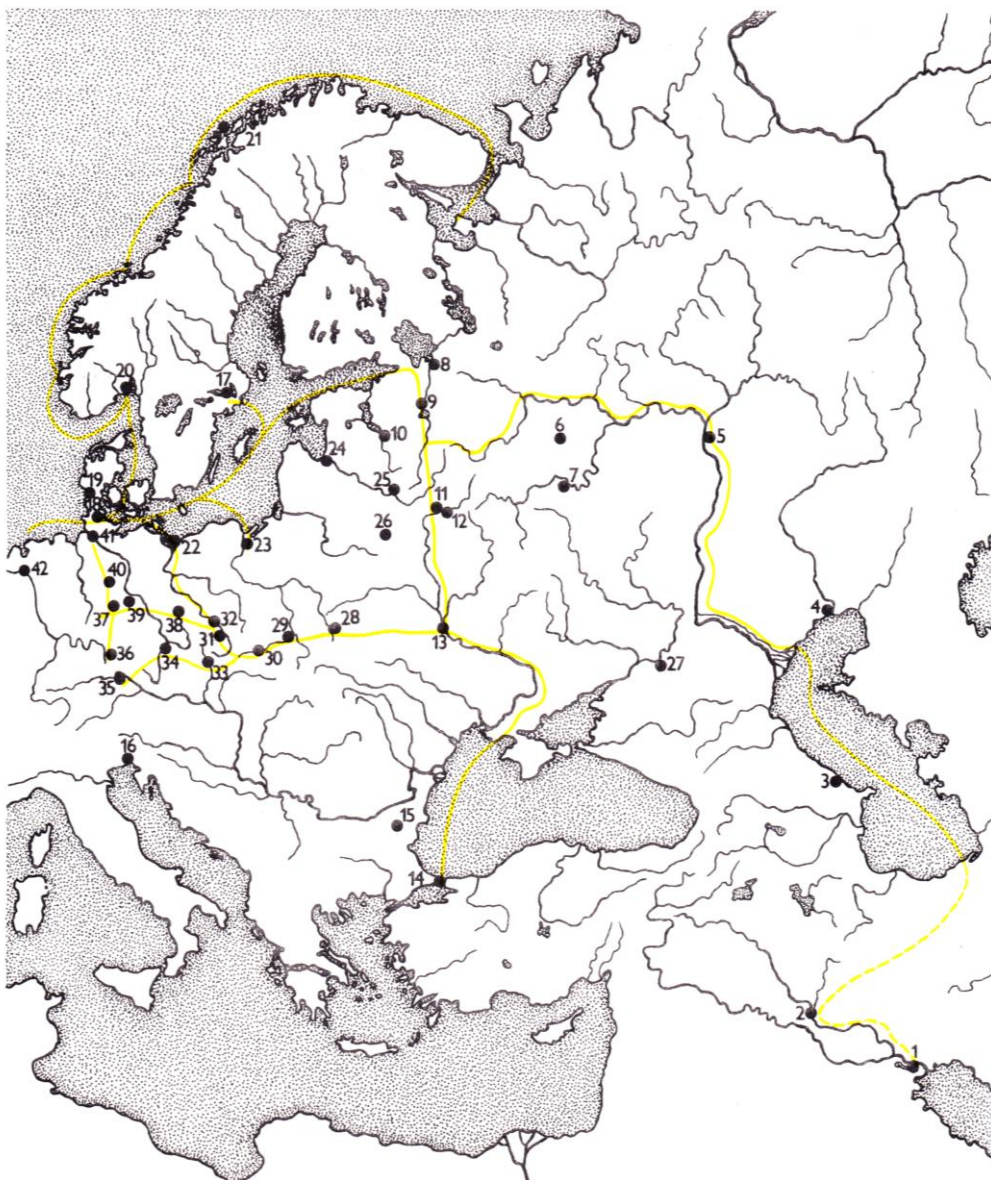

Obr. 42 – Nejdůležitější cesty dálkového obchodu v raném středověku, spojující severní, střední a východní Evropu s Orientem (Janků 1964; Dušek in Bach, Dušek 1971; Krumphanzlová 1992). Lokality: 1 – Basra, 2 – Baghdád, 3 – Derbent, 4 – Itil, 5 – Bolgar, 6 – Vladimir, 7 – Staraja Rjazaň, 8 – Staraja Ladoga, 9 – Novgorod, 10 – Pskov, 11 – Gnezdovo, 12 – Smolensk, 13 – Kijev, 14 – Konstantinopol, 15 – Pliska, 16 – Aquileia, 17 – Birka, 18 – Haithabu, 19 – Ribe, 20 – Kaupang, 21 – Helgö, 22 – Wolin, 23 – Trusó, 24 – Riga, 25 – Polack, 26 – Minsk, 27 – Sarkel-Belaja Veža, 28 – Vladimir Volynskij, 29 – Sandomierz, 30 – Kraków, 31 – Opole, 32 – Wrocław, 33 – Olomouc, 34 – Praha, 35 – Regensburg, 36 – Nürnberg, 37 – Erfurt, 38 – Bautzen, 39 – Leipzig, 40 – Braunschweig, 41 – Hamburg, 42 – Dorestad



(dle Mrázek 2000, 86)

Obrázek 22: Struktura databáze

